

# Conveyor chain guide

## Förderketten-Katalog

System X45, XS, XL, XM, X85, XH, XK, XB, XT

Intro  
Ein-  
führung

X45

XS

XL

XM

X85

XH

### © Copyright FlexLink 2010

The contents of this publication are the copyright of the publishers and may not be reproduced (even extracts) unless permission is granted. Every care has been taken to ensure the accuracy of the information but no liability can be accepted for any errors or omissions. The right is reserved to make design modifications.

### Patents

Essential parts of the FlexLink product range are protected by patents and design regulations.

Drawings are made to European standards.

Nachdruck, auch nur auszugsweise, nur mit unserer Genehmigung gestattet. Die Angaben in diesem Katalog wurden mit größter Sorgfalt auf ihre Richtigkeit überprüft. Trotzdem kann für eventuell fehlerhafte oder unvollständige Angaben keine Haftung übernommen werden. Vorbehaltlich Konstruktionsänderungen.

### Patente

Die wichtigsten Teile des FlexLink-Systems sind durch Patente, Gebrauchsmuster und Geschmacksmuster geschützt.

Alle Zeichnungen entsprechen europäischen Standards.

For the latest version of the chain guide and other catalogues, see the FlexLink technical documentation website <http://www.flexlink.com>

Die aktuelle Version des Förderketten-Kataloges und anderer Kataloge finden Sie unter „Technische Dokumentationen“ auf unserer Website <http://www.flexlink.de>

### Content • Inhalt

|   |    |     |
|---|----|-----|
| Conveyor chain guide • Förderketten-Katalog ..... | 1  |     |
| Demo chains • Muster-Ketten .....                 | 6  |     |
| Conveyor system X45 - links and chains .....      | 7  | XK  |
| Fördersystem X45 - Kettenglieder und Ketten       |    |     |
| Conveyor system XS - links and chains .....       | 9  |     |
| Fördersystem XS - Kettenglieder und Ketten        |    |     |
| Conveyor system XL - links and chains .....       | 17 |     |
| Fördersystem XL - Kettenglieder und Ketten        |    |     |
| Conveyor system XM - links and chains .....       | 37 | XB  |
| Fördersystem XM - Kettenglieder und Ketten        |    |     |
| Conveyor system X85 - links and chains .....      | 49 |     |
| Fördersystem 85 - Kettenglieder und Ketten        |    |     |
| Conveyor system XH - links and chains .....       | 61 |     |
| Fördersystem XH - Kettenglieder und Ketten        |    |     |
| Conveyor system XK - links and chains .....       | 67 | XT  |
| Fördersystem XK - Kettenglieder und Ketten        |    |     |
| Conveyor system XB - links and chains .....       | 69 |     |
| Fördersystem XB - Kettenglieder und Ketten        |    |     |
| Conveyor system XT - links and chains .....       | 71 | IDX |
| Fördersystem XT - Kettenglieder und Ketten        |    |     |
| Product index .....                               | 73 |     |
| Produktverzeichnis                                |    |     |

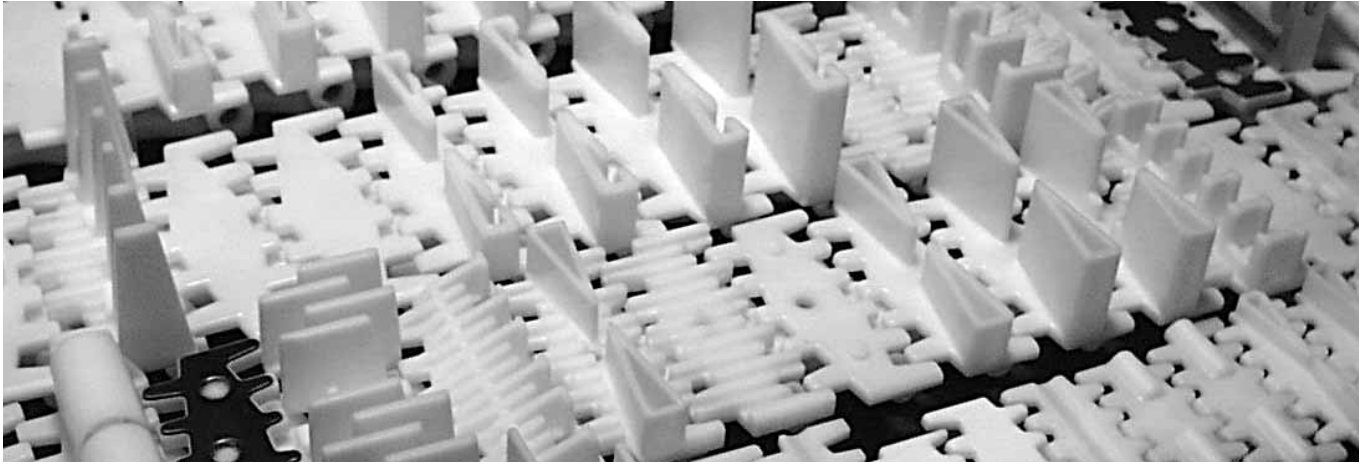

## Chain and link designations

This catalogue presents currently available FlexLink conveyor chain types, catalogue items as well as special order types. Please consult the FlexLink conveyor catalogue for basic information about our conveyor program, and about conveyor chains.

Two forms of product designations are used. Most catalogue products use a designation beginning with X, whereas most non-catalogue products are identified by means of a 7-digit specification number.

As a standard the chains come in approximately 5 m lengths (XB, X45 and XT Compact: 3 m).

Order cleated chain by specifying cleat type and cleat link frequency as a product designation suffix. A cleat frequency of 8 means that every 8th link is a cleated link.

When cleated chain consists of two combined links, other than standard plain chain links (see XSTP 5/XLTP 5/...), both links are listed, with the cleated link at the top.

**Note.** X85 cleated chains are specified using the online configurator.

### Link kits

For replacement purposes, the chain links are available in Link kits. Each link kit contains 10 links, 10 plastic pivots, and 10 stainless steel pins, unless otherwise specified.

**Note.** Individual links cannot be ordered. Link designations are only intended for reference purposes

### Example 1

XSTF 5x9 D8 is a 5m chain section. It has type D cleats, 9 mm high, on every 8th link. The 7 links between the cleated links are type XSTL 44 plain links (see plain chain XSTP 5). The link kit for the cleated links is 5056045. Since plain links are used between cleats, the link kit for those is 5056061.

### Example 2

Add "PARn" as a suffix to the designation, for chains with 7-digit numbers. The "n" specifies the cleat frequency:

3924158 PAR8 is a 5 m chain section. It has a link type 3902443 on every 8th link. The 7 links between the cleated links are type XLTL 63 plain links. The link kit for the cleated links is 5056564. Since plain links are used between cleats, the link kit for those is 5056085.

### Example 3

Cleated chain 3924170 PAR.. consists of elevated top links 3904503 combined with cleated links 3904502. This is indicated as follows in the chain guide:

| Chain          | Link (s) | Link kit (s) |
|----------------|----------|--------------|
| 3924170 PAR... | 3904502  | 5056293      |
|                | 3904503  | 5056294      |

### Pin and pivot kits

Link kits containing only steel pins and pivots are available. Each kit contains 25 items.

| System | Pin kit | PA66    | PA66 ISD | PDVF    |
|--------|---------|---------|----------|---------|
| X45    | n.a.    | n.a.    | n.a.     | n.a.    |
| XS/XL  | 5111492 | 5111489 | 5111490  | 5111491 |
| XM     | 5111172 | 5111493 | 5111494  | 5111495 |
| X85    | 5111172 | 5111169 | 5111171  | 5111170 |
| XH     | 5111502 | 5056588 | 5111500  | 5111501 |
| XK     | 5111498 | 5111497 | n.a.     | n.a.    |
| XB     | 5111172 | 5111169 | n.a.     | n.a.    |

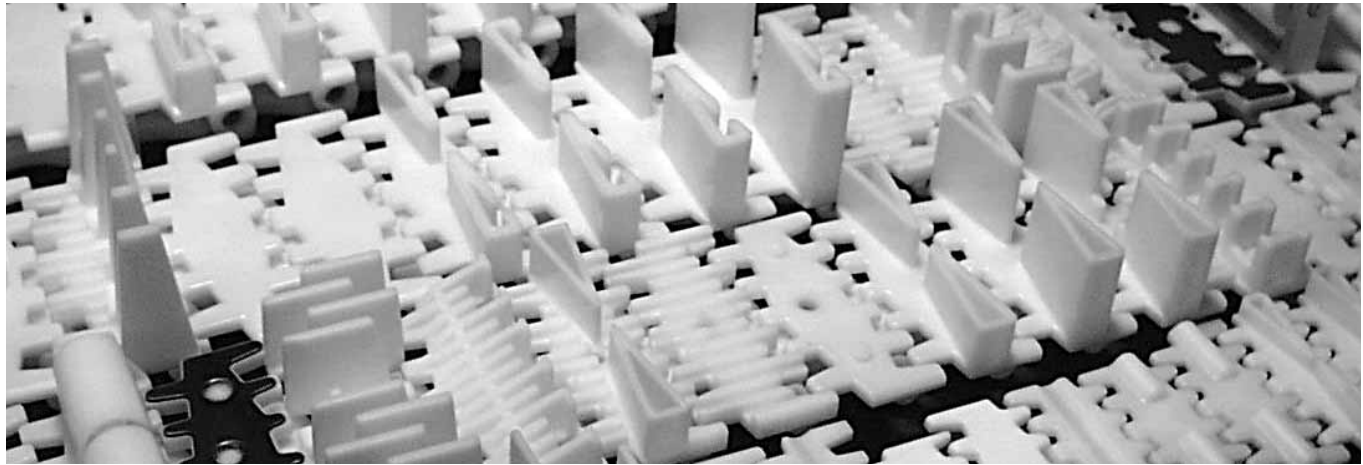

Intro  
Ein-  
führung

X45

XS

**Bezeichnungen der Ketten und Kettenglieder**

In diesem Katalog werden Kettentypen für aktuell erhältliche FlexLink-Förderer, Katalogartikel sowie Spezialanfertigungen vorgestellt. Bitte beachten Sie den FlexLink-Fördererkatalog für grundlegende Informationen über unsere Fördersysteme und unsere Förderketten.

Es werden zwei Arten von Produktbezeichnungen verwendet. Die meisten Katalogprodukte verwenden eine Bezeichnung, die mit X beginnt. Die meisten Produkte, die nicht aus dem Katalog stammen, werden mit einer 7-stelligen Nummer bezeichnet.

Die Standardlänge der Ketten beträgt 5 m. (XB, X45 und XT Compact: 3 m).

Bestellen Sie Mitnehmerketten durch die Angabe des Mitnehmer-Typs und der Mitnehmer-Wiederholung als Kennziffer der Produktbezeichnung. Zum Beispiel bedeutet eine Mitnehmer-Wiederholung von 8, dass jedes 8. Glied ein Mitnehmergeglied ist.

Wenn eine Mitnehmerkette aus zwei kombinierten Gliedern und nicht aus glatten Standard-Kettengliedern besteht (siehe XSTP 5/XLTP 5/...), werden beide Glieder aufgelistet, das Mitnehmergeglied zuerst.

**Hinweis.** Mitnehmerketten X85 müssen mit dem Online-Konfigurator bestellt werden.

*Kettenglied-Sätze*

Als Ersatzteile sind Kettenglieder in Kettenglied-Sätzen erhältlich. Jeder Kettenglied-Satz enthält 10 Kettenglieder, 10 Kunststoffbolzen und 10 Edelstahlstifte, soweit nicht anders angegeben.

**Hinweis.** Einzelne Kettenglieder können nicht bestellt werden. Bezeichnungen für Kettengliedern dienen nur zu Referenzzwecken

*Beispiel 1*

XSTF 5x9 D8 ist eine Kette mit 5 m Länge. Sie verfügt über Mitnehmer Typ D, 9 mm hoch, auf jedem 8. Glied. Die 7 Glieder zwischen den Mitnehmergegliedern sind vom Typ XSTL 44, glatte Kettenglieder (siehe glatte Kette XSTP 5). Der Kettenglied-Satz für die Mitnehmergeglieder ist 5056045. Da zwischen den Mitnehmern glatte Kettenglieder verwendet werden, ist der Kettenglied-Satz für diese 5056061.

*Beispiel 2*

Wenn Sie „PARn“ als Kennziffer an die Bezeichnung für Ketten mit 7-stelligen Nummern hinzufügen, steht das "n" für die Mitnehmer Wiederholung:

3924158 PAR8 ist eine Kette mit 5 m Länge. Sie verfügt über ein Kettenglied Typ 3902443 auf jedem 8. Glied. Die 7 Glieder zwischen den Mitnehmergegliedern sind vom Typ XLTL 63, glatte Kettenglieder. Der Kettenglied-Satz für die Mitnehmer-Glieder ist 5056564. Da zwischen den Mitnehmern glatte Kettenglieder verwendet werden, ist der Kettenglied-Satz für diese 5056085.

*Beispiel 3*

Mitnehmer-Kette 3924170 PAR.. besteht aus Kettengliedern mit erhöhter Oberfläche 3904503, kombiniert mit Mitnehmer-Gliedern 3904502. Dies wird im Förderketten-Katalog wie folgt angezeigt:

| Förderkette    | Glied(er) | Kettenglied-Satz/ Sätze |
|----------------|-----------|-------------------------|
| 3924170 PAR... | 3904502   | 5056293                 |
|                | 3904503   | 5056294                 |

*Stift- und Kunststoffbolzen-Sätze*

Ersatzteil-Sätze, die nur Stahlstifte oder Kunststoffbolzen enthalten, sind ebenfalls erhältlich. Jeder Satz enthält 25 Stück.

| System | Stift-Satz      | PA66            | PA66 ISD        | PDVF            |
|--------|-----------------|-----------------|-----------------|-----------------|
| X45    | nicht verfügbar | nicht verfügbar | nicht verfügbar | nicht verfügbar |
| XS/XL  | 5111492         | 5111489         | 5111490         | 5111491         |
| XM     | 5111172         | 5111493         | 5111494         | 5111495         |
| X85    | 5111172         | 5111169         | 5111171         | 5111170         |
| XH     | 5111502         | 5056588         | 5111500         | 5111501         |
| XK     | 5111498         | 5111497         | nicht verfügbar | nicht verfügbar |
| XB     | 5111172         | 5111169         | nicht verfügbar | nicht verfügbar |

XL

XM

X85

XH

XK

XB

XT

IDX

# Selecting the right chain material

## Links

The base link parts of the chain links have the same basic shape, and the same technical properties. Five different materials are used. The standard material is acetal resin (POM). Two different types of acetal resin are used:

POM A: Acetal resin with silicone additive

POM B: Acetal resin, silicone free

Strength values at 20 °C:

| Produkt (POM)           | XS, XL | X85, XH, XB | XK     | XT    | XT Compact | X45          |
|-------------------------|--------|-------------|--------|-------|------------|--------------|
| Maximum working tension | 500 N  | 1250 N      | 2500 N | 900 N | 180 N      | 200 N *100 N |

The other materials are not as strong as POM:

- Polyester (PBT): 50 % of POM value
- Polyvinylidene fluoride (PVDF) and \*Conductive POM: 40 % of POM value.
- Intrinsically static dissipative (ISD) POM: see the following table.

| Produkt (POM ISD)       | XL 3925934 | X85 5110430 | XH    | XT    | XT Compact |
|-------------------------|------------|-------------|-------|-------|------------|
| Maximum working tension | 425 N      | 400 N       | 550 N | 450 N | 180 N      |

## Pivots

Most pivots are made in materials as specified in the table below. Otherwise the material is specified next to the link designation.

| Link  | POM  | POM (ISD)  | PBT  | PVDF |
|-------|------|------------|------|------|
| Pivot | PA66 | PA66 (ISD) | PA66 | PVDF |

## Chain pitch and weight

The *Chain guide* lists the weight of most links. To calculate chain weight, you need to know the chain pitch (see picture), the weight of the plastic pivot, the weight of the steel pin, and the cleat separation. See the following table.

| Parameter               | FlexLink conveyor type |      |      |      |      |      |                |
|-------------------------|------------------------|------|------|------|------|------|----------------|
|                         | XS XL                  | X85  | XH   | XK   | XB   | XT   | XT Compact X45 |
| Chain pitch, mm         | 25,4                   | 33,5 | 35,5 | 38,1 | 33,5 | 25,4 | 12,7           |
| Plastic pivot weight, g | 1                      | 2    | 3    | 5    | 2    | 1    | n.a.           |
| Steel pin weight, g     | 4                      | 10   | 17   | 24   | 10   | 3    | 1              |

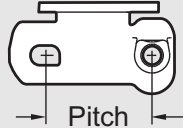

Pitch

## Note

Some of the chains require modification of the drive units. There may also be limitations on minimum bend radius.

## Material abbreviations

| Material abbreviation | Material                             |
|-----------------------|--------------------------------------|
| POM*                  | Acetal resin                         |
| POM* polished         | Acetal resin, polished surface       |
| POM*, pivot PVDF      | Acetal resin, pivot: PVDF            |
| POM*, GY              | Acetal resin, grey                   |
| POM*, BK              | Acetal resin, black                  |
| POM*, COND            | Acetal resin, conductive             |
| POM*, ISD NAT         | Acetal resin ISD, natural colour     |
| POM*, ISD GY          | Acetal resin ISD, grey               |
| PBT                   | Polyester                            |
| PVDF                  | Polyvinylidene fluoride              |
| PVDF, pivot PA66      | Polyvinylidene fluoride, pivot: PA66 |
| POM* + steel          | Acetal resin, steel top              |
| POM* + SS             | Acetal resin, stainless steel top    |
| PA                    | Polyamid                             |

\*Two different types of acetal resin are used:

POM A: Acetal resin with silicone additive

POM B: Acetal resin, silicone free

# Auswahl der richtigen Förderkette

## Verbindungen

Die Basisteile der Kettenglieder haben dieselbe Grundform und dieselben technischen Eigenschaften. Verwendet werden fünf unterschiedliche Materialien. Das Standardmaterial ist Polyacetalharz (POM). Zwei verschiedene Arten von Polyacetalharz finden Verwendung:

POM A: Acetalharz mit Silikonzusatz

POM B: Acetalharz ohne Silikonzusatz

Festigkeitswerte bei 20 °C:

| Produkt (POM)            | XS, XL | X85, XH, XB | XK     | XT    | XT Compact | X45          |
|--------------------------|--------|-------------|--------|-------|------------|--------------|
| Maximale Arbeitszugkraft | 500 N  | 1250 N      | 2500 N | 900 N | 180 N      | 200 N *100 N |

Die anderen Werkstoffe sind nicht so fest wie POM:

- Polyester (PBT): 50 % des POM-Wertes.
- Polyvinylidenfluorid (PVDF) und \*leitfähiges POM: 40 % des POM-Wertes.
- Tatsächlich statisch dissipativ (ISD) POM: siehe folgende Tabelle.

| Produkt (POM ISD)        | XL 3925934 | X85 5110430 | XH    | XT    | XT Compact |
|--------------------------|------------|-------------|-------|-------|------------|
| Maximale Arbeitszugkraft | 425 N      | 400 N       | 550 N | 450 N | 180 N      |

## Kunststoffbolzen

Die meisten Gelenkbolzen sind aus den in der untenstehenden Tabelle angegebenen Materialien gefertigt. Anderenfalls ist das Material neben der Bezeichnung für die Verbindung angegeben.

| Kettenglied  | POM  | POM (ISD)  | PBT  | PVDF |
|--------------|------|------------|------|------|
| Gelenkbolzen | PA66 | PA66 (ISD) | PA66 | PVDF |

## Kettenteilung und Gewicht

In diesem Katalog ist das Gewicht der Verbindungen angegeben. Um das Gewicht der Kette zu kalkulieren, müssen Sie die Kettenteilung kennen (siehe Abbildung), das Gewicht der Kunststoffbolzen, das Gewicht der Stahlstifte und den Abstand der Mitnehmer. Siehe folgende Tabelle.

Bitte beachten Sie auch die Vielfalt der Kettenvarianten (Form, Werkstoff, Farben) und die Hinweise zur chemischen Beständigkeit der Kunststoffketten in Kapitel TR.

| Parameter                   | FlexLink Förderer-Typ |      |      |      |      |      |                 |
|-----------------------------|-----------------------|------|------|------|------|------|-----------------|
|                             | XS XL                 | X85  | XH   | XK   | XB   | XT   | XT Compact X45  |
| Kettenteilung, mm           | 25,4                  | 33,5 | 35,5 | 38,1 | 33,5 | 25,4 | 12,7            |
| Gewicht Kunststoffbolzen, g | 1                     | 2    | 3    | 5    | 2    | 1    | nicht verfügbar |
| Gewicht Stahlstifte, g      | 4                     | 10   | 17   | 24   | 10   | 3    | 1               |

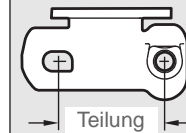

## Hinweis

Einige der Ketten erfordern eine Modifikation der Antriebseinheiten. Es können ebenfalls Einschränkungen hinsichtlich des minimalen Bogenradius gelten.

## Materialabkürzungen

| Materialabkürzung           | Werkstoff                                    |
|-----------------------------|--|
| POM                         | Acetalharz                                   |
| POM, poliert                | Acetalharz, polierte Oberfläche              |
| POM, Kunststoffbolzen PVDF  | Acetalharz, Kunststoffbolzen: PVDF           |
| POM, GY                     | Acetalharz, grau                             |
| POM, BK                     | Acetalharz, schwarz                          |
| POM, COND                   | Acetalharz, leitfähig                        |
| POM, ISD NAT                | Acetalharz, ISD, Naturfarbe                  |
| POM, ISD GY                 | Acetalharz, ISD, grau                        |
| PBT                         | Polyester                                    |
| PVDF                        | Polyvinylidenfluorid                         |
| PVDF, Kunststoffbolzen PA66 | Polyvinylidenfluorid, Kunststoffbolzen: PA66 |
| POM + Stahl                 | Acetalharz, Stahloberfläche                  |
| POM + SS                    | Acetalharz, Edelstahloberfläche              |
| PA                          | Polyamid                                     |

Zwei verschiedene Arten von Polyacetalharz finden Verwendung:

POM A: Acetalharz mit Silikonzusatz

POM B: Acetalharz ohne Silikonzusatz

# Demo chains

## Muster-Ketten

3905780 Demo chain XS • Muster-Kette XS

3905781 Demo chain XL • Muster-Kette XL

3905782 Demo chain XM • Muster-Kette XM

5111222 Demo chain X85 • Muster-Kette X85

3905783 Demo chain XH • Muster-Kette XH

3925720 Demo chain XK • Muster-Kette XK



Each demo chain contains the most common links (one of each type).  
Standard material only.  
Jede Muster-Kette enthält die gängigsten Kettenglieder (eine von jedem Typ).  
Nur Standard-Material.

# Conveyor system X45 - links and chains

## Fördersystem X45 - Kettenglieder und Ketten

Each link kit contains 10 links, 10 plastic pivots, and 10 stainless steel pins, unless otherwise specified. Material abbreviations: see page 4.

Jeder Kettenglied-Satz enthält 10 Kettenglieder, 10 Kunststoffbolzen und 10 Edelstahlstifte, soweit nicht anders angegeben. Materialabkürzungen: siehe Seite 5.

### Plain chain • Glatte Kette

X45

XS

XL

XM

X85

XH

XK

XB

XT

IDX

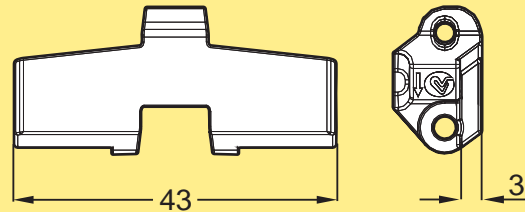
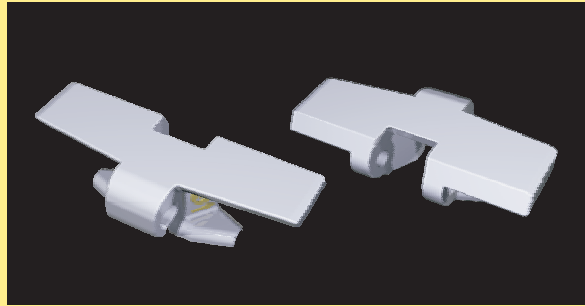

All types of small products down to 10 mm diameter. Pharmaceutical bottles and perfume bottles.  
Alle Arten von kleinen Produkten bis zu 10 mm Durchmesser. Pharmazeutische Fläschchen und Parfümflakons.

| Chain<br>Kette | Link(s)<br>Kettenglied | Link kit(s)<br>Kettengliedsatz | Dimensions<br>Abmessungen | Link weight<br>Kettenglied Gewicht | Material, link<br>Material Kettenglied | Pivot<br>Kunststoffbolzen   |
|----------------|------------------------|--------------------------------|---------------------------|------------------------------------|--|-----------------------------|
| XUTP 3A45      | 5111693                | 5113047                        | —                         | 3 g                                | POM B                                  | See page 4<br>Siehe Seite 5 |
| XUTP 3A45 E    | 5112877                | 5113048                        | —                         | 3 g                                | POM B COND                             | See page 4<br>Siehe Seite 5 |

### Friction top chain • Hochreibungskette

X85

XH

XK

XB

XT

IDX

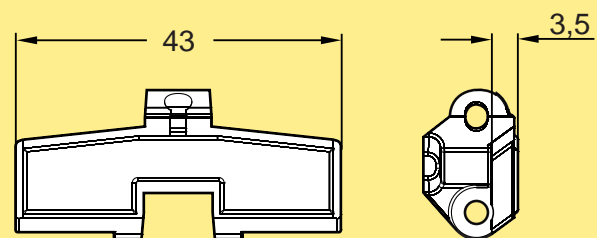
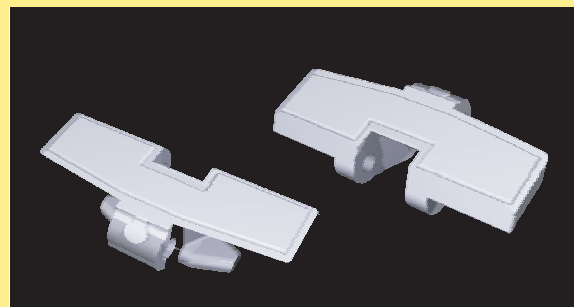

All types of small products down to 10 mm diameter. Pharmaceutical bottles and perfume bottles.  
Alle Arten von kleinen Produkten bis zu 10 mm Durchmesser. Pharmazeutische Fläschchen und Parfümflakons.

| Chain<br>Kette | Link(s)<br>Kettenglied | Link kit(s)<br>Kettengliedsatz | Dimensions<br>Abmessungen | Link weight<br>Kettenglied Gewicht | Material, link<br>Material Kettenglied | Pivot<br>Kunststoffbolzen   |
|----------------|------------------------|--------------------------------|---------------------------|------------------------------------|--|-----------------------------|
| XUTP 3A45 F    | 5113308                | 5113492                        | —                         | 4 g                                | POM B                                  | See page 4<br>Siehe Seite 5 |
| XUTP 3A45 EF   | 5113316                | 5113493                        | —                         | 4 g                                | POM B COND                             | See page 4<br>Siehe Seite 5 |

## Flexible cleat chain • Klemmförder-Kette

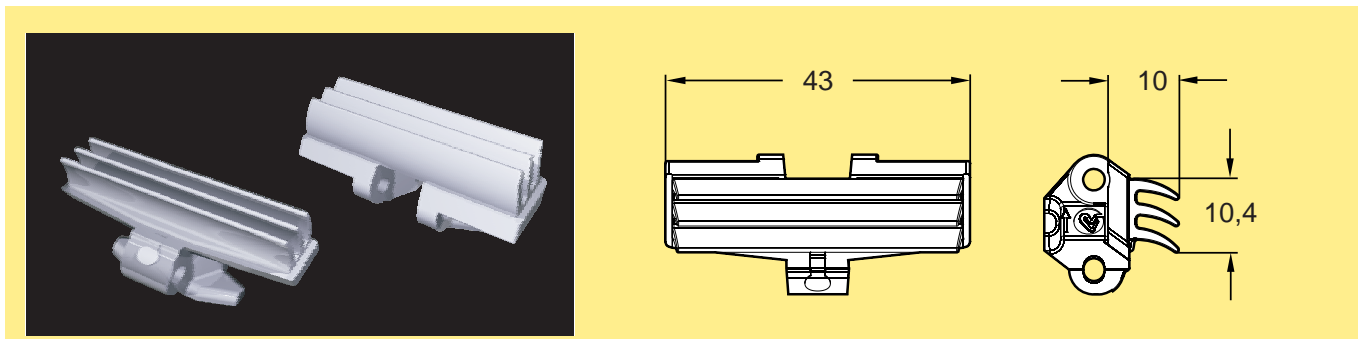

All types of small products down to 10 mm diameter. Pharmaceutical bottles and perfume bottles.

Alle Arten von kleinen Produkten bis zu 10 mm Durchmesser. Pharmazeutische Fläschchen und Parfümflakons.

| Chain<br>Kette | Link(s)<br>Kettenglied | Link kit(s)<br>Kettengliedsatz | Dimensions<br>Abmessungen | Link weight<br>Kettenglied Gewicht | Material, link<br>Material Kettenglied | Pivot<br>Kunststoffbolzen   |
|----------------|------------------------|--------------------------------|---------------------------|------------------------------------|--|-----------------------------|
| XUTE 3A45 C    | 5112474                | 5113494                        | —                         | 5 g                                | POM                                    | See page 4<br>Siehe Seite 5 |

# Conveyor system XS - links and chains

## Fördersystem XS - Kettenglieder und Ketten

Each link kit contains 10 links, 10 plastic pivots, and 10 stainless steel pins, unless otherwise specified. Material abbreviations: see page 4.

Jeder Kettenglied-Satz enthält 10 Kettenglieder, 10 Kunststoffbolzen und 10 Edelstahlstifte, soweit nicht anders angegeben. Materialabkürzungen: siehe Seite 5.

### Plain chain • Glatte Kette

X45

XS

XL

XM

X85

XH

XK

XB

XT

IDX

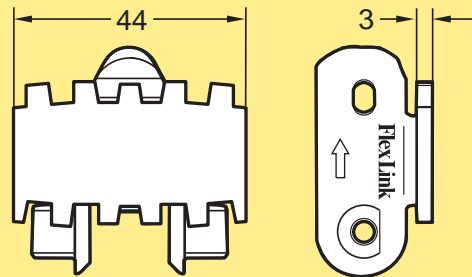

Small products, e.g. medicine bottles.  
Kleine Produkte, z.B. Arzneifläschchen.

| Chain<br>Kette | Link(s)<br>Kettenglied | Link kit(s)<br>Kettengliedsatz | Dimensions<br>Abmessungen | Link weight<br>Kettenglied Gewicht | Material, link<br>Material Kettenglied | Pivot<br>Kunststoffbolzen   |
|----------------|------------------------|--------------------------------|---------------------------|------------------------------------|--|-----------------------------|
| XSTP 5         | XSTL 44                | 5056061                        | —                         | 12 g                               | POM A                                  | See page 4<br>Siehe Seite 5 |
| 3921434        | 3921433                | 5056611                        | —                         | 12 g                               | POM B                                  | See page 4<br>Siehe Seite 5 |
| 3927342        | 3927341                | 5056612                        | —                         | 12 g                               | POM A GY                               | POM A                       |
| 3926403        | 3926404                | 5056613                        | —                         | 12 g                               | POM A BK                               | POM A                       |
| 3925932        | 3925931                | 5056614                        | —                         | 12 g                               | POM B ISD NAT                          | POM B ISD                   |
| XSTP 5 E       | XSTL 44 E              | 5056062                        | —                         | 12 g                               | POM a COND                             | See page 4<br>Siehe Seite 5 |
| 3903463        | 3902401                | 5056615                        | —                         | 12 g                               | PBT                                    | See page 4<br>Siehe Seite 5 |
| 3903455        | 3903454                | 5056616                        | —                         | 12 g                               | PVDF                                   | See page 4<br>Siehe Seite 5 |

### Plain chain (narrow gap) • Glatte Kette (geringer Spalt)

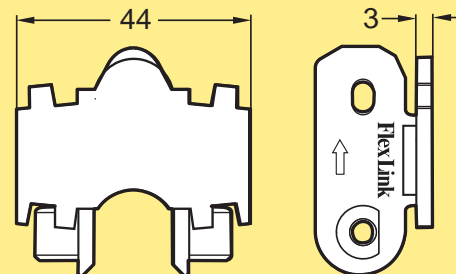

To prevent small products from getting caught in between teeth.  
Verhindert, dass sich kleine Produkte zwischen den Zähnen verhaken.

| Chain<br>Kette | Link(s)<br>Kettenglied | Link kit(s)<br>Kettengliedsatz | Dimensions<br>Abmessungen | Link weight<br>Kettenglied Gewicht | Material, link<br>Material Kettenglied | Pivot<br>Kunststoffbolzen   |
|----------------|------------------------|--------------------------------|---------------------------|------------------------------------|--|-----------------------------|
| 3905816        | 3905815                | 5056617                        | —                         | 12 g                               | POM A                                  | See page 4<br>Siehe Seite 5 |
| 3905634        | 3905633                | 5056618                        | —                         | 12 g                               | POM A BK                               | POM A                       |

## Universal chain • Universalkette

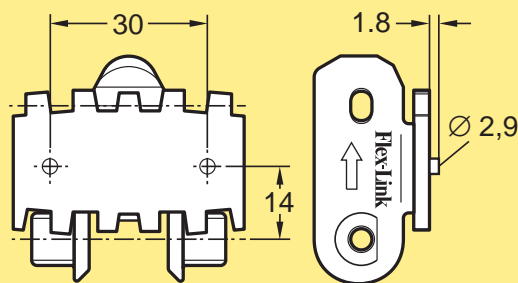
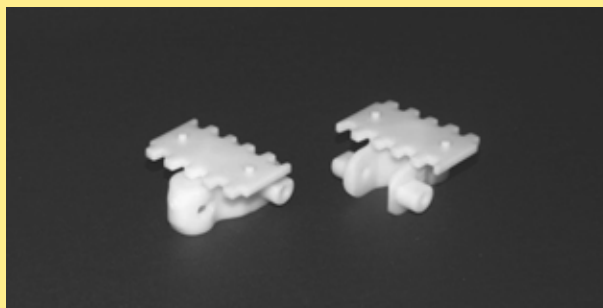

To attach customer specific cleat or fixture.

Zur Anbringung eines kundenspezifischen Mitnehmers oder einer Produktaufnahme.

| Chain<br>Kette | Link(s)<br>Kettenglied | Link kit(s)<br>Kettengliedsatz | Dimensions<br>Abmessungen | Link weight<br>Kettenglied Gewicht | Material, link<br>Material Kettenglied | Pivot<br>Kunststoffbolzen   |
|----------------|------------------------|--------------------------------|---------------------------|------------------------------------|--|-----------------------------|
| XSTF 5 U...    | XSTL 44 U              | 5056059                        | —                         | 13 g                               | POM A                                  | See page 4<br>Siehe Seite 5 |

## Steel top chain, fingered • Kette mit Stahlbelag

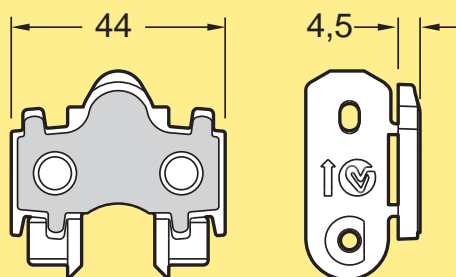

Top surface is stainless steel. Cast-metal products. Accumulation.  
Edelstahloberfläche. Für Gussteile, staufähig.

| Chain<br>Kette | Link(s)<br>Kettenglied | Link kit(s)<br>Kettengliedsatz | Dimensions<br>Abmessungen | Link weight<br>Kettenglied Gewicht | Material, link<br>Material Kettenglied | Pivot<br>Kunststoffbolzen |
|----------------|------------------------|--------------------------------|---------------------------|------------------------------------|--|---------------------------|
| XSTP 5 TF      | XSTL 44 TF             | 5056634                        | —                         | 24 g                               | POM A + steel                          | POM A                     |

## Friction top chain • Hochreibungskette

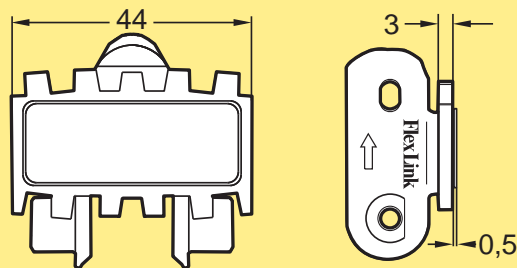
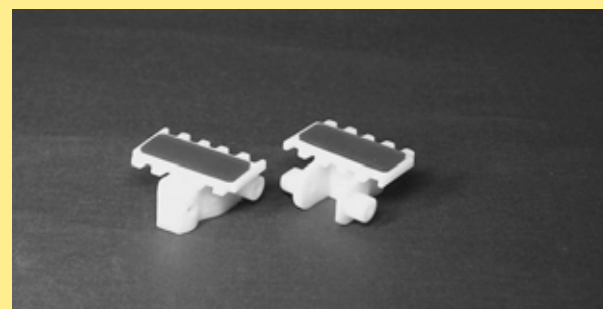

Slope 25°  
Steigung bis 25°

| Chain<br>Kette | Link(s)<br>Kettenglied | Link kit(s)<br>Kettengliedsatz | Dimensions<br>Abmessungen | Link weight<br>Kettenglied Gewicht | Material, link<br>Material Kettenglied | Pivot<br>Kunststoffbolzen   |
|----------------|------------------------|--------------------------------|---------------------------|------------------------------------|--|-----------------------------|
| XSTP 5 F...    | XSTL 44 F              | 5056060                        | —                         | 13 g                               | POM A                                  | See page 4<br>Siehe Seite 5 |

## Cleated chain • Mitnehmerkette

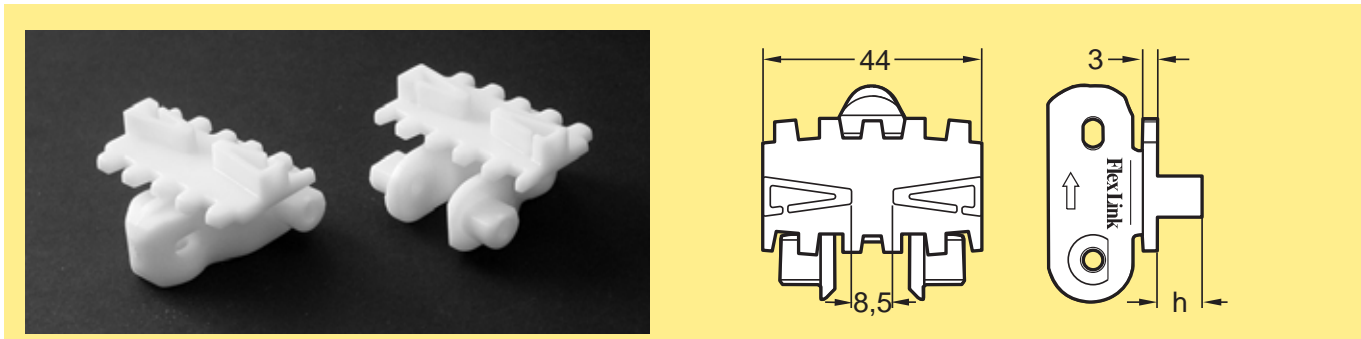

Intro  
Ein-  
führung

X45

| Chain<br>Kette | Link(s)<br>Kettenglied | Link kit(s)<br>Kettengliedsatz | Dimensions<br>Abmessungen | Link weight<br>Kettenglied Gewicht | Material, link<br>Material Kettenglied | Pivot<br>Kunststoffbolzen   |
|----------------|------------------------|--------------------------------|---------------------------|------------------------------------|--|-----------------------------|
| XSTF 5X5.5 A   | XSTL 44X5.5 A          | 5056048                        | h=5,5 mm                  | 13 g                               | POM A                                  | See page 4<br>Siehe Seite 5 |
| XSTF 5X9 A...  | XSTL 44X9 A            | 5056046                        | h=9 mm                    | 14 g                               | POM A                                  | See page 4<br>Siehe Seite 5 |

XS

XL

## Cleated chain • Mitnehmerkette

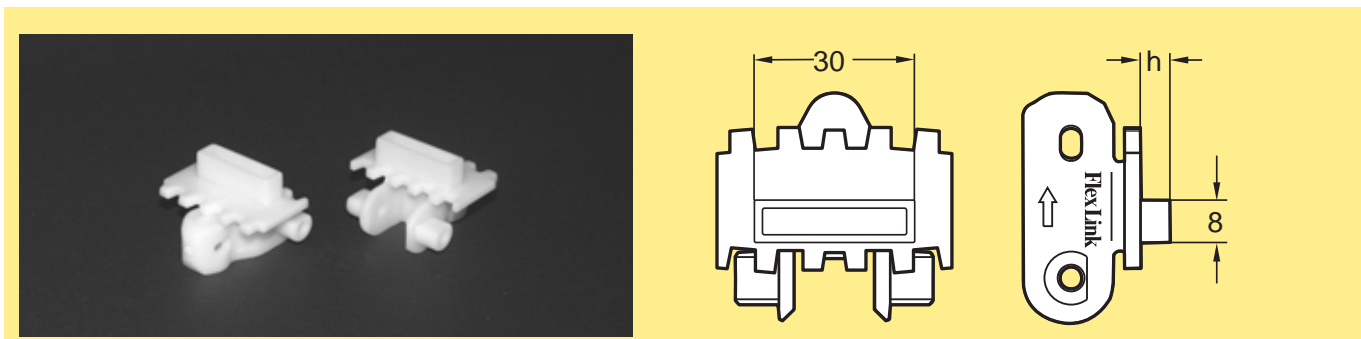

XM

X85

| Chain<br>Kette  | Link(s)<br>Kettenglied | Link kit(s)<br>Kettengliedsatz | Dimensions<br>Abmessungen | Link weight<br>Kettenglied Gewicht | Material, link<br>Material Kettenglied | Pivot<br>Kunststoffbolzen   |
|-----------------|------------------------|--------------------------------|---------------------------|------------------------------------|--|-----------------------------|
| XSTF 5X3 D...   | XSTL 44X3 D            | 5056052                        | h=3 mm                    | 13 g                               | POM A                                  | See page 4<br>Siehe Seite 5 |
| XSTF 5X5.5 D... | XSTL 44X5.5 D          | 5056049                        | h=5,5 mm                  | 13 g                               | POM A                                  | See page 4<br>Siehe Seite 5 |
| XSTF 5X9 D...   | XSTL 44X9 D            | 5056045                        | h=9 mm                    | 14 g                               | POM A                                  | See page 4<br>Siehe Seite 5 |
| XSTF 5X27 D...  | XSTL 44X27 D           | 5056053                        | h=27 mm                   | 18 g                               | POM A                                  | See page 4<br>Siehe Seite 5 |

XH

XK

## Cleated chain • Mitnehmerkette

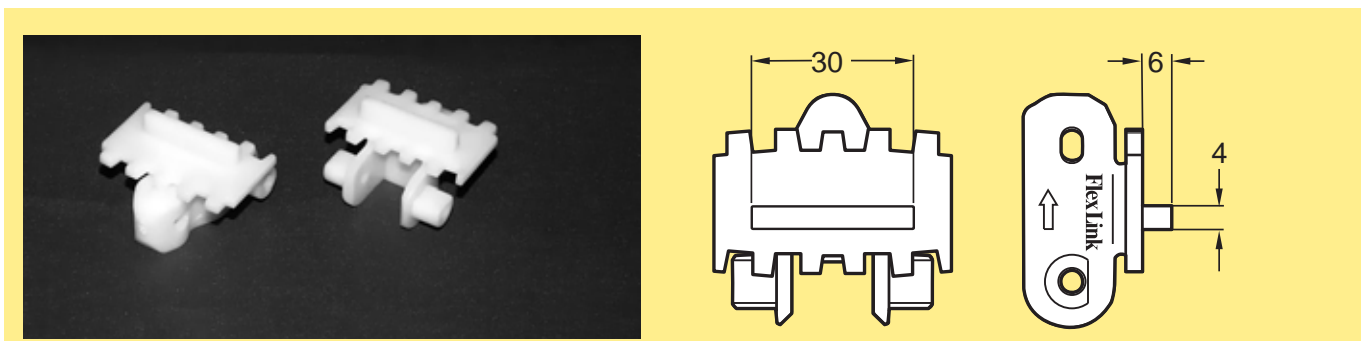

XB

XT

IDX

| Chain<br>Kette | Link(s)<br>Kettenglied | Link kit(s)<br>Kettengliedsatz | Dimensions<br>Abmessungen | Link weight<br>Kettenglied Gewicht | Material, link<br>Material Kettenglied | Pivot<br>Kunststoffbolzen   |
|----------------|------------------------|--------------------------------|---------------------------|------------------------------------|--|-----------------------------|
| 5051181 PAR... | 5051183                | 5056619                        | —                         | 13 g                               | POM A                                  | See page 4<br>Siehe Seite 5 |

## Cleated chain • Mitnehmerkette

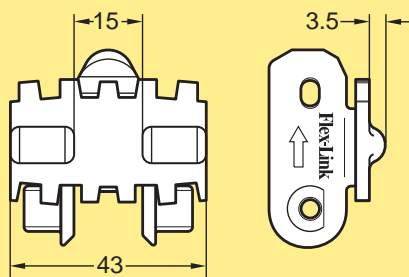
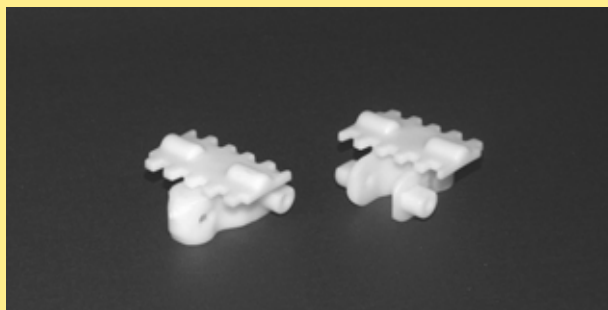

Only for drive unit type XSEB HL/HR. PBT version is suitable for cigarette transport.

Nur für Antriebseinheit Typ XSEB HL/HR. Werkstoff PBT ist auch für den Transport von Zigaretten geeignet.

| Chain<br>Kette | Link(s)<br>Kettenglied | Link kit(s)<br>Kettengliedsatz | Dimensions<br>Abmessungen | Link weight<br>Kettenglied Gewicht | Material, link<br>Material Kettenglied | Pivot<br>Kunststoffbolzen   |
|----------------|------------------------|--------------------------------|---------------------------|------------------------------------|--|-----------------------------|
| 3924150        | 3902430                | 5056620                        | —                         | 14 g                               | POM A                                  | See page 4<br>Siehe Seite 5 |
| 3905798        | 3905797                | 5056621                        | —                         | 14 g                               | PBT                                    | See page 4<br>Siehe Seite 5 |

## Cleated chain • Mitnehmerkette

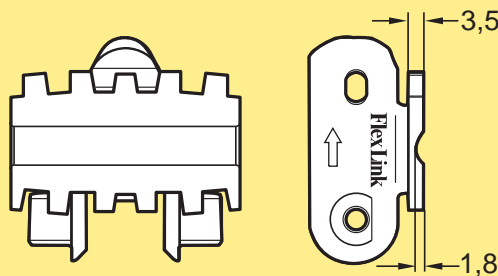
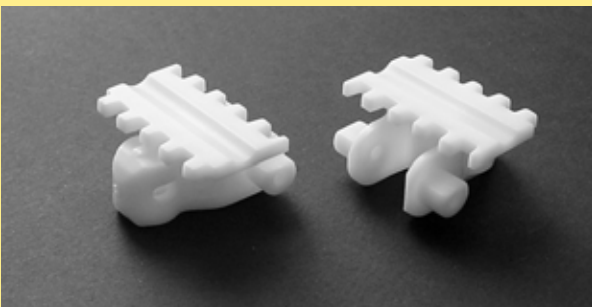

| Chain<br>Kette | Link(s)<br>Kettenglied | Link kit(s)<br>Kettengliedsatz | Dimensions<br>Abmessungen | Link weight<br>Kettenglied Gewicht | Material, link<br>Material Kettenglied | Pivot<br>Kunststoffbolzen   |
|----------------|------------------------|--------------------------------|---------------------------|------------------------------------|--|-----------------------------|
| 5048339        | 5048338                | 5056622                        | —                         | 13 g                               | POM A                                  | See page 4<br>Siehe Seite 5 |

## Cleated chain • Mitnehmerkette

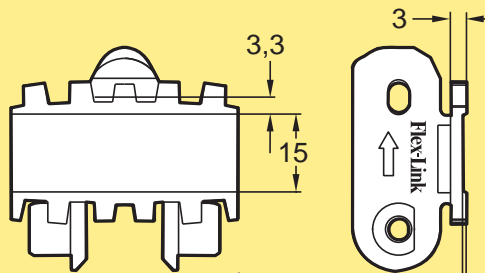
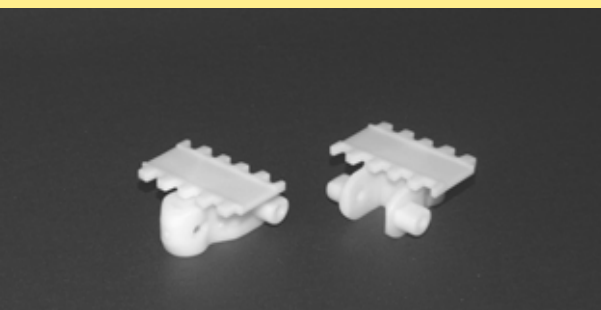

| Chain<br>Kette | Link(s)<br>Kettenglied | Link kit(s)<br>Kettengliedsatz | Dimensions<br>Abmessungen | Link weight<br>Kettenglied Gewicht | Material, link<br>Material Kettenglied | Pivot<br>Kunststoffbolzen   |
|----------------|------------------------|--------------------------------|---------------------------|------------------------------------|--|-----------------------------|
| 3904484        | 3903724                | 5056623                        | —                         | 12 g                               | POM A                                  | See page 4<br>Siehe Seite 5 |

## Chain with elevated edges • Kette mit seitlichem Führungssteg

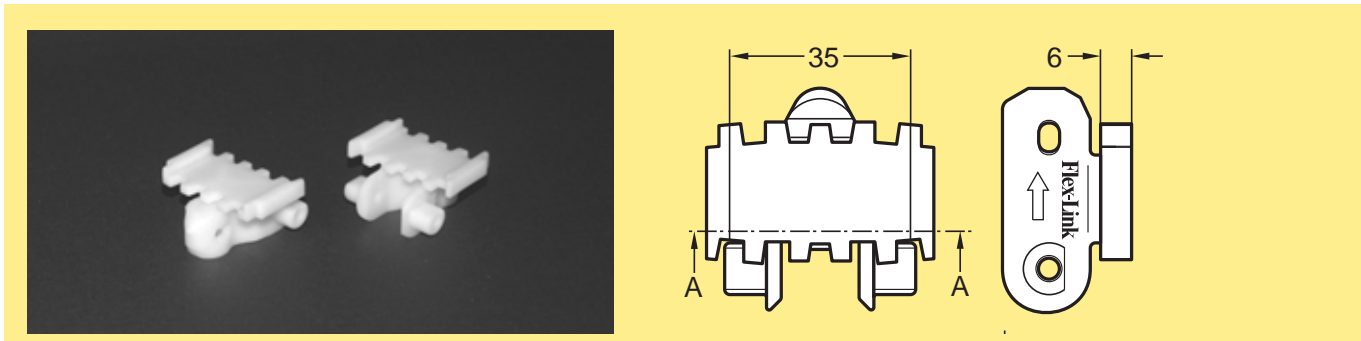

Intro  
Ein-  
führung

X45

| Chain<br>Kette | Link(s)<br>Kettenglied | Link kit(s)<br>Kettengliedsatz | Dimensions<br>Abmessungen | Link weight<br>Kettenglied Gewicht | Material, link<br>Material Kettenglied | Pivot<br>Kunststoffbolzen   |
|----------------|------------------------|--------------------------------|---------------------------|------------------------------------|--|-----------------------------|
| 3924151        | 3902436                | 5056624                        |                           | 13 g                               | POM A                                  | See page 4<br>Siehe Seite 5 |

XS

## Cleated chain • Mitnehmerkette

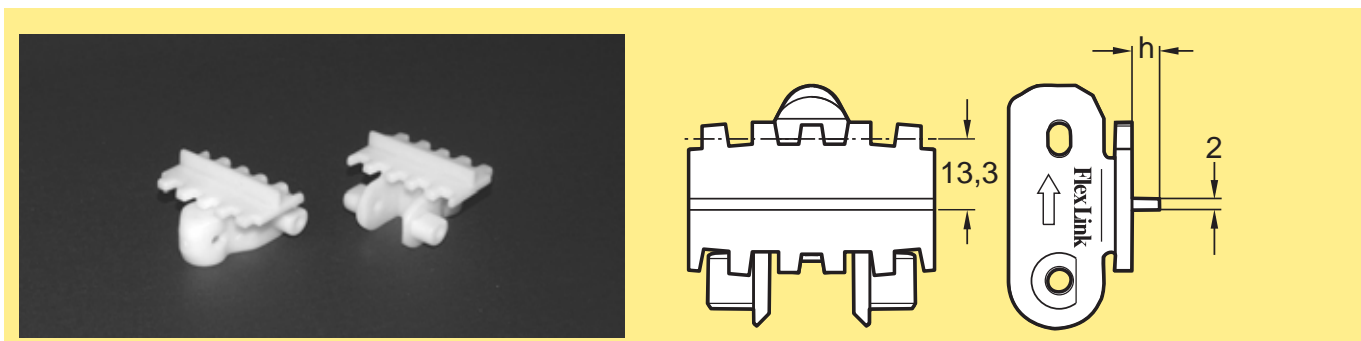

XL

XM

X85

| Chain<br>Kette | Link(s)<br>Kettenglied | Link kit(s)<br>Kettengliedsatz | Dimensions<br>Abmessungen | Link weight<br>Kettenglied Gewicht | Material, link<br>Material Kettenglied | Pivot<br>Kunststoffbolzen   |
|----------------|------------------------|--------------------------------|---------------------------|------------------------------------|--|-----------------------------|
| XSTF 5X3 G...  | XSTL 44X3 G            | 5056051                        | h=3 mm                    | 13 g                               | POM A                                  | See page 4<br>Siehe Seite 5 |
| XSTF 5X5 G...  | XSTL 44X5 G            | 5056050                        | h=5 mm                    | 13 g                               | POM A                                  | See page 4<br>Siehe Seite 5 |
| XSTF 5X9 G...  | XSTL 44X9 G            | 5056043                        | h=9 mm                    | 13 g                               | POM A                                  | See page 4<br>Siehe Seite 5 |

XH

XK

XB

XT

IDX

## Cleated chain • Mitnehmerkette V-Führung

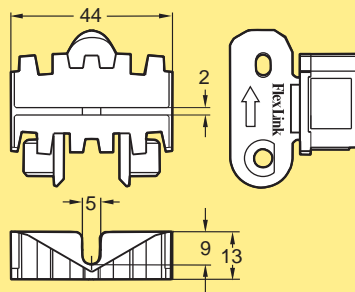

Suitable for rollers in slopes up to 45°. Cleated chain consists of flat top links 3903720/3927345 combined with cleated links 3903719/3927343. Also See link 3903720/3927345.

Geeignet für längs ausgerichtete zylindrische Teile, Steigung bis 45°. Die Mitnehmerkette besteht aus glatten Kettengliedern 3903720/3927345 in Kombination mit Mitnehmer-Gliedern 3903719/3927343. Siehe auch Kettenglied Typ 3903720/3927345.

| Chain<br>Kette | Link(s)<br>Kettenglied | Link kit(s)<br>Kettengliedsatz | Dimensions<br>Abmessungen | Link weight<br>Kettenglied Gewicht | Material, link<br>Material Kettenglied | Pivot<br>Kunststoffbolzen   |
|----------------|------------------------|--------------------------------|---------------------------|------------------------------------|--|-----------------------------|
| 3903722 PAR..  | 3903719                | 5056625                        | —                         | 16 g                               | POM A                                  | See page 4<br>Siehe Seite 5 |
|                | 3903720                | 5056626                        | —                         |                                    |  |                             |
| 3927346 PAR..  | 3927343                | 5056627                        | —                         | 16 g                               | POM A GY                               | POM A                       |
|                | 3927345                | 5056628                        | —                         |                                    |  |                             |

## Cleated chain (flat top cleats) • Mitnehmerkette mit V-Führung glatt

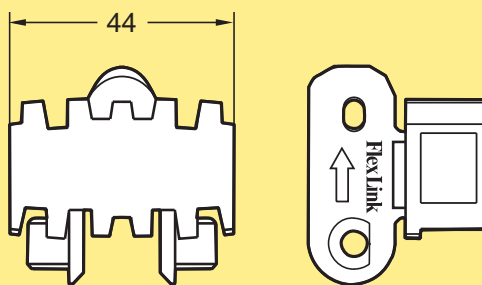
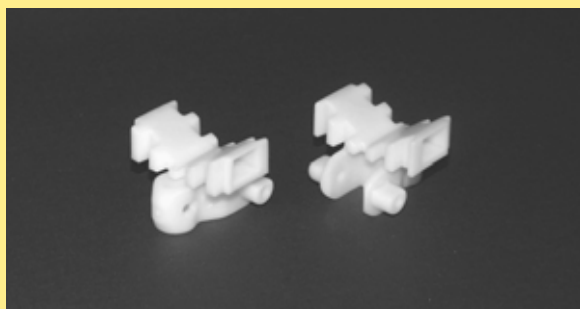

Suitable for rollers. Link 3903720/3927345 often used in slopes in combination with 3903719/3927343.

Geeignet für längs ausgerichtete zylindrische Teile. Kettenglied 3903720/3927345 wird oft für Steigungen in Kombination mit 3903719/3927343 verwendet.

| Chain<br>Kette | Link(s)<br>Kettenglied | Link kit(s)<br>Kettengliedsatz | Dimensions<br>Abmessungen | Link weight<br>Kettenglied Gewicht | Material, link<br>Material Kettenglied | Pivot<br>Kunststoffbolzen   |
|----------------|------------------------|--------------------------------|---------------------------|------------------------------------|--|-----------------------------|
| 3903721        | 3903720                | 5056626                        | —                         | 16 g                               | POM A                                  | See page 4<br>Siehe Seite 5 |
| 3927344        | 3927345                | 5056628                        | —                         | 16 g                               | POM A GY                               | POM A                       |

## Cleated chain • Mitnehmerkette V-Führung

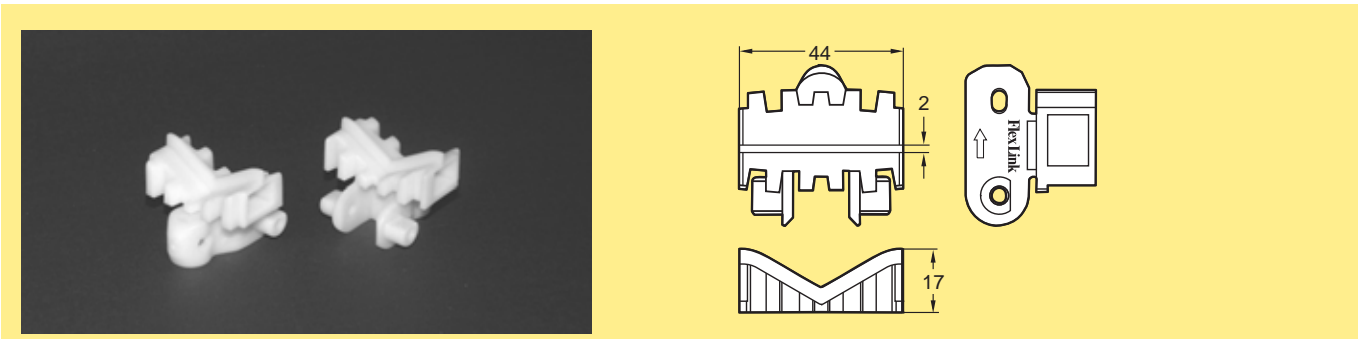

Suitable for small rollers in slopes. Cleated chain consists of flat top links 3903720/3927345 combined with cleated links 3904687/3927347. Also See link type 3903720/3927345.

Geeignet für kleine zylindrische Teile in Steigungen. Die Mitnehmerkette besteht aus glatten Kettengliedern 3903720/3927345 in Kombination mit Mitnehmer-Gliedern 3904687/3927347. Siehe auch Kettenglied Typ 3903720/3927345.

| Chain<br>Kette | Link(s)<br>Kettenglied | Link kit(s)<br>Kettengliedsatz | Dimensions<br>Abmessungen | Link weight<br>Kettenglied Gewicht | Material, link<br>Material Kettenglied | Pivot<br>Kunststoffbolzen   |
|----------------|------------------------|--------------------------------|---------------------------|------------------------------------|--|-----------------------------|
| 3904688 PAR..  | 3904687                | 5056629                        | —                         | 16 g                               | POM A                                  | See page 4<br>Siehe Seite 5 |
|                | 3903720                | 5056626                        | —                         |                                    |  |                             |
| 3927348 PAR..  | 3927347                | 5056630                        | —                         | 16 g                               | POM A GY                               | POM A                       |
|                | 3927345                | 5056628                        | —                         |                                    |  |                             |

## Cleated chain (narrow gap) • Kette mit V-Führung, glatt, geringer Spalt

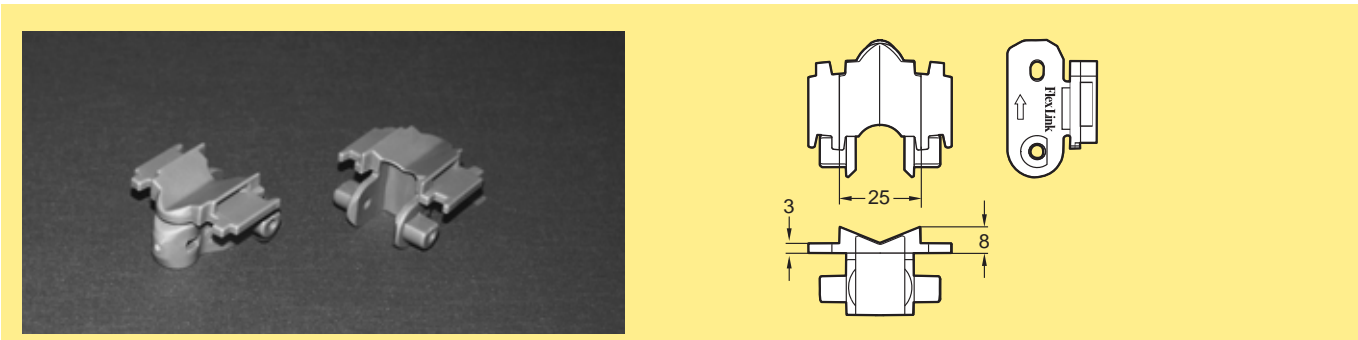

| Chain<br>Kette | Link(s)<br>Kettenglied | Link kit(s)<br>Kettengliedsatz | Dimensions<br>Abmessungen | Link weight<br>Kettenglied Gewicht | Material, link<br>Material Kettenglied | Pivot<br>Kunststoffbolzen   |
|----------------|------------------------|--------------------------------|---------------------------|------------------------------------|--|-----------------------------|
| 3905568        | 3905567                | 5056631                        | —                         | 13 g                               | POM A                                  | See page 4<br>Siehe Seite 5 |
| 3927350        | 3927349                | 5056632                        | —                         | 13 g                               | POM A GY                               | POM A                       |

## Cleated chain (narrow gap) • Mitnehmerkette V-Führung, geringer Spalt

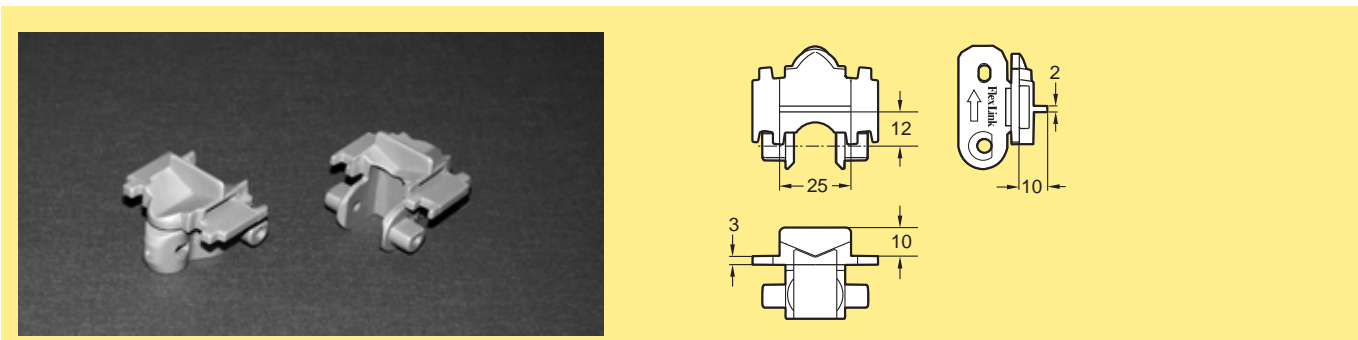

| Chain<br>Kette | Link(s)<br>Kettenglied | Link kit(s)<br>Kettengliedsatz | Dimensions<br>Abmessungen | Link weight<br>Kettenglied Gewicht | Material, link<br>Material Kettenglied | Pivot<br>Kunststoffbolzen |
|----------------|------------------------|--------------------------------|---------------------------|------------------------------------|--|---------------------------|
| 5044112        | 5044111                | 5056633                        | —                         | 14 g                               | POM A GY                               | POM A                     |



# Conveyor system XL - links and chains

## Fördersystem XL - Kettenglieder und Ketten

Each link kit contains 10 links, 10 plastic pivots, and 10 stainless steel pins, unless otherwise specified. Material abbreviations: see page 4.

Jeder Kettenglied-Satz enthält 10 Kettenglieder, 10 Kunststoffbolzen und 10 Edelstahlstifte, soweit nicht anders angegeben. Materialabkürzungen: siehe Seite 5.

X45

### Plain chain, standard width • Glatte Kette, Standardbreite

XS

XL

XM

X85

XH

XK

XB

XT

IDX

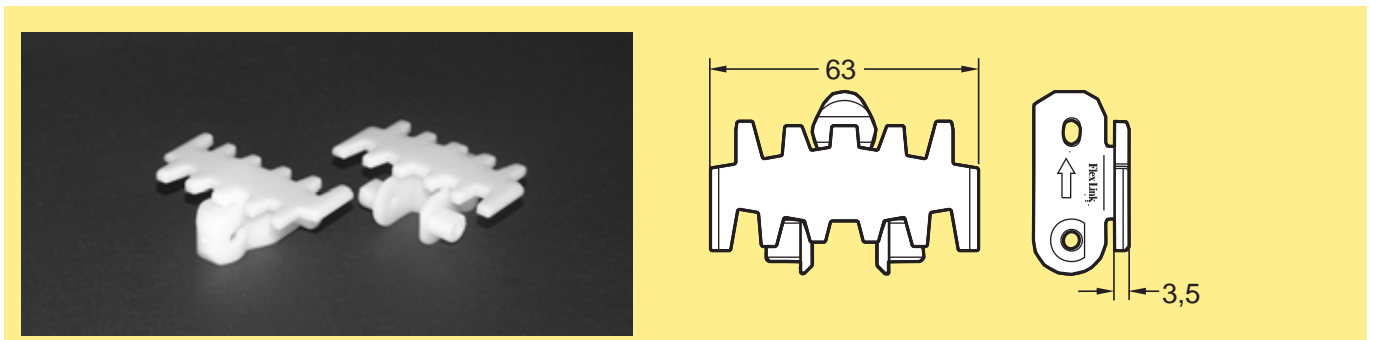

| Chain<br>Kette | Link(s)<br>Kettenglied  | Link kit(s)<br>Kettengliedsatz | Dimensions<br>Abmessungen | Link weight<br>Kettenglied Gewicht | Material, link<br>Material Kettenglied    | Pivot<br>Kunststoffbolzen   |
|----------------|-------------------------|--------------------------------|---------------------------|------------------------------------|---|-----------------------------|
| XLTP 5         | XLTL 63                 | 5056085                        | —                         | 15 g                               | POM A                                     | See page 4<br>Siehe Seite 5 |
| 3924110        | XLTL 63                 | 5056187                        | —                         | 15 g                               | POM A                                     | PVDF                        |
| 3927149        | 3927150                 | 5056188                        | —                         | 15 g                               | POM A GY                                  | POM A                       |
| 3926405        | 3926406                 | 5056189                        | —                         | 15 g                               | POM A BK                                  | POM A                       |
| 3921451        | 3921450                 | 5056190                        | —                         | 15 g                               | POM B                                     | See page 4<br>Siehe Seite 5 |
| XLTP 5 E       | XLTL 63 E               | 5056086                        | —                         | 15 g                               | POM B COND                                | See page 4<br>Siehe Seite 5 |
| 3925934        | 3925933                 | 5056191                        | —                         | 15 g                               | POM B ISD NAT                             | POM B ISD                   |
| 3927481        | 3927480                 | 5056192                        | —                         | 15 g                               | POM B ISD GY                              | POM B ISD                   |
| 3905378        | 3905377                 | 5056193                        | —                         | 15 g                               | PVDF                                      | PA66                        |
| 3903723        | 3905377                 | 5056194                        | —                         | 15 g                               | PVDF                                      | PA66                        |
| 3905376        | 3905375                 | 5056195                        | —                         | 15 g                               | PBT                                       | See page 4<br>Siehe Seite 5 |
| XLTP 5 C       | n.a.<br>nicht verfügbar | n.a.<br>nicht verfügbar        | —                         |                                    | POM B ultra wear resist<br>verschleißfest | POM B                       |

## Plain chain with non-stick surface • Glatte Kette mit Antihaft-Oberfläche

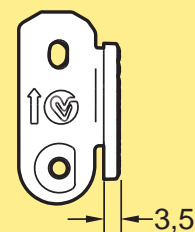
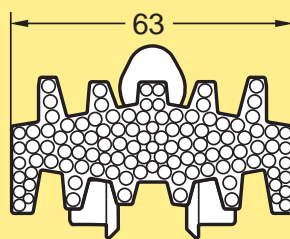

Chain with small goose bumps to prevent adhesion.  
Kette mit noppenförmiger Oberfläche, vermeidet Adhäsion.

| Chain<br>Kette | Link(s)<br>Kettenglied | Link kit(s)<br>Kettengliedsatz | Dimensions<br>Abmessungen | Link weight<br>Kettenglied Gewicht | Material, link<br>Material Kettenglied | Pivot<br>Kunststoffbolzen   |
|----------------|------------------------|--------------------------------|---------------------------|------------------------------------|--|-----------------------------|
| 5058306        | 5058304                | 5058999                        | —                         | 15 g                               | POM A                                  | See page 4<br>Siehe Seite 5 |

## Flocked chain • Beflockte Kette

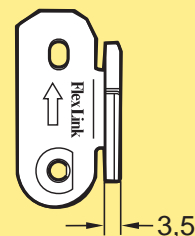
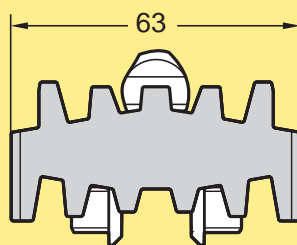
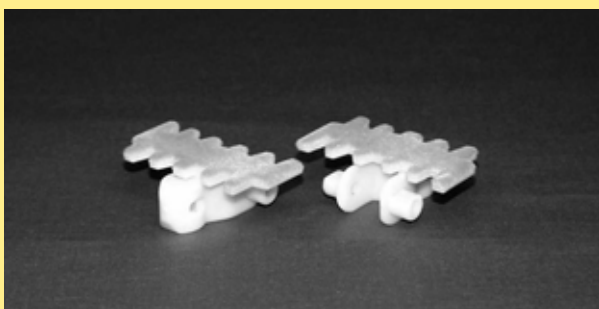

For lightweight products with scratch sensitive surfaces. Perfume boxes, cosmetic packages, CD's, DVD's, cigarette packages. Fibre material is PA66, glued to the link using epoxy glue.  
Für leichte Produkte mit kratzempfindlichen Oberflächen. Parfümpackungen, Kosmetikpackungen, CDs, DVDs, Zigarettenschachteln. Fasermaterial: PA66, mit Epoxyleber auf das Kettenglied geklebt.

| Chain<br>Kette | Link(s)<br>Kettenglied  | Link kit(s)<br>Kettengliedsatz | Dimensions<br>Abmessungen | Link weight<br>Kettenglied Gewicht | Material, link<br>Material Kettenglied | Pivot<br>Kunststoffbolzen   |
|----------------|-------------------------|--------------------------------|---------------------------|------------------------------------|--|-----------------------------|
| 5047490        | n.a.<br>nicht verfügbar | n.a.<br>nicht verfügbar        | —                         |                                    | POM B                                  | See page 4<br>Siehe Seite 5 |

## Plain chain, width 51 mm • Glatte Kette, Breite 51 mm

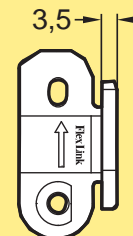
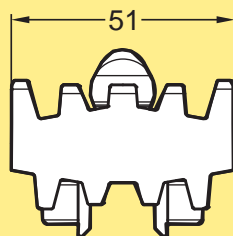
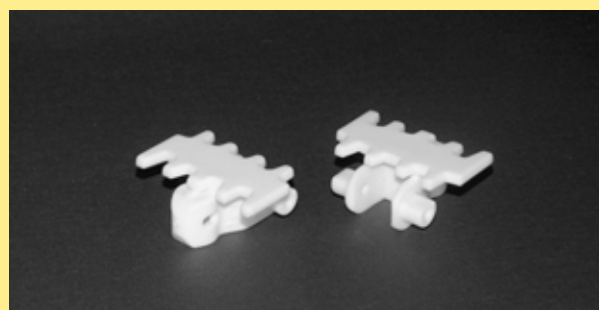

Cigarette transport.  
Geeignet für Zigarettentransport

| Chain<br>Kette | Link(s)<br>Kettenglied | Link kit(s)<br>Kettengliedsatz | Dimensions<br>Abmessungen | Link weight<br>Kettenglied Gewicht | Material, link<br>Material Kettenglied | Pivot<br>Kunststoffbolzen   |
|----------------|------------------------|--------------------------------|---------------------------|------------------------------------|--|-----------------------------|
| 3905570        | 3905569                | 5056196                        | —                         | 12 g                               | PBT                                    | See page 4<br>Siehe Seite 5 |

## Plain chain, width 36 mm • Glatte Kette, Breite 36 mm

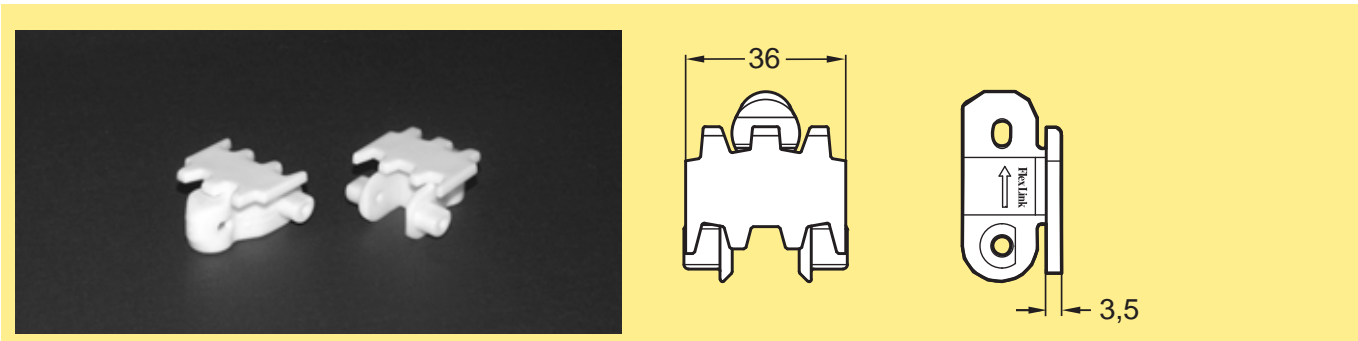

| Chain<br>Kette | Link(s)<br>Kettenglied | Link kit(s)<br>Kettengliedsatz | Dimensions<br>Abmessungen | Link weight<br>Kettenglied Gewicht | Material, link<br>Material Kettenglied | Pivot<br>Kunststoffbolzen   |
|----------------|------------------------|--------------------------------|---------------------------|------------------------------------|--|-----------------------------|
| 3925989        | 3925988                | 5056197                        | —                         | 11 g                               | PBT                                    | See page 4<br>Siehe Seite 5 |

## Plain chain, width 76 mm • Glatte Kette, Breite 76 mm

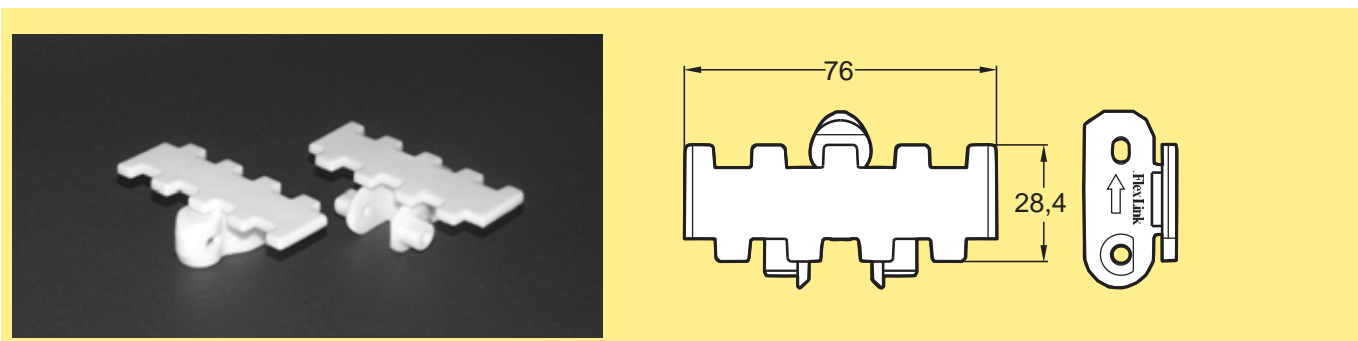

**Require special drive unit. Minimum horizontal bend radius: 500 mm. Cigarette transport.**  
Benötigt spezielle Antriebseinheit. Minimaler horizontaler Bogenradius: 500 mm. Zigarettentransport.

| Chain<br>Kette | Link(s)<br>Kettenglied | Link kit(s)<br>Kettengliedsatz | Dimensions<br>Abmessungen | Link weight<br>Kettenglied Gewicht | Material, link<br>Material Kettenglied | Pivot<br>Kunststoffbolzen   |
|----------------|------------------------|--------------------------------|---------------------------|------------------------------------|--|-----------------------------|
| 3924474        | 3924475                | 5056198                        | —                         | 15 g                               | PBT                                    | See page 4<br>Siehe Seite 5 |

## Plain chain, width 56 mm • Glatte Kette, Breite 56 mm

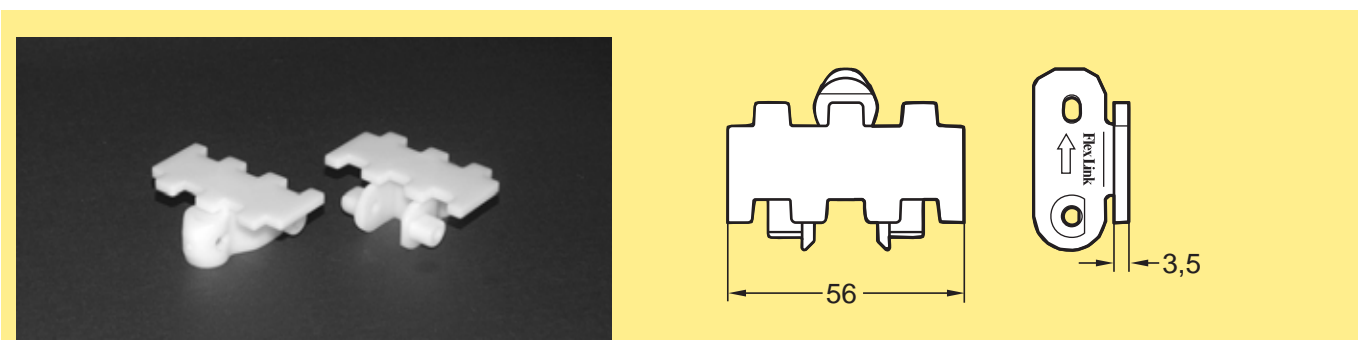

**Minimum horizontal bend radius: 700 mm. PBT version is suitable for cigarette transport. Minimized gap between links.**  
Minimaler horizontaler Bogenradius: 700 mm. Version PBT ist auch für den Transport von Zigaretten geeignet. Minimaler Spalt zwischen den Kettengliedern.

| Chain<br>Kette | Link(s)<br>Kettenglied | Link kit(s)<br>Kettengliedsatz | Dimensions<br>Abmessungen | Link weight<br>Kettenglied Gewicht | Material, link<br>Material Kettenglied | Pivot<br>Kunststoffbolzen   |
|----------------|------------------------|--------------------------------|---------------------------|------------------------------------|--|-----------------------------|
| 3903453        | 3903452                | 5056199                        | —                         |                                    | POM A                                  | See page 4<br>Siehe Seite 5 |
| 3904561        | 3904549                | 5056200                        | —                         |                                    | PBT                                    | See page 4<br>Siehe Seite 5 |

## Universal chain • Universalkette

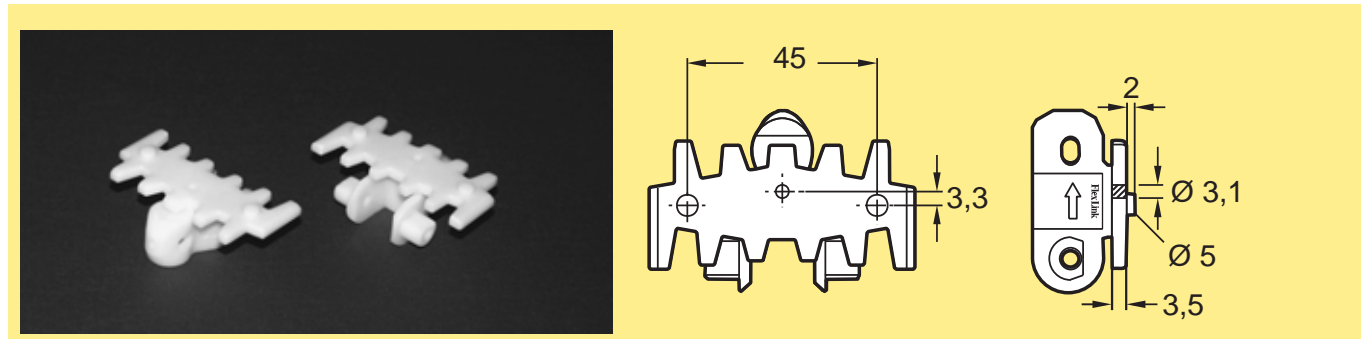

To attach customer specific cleat or fixture.

Zur Anbringung kundenspezifischer Mitnehmer oder Produktaufnahmen.

| Chain<br>Kette | Link(s)<br>Kettenglied | Link kit(s)<br>Kettengliedsatz | Dimensions<br>Abmessungen | Link weight<br>Kettenglied Gewicht | Material, link<br>Material Kettenglied | Pivot<br>Kunststoffbolzen   |
|----------------|------------------------|--------------------------------|---------------------------|------------------------------------|--|-----------------------------|
| XLTF 5 U       | XLTL 63 U              | 5056075                        | —                         | 14 g                               | POM A                                  | See page 4<br>Siehe Seite 5 |

## Flat top friction chain • Flache Hochreibungskette

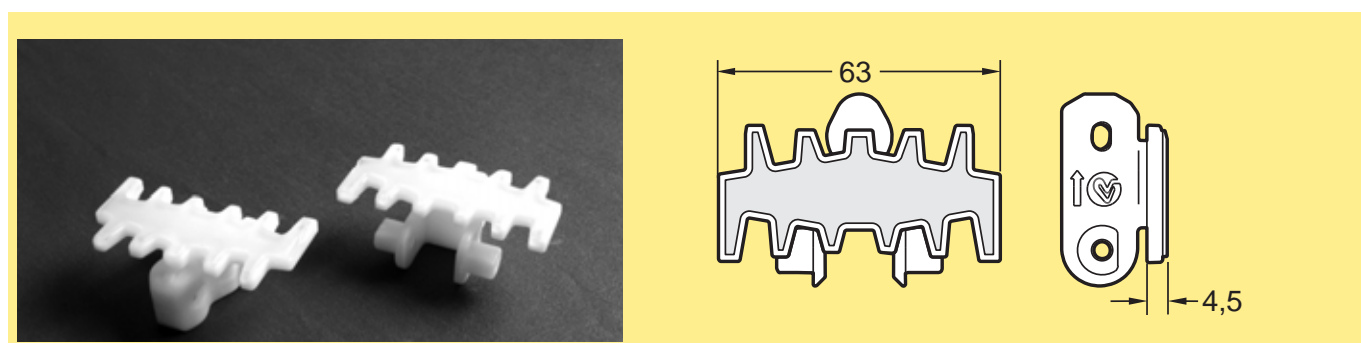

Friction insert is polyether-polyamide. Slope <math><30^\circ</math>. Light goods: blister packs, small boxes, etc.

Hochreibungsbelag aus Polyester-Polyamid. Steigung <math><30^\circ</math>. Leichte Produkte: Folienverpackungen, kleine Kisten usw.

| Chain<br>Kette | Link(s)<br>Kettenglied | Link kit(s)<br>Kettengliedsatz | Dimensions<br>Abmessungen | Link weight<br>Kettenglied Gewicht | Material, link<br>Material Kettenglied | Pivot<br>Kunststoffbolzen   |
|----------------|------------------------|--------------------------------|---------------------------|------------------------------------|--|-----------------------------|
| XLTP 5FA       | XLTL 63 FA             | 5057606                        | —                         | 15 g                               | POM A                                  | See page 4<br>Siehe Seite 5 |

## Friction top chain • Hochreibungskette

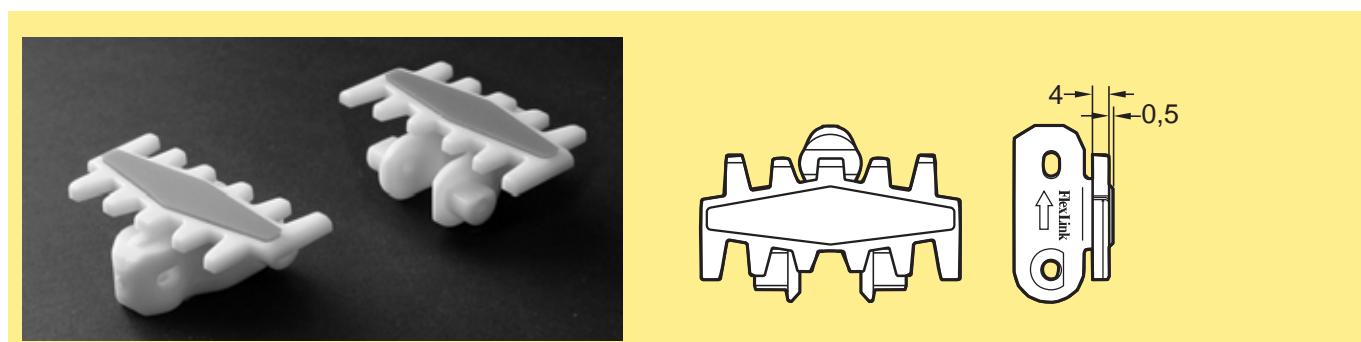

| Chain<br>Kette | Link(s)<br>Kettenglied | Link kit(s)<br>Kettengliedsatz | Dimensions<br>Abmessungen | Link weight<br>Kettenglied Gewicht | Material, link<br>Material Kettenglied | Pivot<br>Kunststoffbolzen   |
|----------------|------------------------|--------------------------------|---------------------------|------------------------------------|--|-----------------------------|
| 5052817        | 5052822                | 5056201                        | —                         |                                    | POM A                                  | See page 4<br>Siehe Seite 5 |

## Steel top chain, fingered • Kette mit Stahlbelag, verzahnt

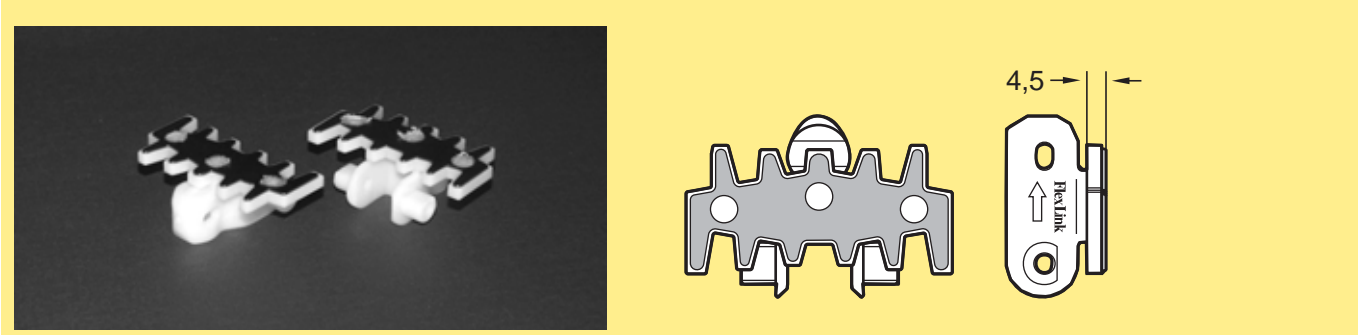

Top surface is stainless steel. Cast-metal products. Accumulation.  
Edelstahloberfläche. Für Gussteile, staufähig.

| Chain<br>Kette | Link(s)<br>Kettenglied | Link kit(s)<br>Kettengliedsatz | Dimensions<br>Abmessungen | Link weight<br>Kettenglied Gewicht | Material, link<br>Material Kettenglied | Pivot<br>Kunststoffbolzen |
|----------------|------------------------|--------------------------------|---------------------------|------------------------------------|--|---------------------------|
| XLTP 5 TF      | XLTL 63 TF             | 5056076                        | —                         | 25 g                               | POM A + steel                          | POM A                     |

## Plain chain with holes for magnets • Glatte Kette mit Löchern für Magnete

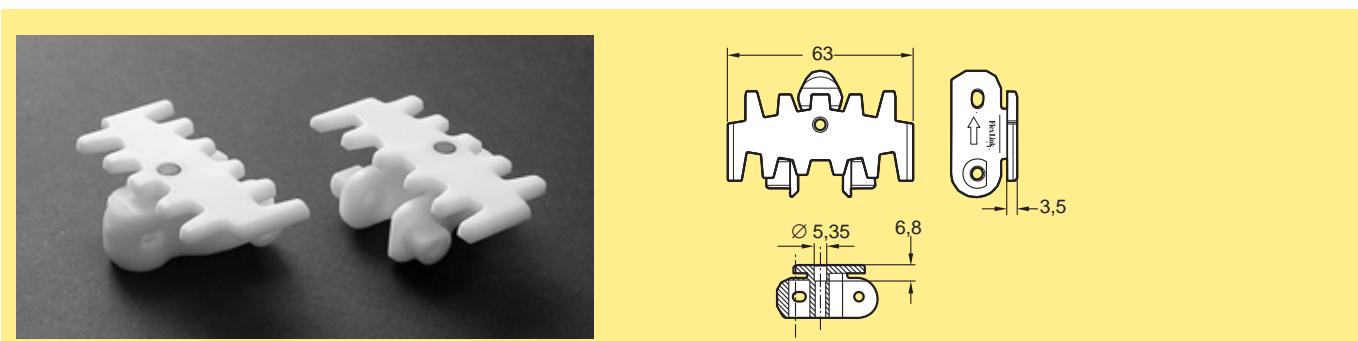

Suitable for transport of ferromagnetic items in slopes. Magnets are not included.  
Geeignet für den Transport ferromagnetischer Produkte auf Steigungen. Magnete nicht enthalten.

| Chain<br>Kette | Link(s)<br>Kettenglied | Link kit(s)<br>Kettengliedsatz | Dimensions<br>Abmessungen | Link weight<br>Kettenglied Gewicht | Material, link<br>Material Kettenglied | Pivot<br>Kunststoffbolzen   |
|----------------|------------------------|--------------------------------|---------------------------|------------------------------------|--|-----------------------------|
| 3921432        | 3921431                | 5056202                        | —                         | 15 g                               | POM A                                  | See page 4<br>Siehe Seite 5 |

## Cleated chain • Mitnehmerkette

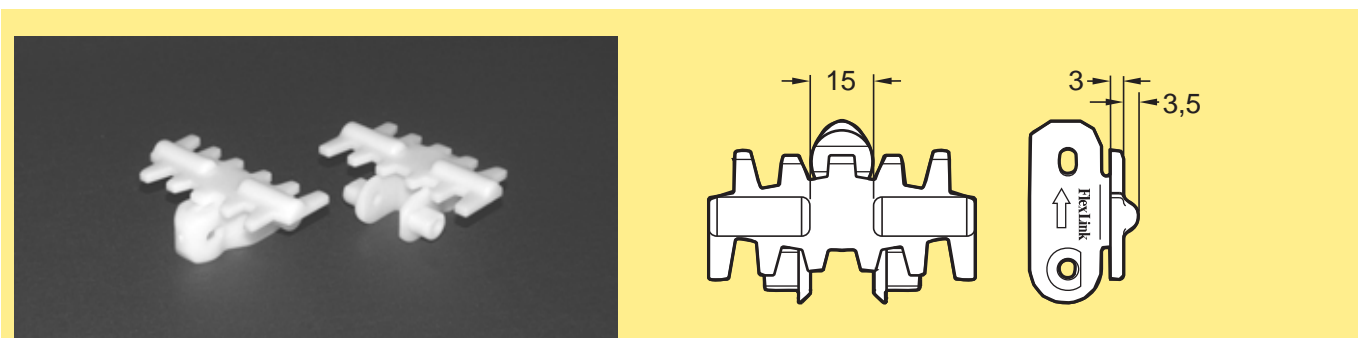

PBT version suitable for cigarette transport. Slope <math><10^\circ</math>.  
Version PBT, zum Zigarettentransport geeignet. Steigung <math><10^\circ</math>.

| Chain<br>Kette | Link(s)<br>Kettenglied | Link kit(s)<br>Kettengliedsatz | Dimensions<br>Abmessungen | Link weight<br>Kettenglied Gewicht | Material, link<br>Material Kettenglied | Pivot<br>Kunststoffbolzen   |
|----------------|------------------------|--------------------------------|---------------------------|------------------------------------|--|-----------------------------|
| 3924157        | 3902428                | 5056203                        | —                         | 15 g                               | POM A                                  | See page 4<br>Siehe Seite 5 |
| 3905380        | 3905379                | 5056204                        | —                         | 16 g                               | PBT                                    | See page 4<br>Siehe Seite 5 |
| 5059342        | 5059341                | 5112175                        | —                         | 16 g                               | PBT                                    | See page 4<br>Siehe Seite 5 |

## Cleated chain • Mitnehmerkette

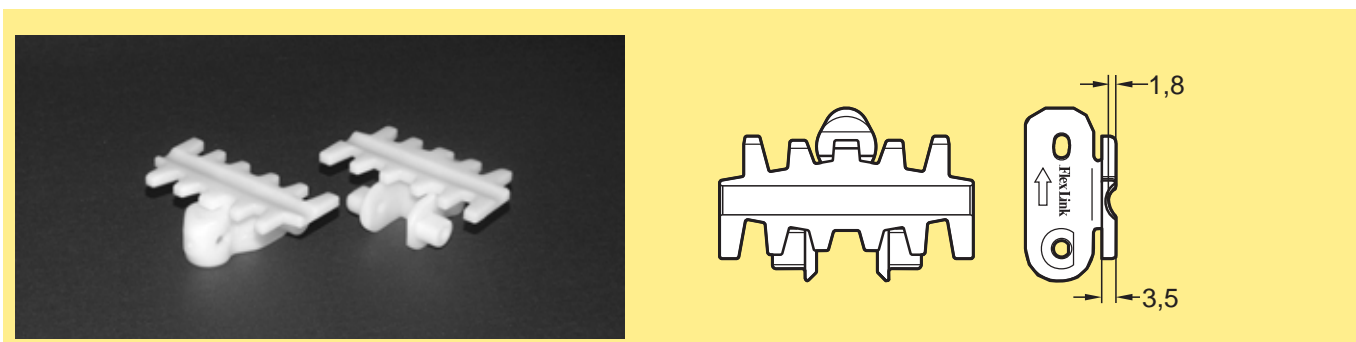

| Chain<br>Kette | Link(s)<br>Kettenglied | Link kit(s)<br>Kettengliedsatz | Dimensions<br>Abmessungen | Link weight<br>Kettenglied Gewicht | Material, link<br>Material Kettenglied | Pivot<br>Kunststoffbolzen   |
|----------------|------------------------|--------------------------------|---------------------------|------------------------------------|--|-----------------------------|
| 3924442        | 3904648                | 5056205                        | —                         | 14 g                               | POM A                                  | See page 4<br>Siehe Seite 5 |

## Cleated chain • Mitnehmerkette

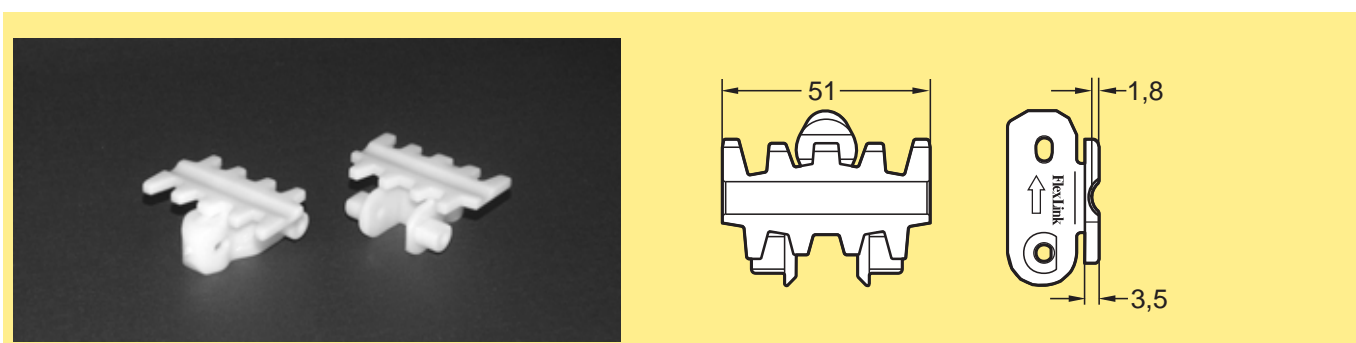

**PBT version suitable for cigarette transport.**  
Version PBT, zum Zigarettentransport geeignet.

| Chain<br>Kette | Link(s)<br>Kettenglied | Link kit(s)<br>Kettengliedsatz | Dimensions<br>Abmessungen | Link weight<br>Kettenglied Gewicht | Material, link<br>Material Kettenglied | Pivot<br>Kunststoffbolzen   |
|----------------|------------------------|--------------------------------|---------------------------|------------------------------------|--|-----------------------------|
| 3924441        | 3904649                | 5056206                        | —                         | 13 g                               | POM A                                  | See page 4<br>Siehe Seite 5 |
| 3921533        | 3921532                | 5056207                        | —                         |                                    | PBT                                    | See page 4<br>Siehe Seite 5 |

## Cleated chain • Mitnehmerkette

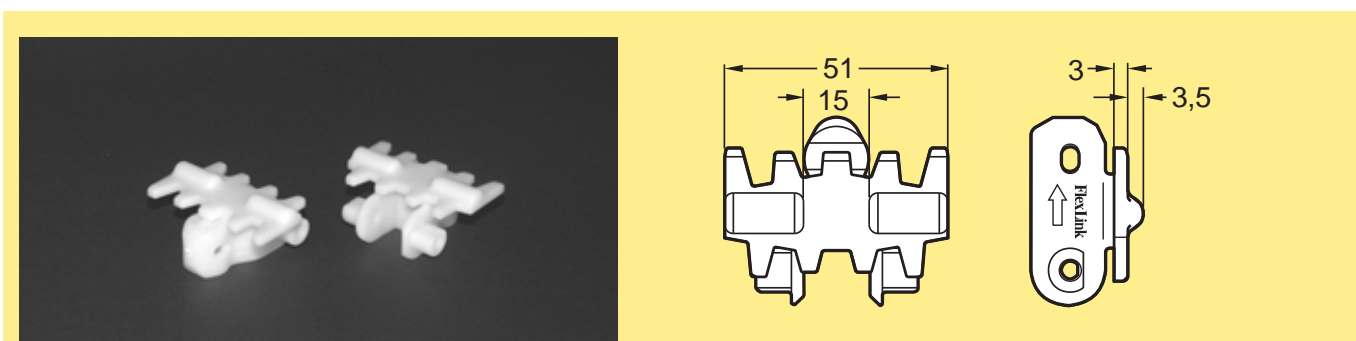

**PBT version suitable for cigarette transport.**  
Version PBT, zum Zigarettentransport geeignet.

| Chain<br>Kette | Link(s)<br>Kettenglied | Link kit(s)<br>Kettengliedsatz | Dimensions<br>Abmessungen | Link weight<br>Kettenglied Gewicht | Material, link<br>Material Kettenglied | Pivot<br>Kunststoffbolzen   |
|----------------|------------------------|--------------------------------|---------------------------|------------------------------------|--|-----------------------------|
| 3924156        | 3902429                | 5056208                        | —                         | 14 g                               | POM A                                  | See page 4<br>Siehe Seite 5 |
| 3905225        | 3905784                | 5056209                        | —                         | 16 g                               | PBT                                    | See page 4<br>Siehe Seite 5 |

## Cleated chain • Mitnehmerkette

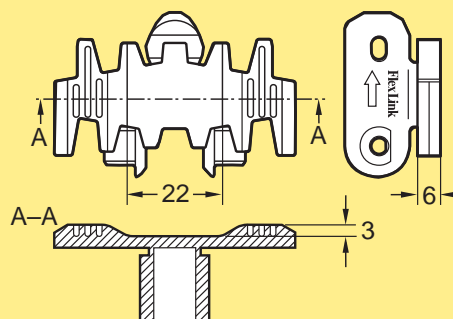

Intro  
Ein-  
führung

X45

XS

| Chain<br>Kette | Link(s)<br>Kettenglied | Link kit(s)<br>Kettengliedsatz | Dimensions<br>Abmessungen | Link weight<br>Kettenglied Gewicht | Material, link<br>Material Kettenglied | Pivot<br>Kunststoffbolzen   |
|----------------|------------------------|--------------------------------|---------------------------|------------------------------------|--|-----------------------------|
| 3924164        | 3902082                | 5056210                        | —                         | 16 g                               | POM A                                  | See page 4<br>Siehe Seite 5 |

XL

## Cleated chain • Mitnehmerkette

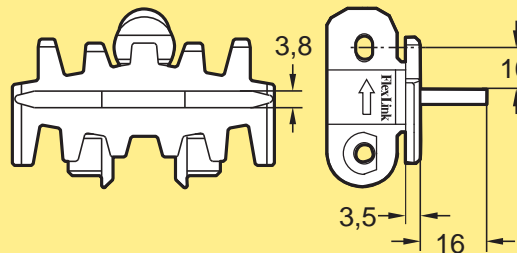
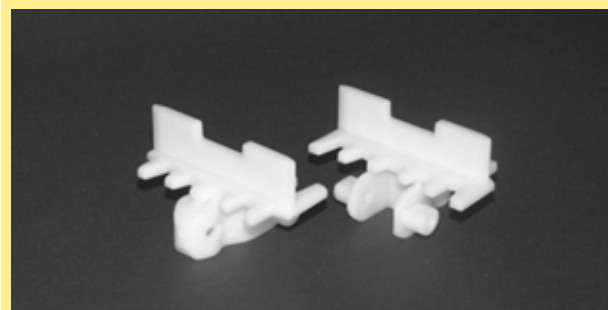

XM

X85

| Chain<br>Kette | Link(s)<br>Kettenglied | Link kit(s)<br>Kettengliedsatz | Dimensions<br>Abmessungen | Link weight<br>Kettenglied Gewicht | Material, link<br>Material Kettenglied | Pivot<br>Kunststoffbolzen   |
|----------------|------------------------|--------------------------------|---------------------------|------------------------------------|--|-----------------------------|
| 3924127 PAR... | 3924126                | 5056211                        | —                         | 18 g                               | POM A                                  | See page 4<br>Siehe Seite 5 |

XH

## Cleated chain • Mitnehmerkette

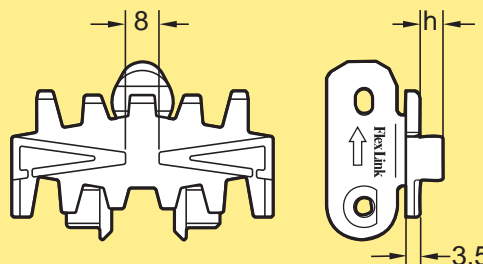

XK

XB

XT

Short/low products. Center positioning.  
Niedrige Produkte, zentrische Positionierung.

| Chain<br>Kette  | Link(s)<br>Kettenglied | Link kit(s)<br>Kettengliedsatz | Dimensions<br>Abmessungen | Link weight<br>Kettenglied Gewicht | Material, link<br>Material Kettenglied | Pivot<br>Kunststoffbolzen   |
|-----------------|------------------------|--------------------------------|---------------------------|------------------------------------|--|-----------------------------|
| XLTF 5X4 A...   | XLTL 63X4 A            | 5056067                        | h=4 mm                    | 16 g                               | POM A                                  | See page 4<br>Siehe Seite 5 |
| XLTF 5X5.5 A... | XLTL 63X5.5 A          | 5056066                        | h=5,5 mm                  | 16 g                               | POM A                                  | See page 4<br>Siehe Seite 5 |

IDX

## Cleated chain • Mitnehmerkette

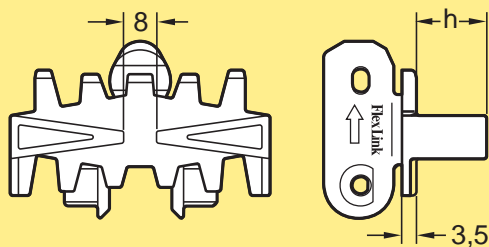
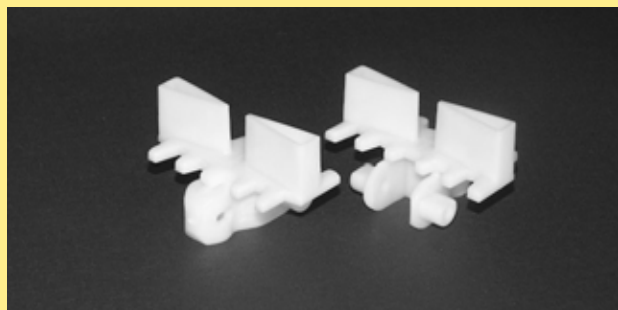

### Center positioning.

Zentrische Positionierung.

| Chain<br>Kette | Link(s)<br>Kettenglied | Link kit(s)<br>Kettengliedsatz | Dimensions<br>Abmessungen | Link weight<br>Kettenglied Gewicht | Material, link<br>Material Kettenglied | Pivot<br>Kunststoffbolzen   |
|----------------|------------------------|--------------------------------|---------------------------|------------------------------------|--|-----------------------------|
| XLTF 5X9 A...  | XLTL 63X9 A            | 5056063                        | h=9 mm                    | 17 g                               | POM A                                  | See page 4<br>Siehe Seite 5 |
| XLTF 5X12 A... | XLTL 63X12 A           | 5056074                        | h=12 mm                   | 18 g                               | POM A                                  | See page 4<br>Siehe Seite 5 |
| XLTF 5X17 A... | XLTL 63X17 A           | 5056212                        | h=17 mm                   | 19 g                               | POM A                                  | See page 4<br>Siehe Seite 5 |
| XLTF 5X30 A... | XLTL 63X30 A           | 5056069                        | h=30 mm                   | 24 g                               | POM A                                  | See page 4<br>Siehe Seite 5 |

## Cleated chain • Mitnehmerkette

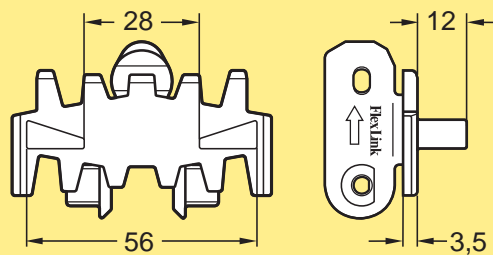
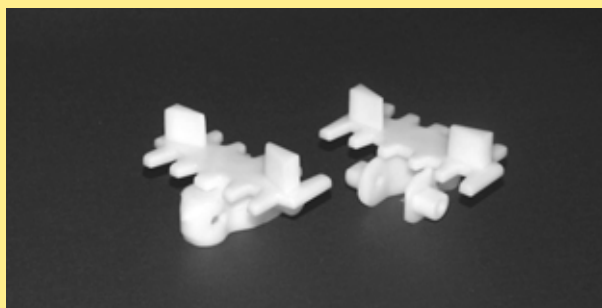

### Center positioning.

Zentrische Positionierung.

| Chain<br>Kette | Link(s)<br>Kettenglied | Link kit(s)<br>Kettengliedsatz | Dimensions<br>Abmessungen | Link weight<br>Kettenglied Gewicht | Material, link<br>Material Kettenglied | Pivot<br>Kunststoffbolzen   |
|----------------|------------------------|--------------------------------|---------------------------|------------------------------------|--|-----------------------------|
| XLTF 5X12 B... | XLTL 63X12 B           | 5056073                        | —                         | 17 g                               | POM A                                  | See page 4<br>Siehe Seite 5 |

## Cleated chain • Mitnehmerkette

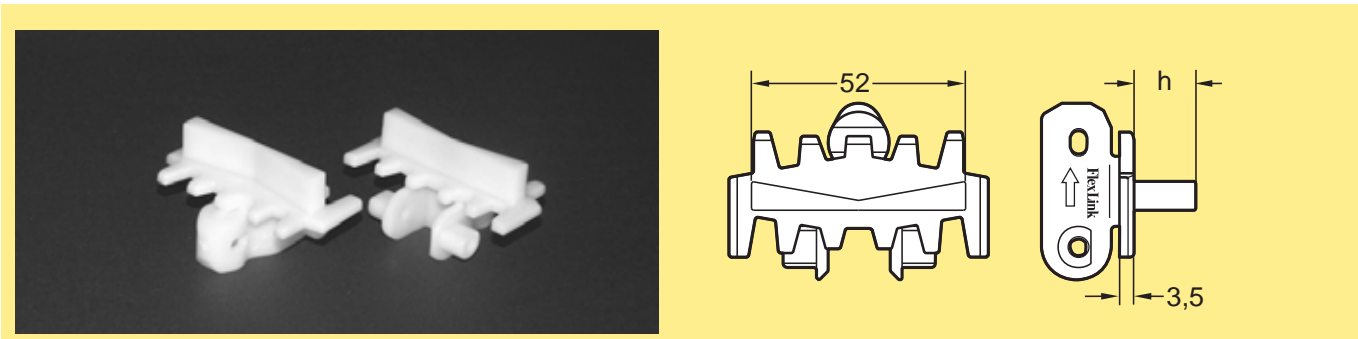

| Chain<br>Kette | Link(s)<br>Kettenglied | Link kit(s)<br>Kettengliedsatz | Dimensions<br>Abmessungen | Link weight<br>Kettenglied Gewicht | Material, link<br>Material Kettenglied | Pivot<br>Kunststoffbolzen   |
|----------------|------------------------|--------------------------------|---------------------------|------------------------------------|--|-----------------------------|
| XLTF 5X12 C... | XLTL 63X12 C           | 5056072                        | h=12 mm                   | 18 g                               | POM A                                  | See page 4<br>Siehe Seite 5 |
| XLTF 5X15 C... | XLTL 63X15 C           | 5056071                        | h=15 mm                   | 19 g                               | POM A                                  | See page 4<br>Siehe Seite 5 |
| XLTF 5X30 C... | XLTL 63X30 C           | 5056214                        | h=30 mm                   | 30 g                               | POM A                                  | See page 4<br>Siehe Seite 5 |

## Cleated chain • Mitnehmerkette

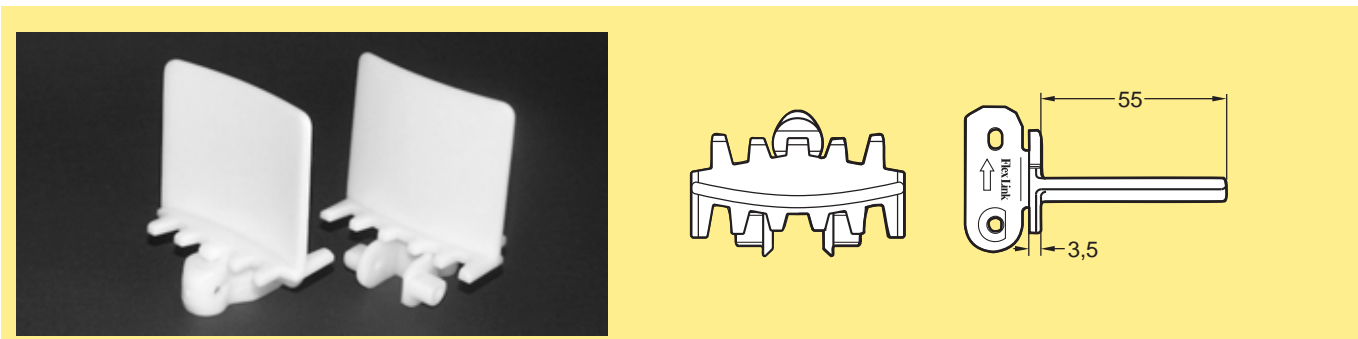

**Requires modification of drive unit.**  
Erfordert modifizierte Antriebseinheit.

| Chain<br>Kette | Link(s)<br>Kettenglied | Link kit(s)<br>Kettengliedsatz | Dimensions<br>Abmessungen | Link weight<br>Kettenglied Gewicht | Material, link<br>Material Kettenglied | Pivot<br>Kunststoffbolzen   |
|----------------|------------------------|--------------------------------|---------------------------|------------------------------------|--|-----------------------------|
| XLTF 5X55 D... | XLTL 63X55 D           | 5056065                        | —                         | 30 g                               | POM A                                  | See page 4<br>Siehe Seite 5 |

## Cleated chain • Mitnehmerkette

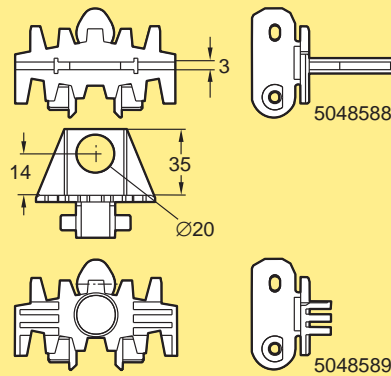
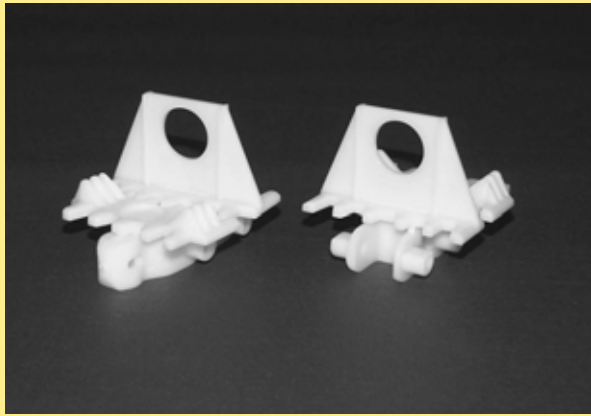

Chain consists of 5048588 and 5048589. Links must be ordered as Request For Quote. Vertical and horizontal transportation of golf balls.

Kette besteht aus 5048588 und 5048589. Kettenglieder auf Anfrage. Vertikaler und horizontaler Transport von Golfbällen.

| Chain<br>Kette | Link(s)<br>Kettenglied  | Link kit(s)<br>Kettengliedsatz | Dimensions<br>Abmessungen | Link weight<br>Kettenglied Gewicht | Material, link<br>Material Kettenglied | Pivot<br>Kunststoffbolzen   |
|----------------|-------------------------|--------------------------------|---------------------------|------------------------------------|--|-----------------------------|
| 5048590        | n.a.<br>nicht verfügbar | n.a.<br>nicht verfügbar        | —                         |                                    | POM A                                  | See page 4<br>Siehe Seite 5 |

## Cleated chain • Mitnehmerkette

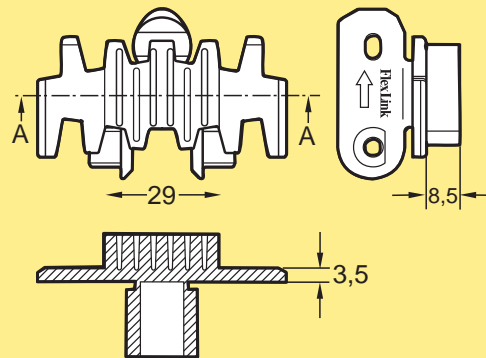
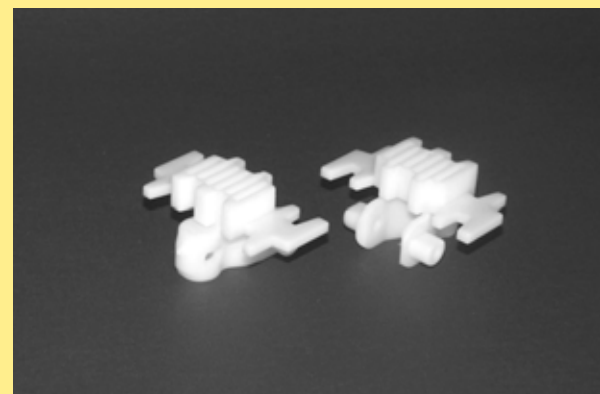

Matchboxes. Cog wheels. Easy to transfer products between conveyors.

Streichholzschachteln. Zahnräder. Einfacher Produkttransfer zwischen den Förderern.

| Chain<br>Kette | Link(s)<br>Kettenglied | Link kit(s)<br>Kettengliedsatz | Dimensions<br>Abmessungen | Link weight<br>Kettenglied Gewicht | Material, link<br>Material Kettenglied | Pivot<br>Kunststoffbolzen   |
|----------------|------------------------|--------------------------------|---------------------------|------------------------------------|--|-----------------------------|
| 3924163        | 3902081                | 5056215                        | —                         | 20 g                               | POM A                                  | See page 4<br>Siehe Seite 5 |

## Cleated chain • Schräger Mitnehmer

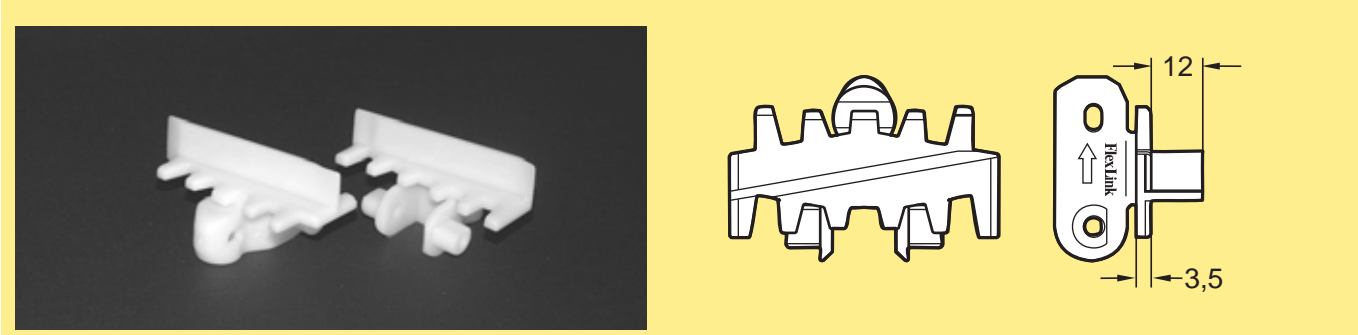

**Vertical transport. Automatic outfeed.**  
Vertikaltransport. Automatischer seitlicher Auswurf.

| Chain<br>Kette | Link(s)<br>Kettenglied | Link kit(s)<br>Kettengliedsatz | Dimensions<br>Abmessungen | Link weight<br>Kettenglied Gewicht | Material, link<br>Material Kettenglied | Pivot<br>Kunststoffbolzen   |
|----------------|------------------------|--------------------------------|---------------------------|------------------------------------|--|-----------------------------|
| 3924166 PAR... | 3902427                | 5056216                        | —                         | 17 g                               | POM A                                  | See page 4<br>Siehe Seite 5 |

## Cleated chain • Schräger Mitnehmer

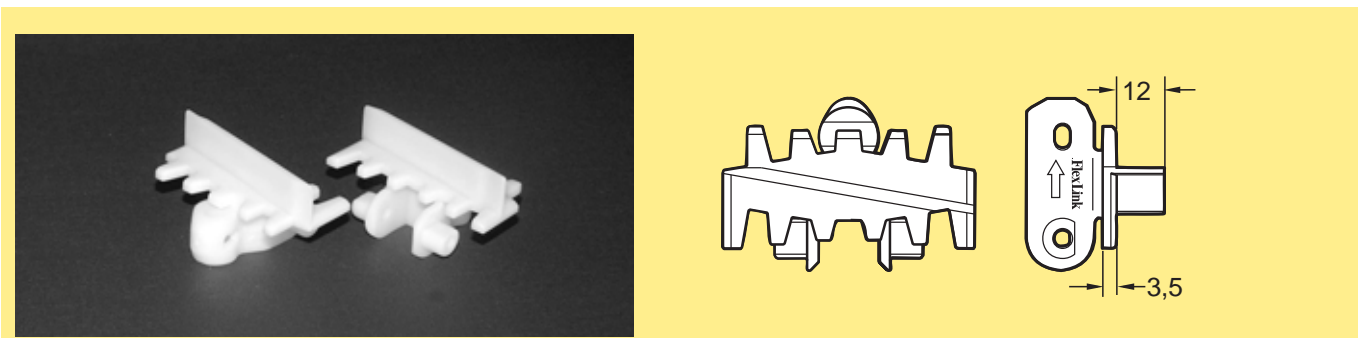

**Vertical transport. Automatic outfeed.**  
Vertikaltransport. Automatischer seitlicher Auswurf.

| Chain<br>Kette | Link(s)<br>Kettenglied | Link kit(s)<br>Kettengliedsatz | Dimensions<br>Abmessungen | Link weight<br>Kettenglied Gewicht | Material, link<br>Material Kettenglied | Pivot<br>Kunststoffbolzen   |
|----------------|------------------------|--------------------------------|---------------------------|------------------------------------|--|-----------------------------|
| 3924165 PAR... | 3905959                | 5056563                        | —                         | 17 g                               | POM A                                  | See page 4<br>Siehe Seite 5 |

## Cleated chain • Mitnehmerkette

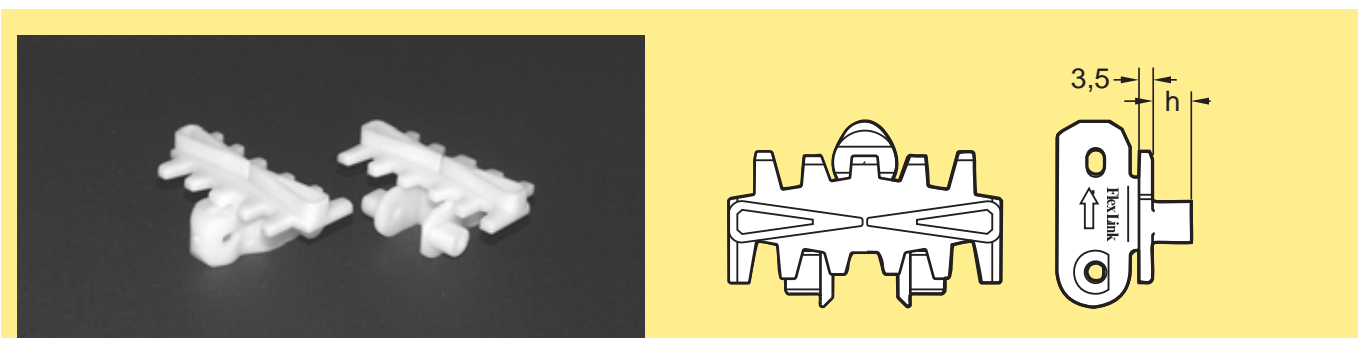

**Round corners for in- and outfeed.**  
Runde Kanten für Ein- und Auslauf.

| Chain<br>Kette | Link(s)<br>Kettenglied | Link kit(s)<br>Kettengliedsatz | Dimensions<br>Abmessungen | Link weight<br>Kettenglied Gewicht | Material, link<br>Material Kettenglied | Pivot<br>Kunststoffbolzen   |
|----------------|------------------------|--------------------------------|---------------------------|------------------------------------|--|-----------------------------|
| 3924158 PAR... | 3902443                | 5056564                        | h=5,5 mm                  | 16 g                               | POM A                                  | See page 4<br>Siehe Seite 5 |
| 3924159 PAR... | 3902444                | 5056565                        | h=9 mm                    | 17 g                               | POM A                                  | See page 4<br>Siehe Seite 5 |
| 3924160 PAR... | 3902445                | 5056566                        | h=12 mm                   | 18 g                               | POM A                                  | See page 4<br>Siehe Seite 5 |

## Cleated chain • Mitnehmerkette

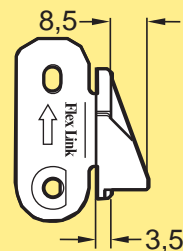
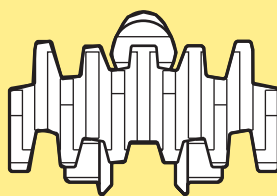

Parcels. Suitable to reduce accumulation forces in slopes (10°-20°).  
Pakete. Geeignet zur Verringerung der Staulast in Steigungen (10°-20°).

| Chain<br>Kette | Link(s)<br>Kettenglied | Link kit(s)<br>Kettengliedsatz | Dimensions<br>Abmessungen | Link weight<br>Kettenglied Gewicht | Material, link<br>Material Kettenglied | Pivot<br>Kunststoffbolzen   |
|----------------|------------------------|--------------------------------|---------------------------|------------------------------------|--|-----------------------------|
| 3924167 PAR... | 3903648                | 5056567                        | —                         | 19 g                               | POM A                                  | See page 4<br>Siehe Seite 5 |

## Cleated chain • Mitnehmerkette

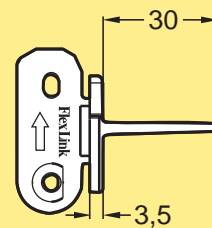
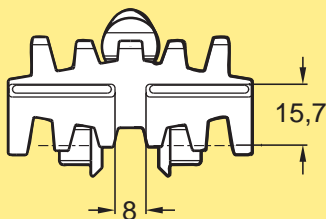
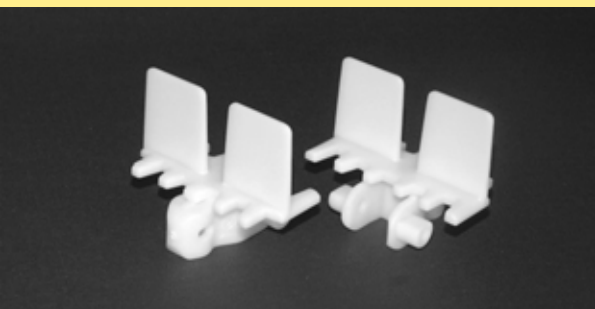

| Chain<br>Kette | Link(s)<br>Kettenglied | Link kit(s)<br>Kettengliedsatz | Dimensions<br>Abmessungen | Link weight<br>Kettenglied Gewicht | Material, link<br>Material Kettenglied | Pivot<br>Kunststoffbolzen   |
|----------------|------------------------|--------------------------------|---------------------------|------------------------------------|--|-----------------------------|
| 3904650 PAR... | 3904278                | 5056568                        | —                         | 20 g                               | POM A                                  | See page 4<br>Siehe Seite 5 |

## Cleated chain • Mitnehmerkette

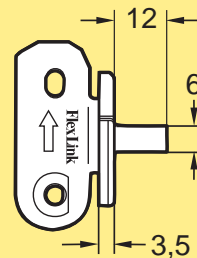
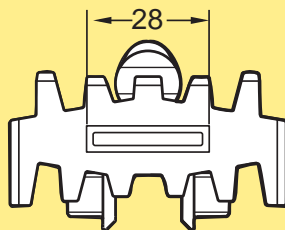
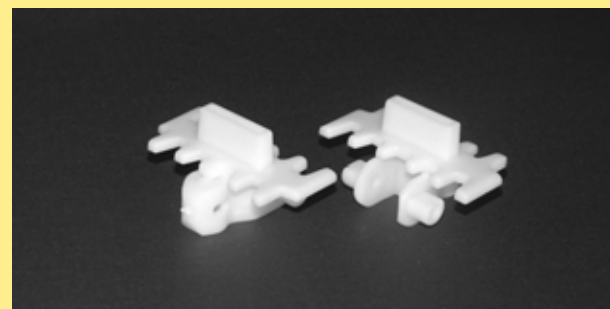

| Chain<br>Kette | Link(s)<br>Kettenglied | Link kit(s)<br>Kettengliedsatz | Dimensions<br>Abmessungen | Link weight<br>Kettenglied Gewicht | Material, link<br>Material Kettenglied | Pivot<br>Kunststoffbolzen   |
|----------------|------------------------|--------------------------------|---------------------------|------------------------------------|--|-----------------------------|
| 3924162 PAR... | 3904386                | 5056569                        | —                         | 16 g                               | POM A                                  | See page 4<br>Siehe Seite 5 |

## Cleated chain • Kette V-Führung, glatt

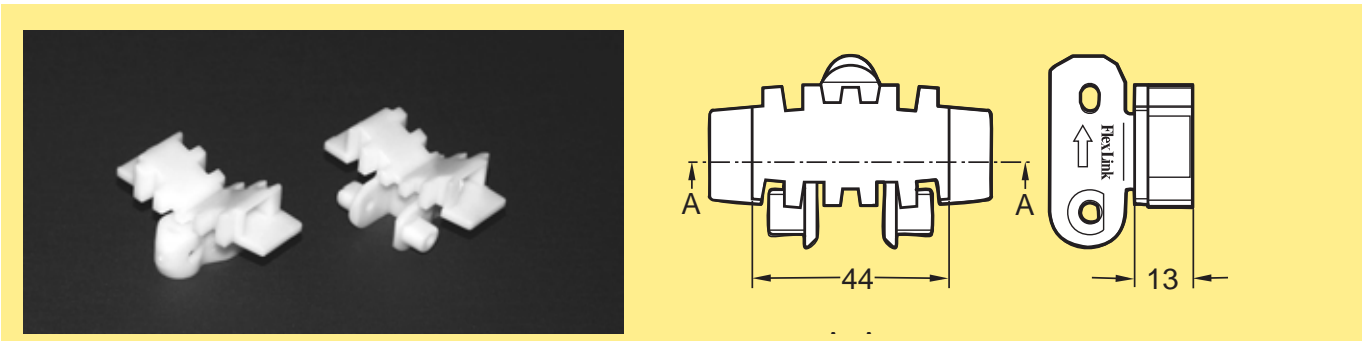

| Chain<br>Kette | Link(s)<br>Kettenglied | Link kit(s)<br>Kettengliedsatz | Dimensions<br>Abmessungen | Link weight<br>Kettenglied Gewicht | Material, link<br>Material Kettenglied | Pivot<br>Kunststoffbolzen   |
|----------------|------------------------|--------------------------------|---------------------------|------------------------------------|--|-----------------------------|
| 3924168        | 3904675                | 5056570                        | —                         | 17 g                               | POM A                                  | See page 4<br>Siehe Seite 5 |
| 3927356        | 3927355                | 5056571                        | —                         |                                    | POM A GY                               | POM A                       |

## Cleated chain • Kette V-Führung, glatt

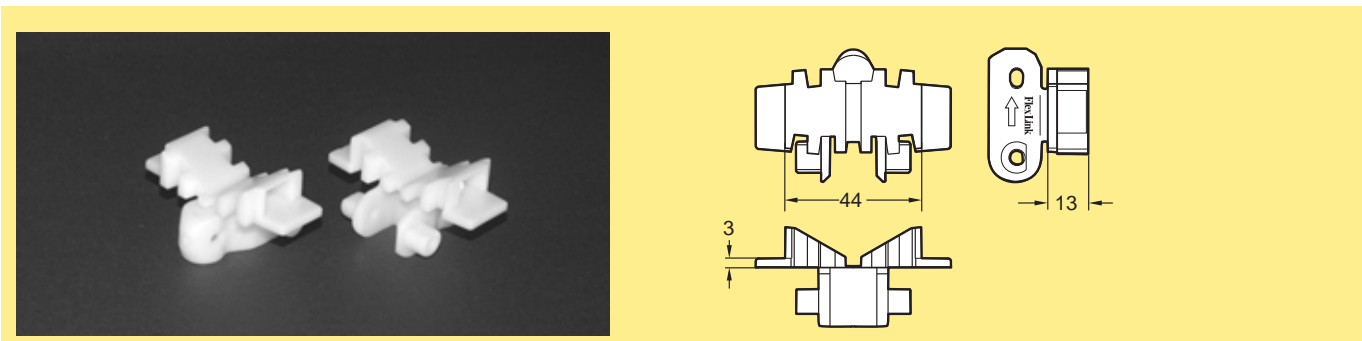

| Chain<br>Kette | Link(s)<br>Kettenglied | Link kit(s)<br>Kettengliedsatz | Dimensions<br>Abmessungen | Link weight<br>Kettenglied Gewicht | Material, link<br>Material Kettenglied | Pivot<br>Kunststoffbolzen   |
|----------------|------------------------|--------------------------------|---------------------------|------------------------------------|--|-----------------------------|
| 3905520        | 3905522                | 5056572                        | —                         | 17 g                               | POM A                                  | See page 4<br>Siehe Seite 5 |
| 3927352        | 3927351                | 5056573                        | —                         |                                    | POM A GY                               | POM A                       |

## Cleated chain • Mitnehmerkette V-Führung

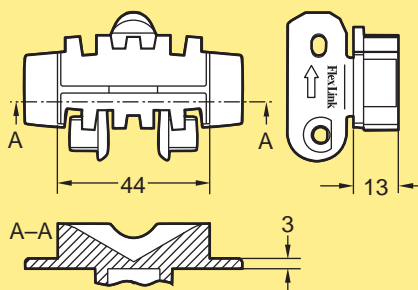

Slope 45°. Cleated chain consists of V-top links 3904675/3927355 combined with cleated links 3905954/3927357. Also See link type 3904675/3927355.

Steigung 45°. Mitnehmerkette besteht aus V-Gliedern 3904675/3927355 in Kombination mit Mitnehmer-Gliedern 3905954/3927357. Siehe auch Kettenglied Typ 3904675/3927355.

| Chain<br>Kette | Link(s)<br>Kettenglied | Link kit(s)<br>Kettengliedsatz | Dimensions<br>Abmessungen | Link weight<br>Kettenglied Gewicht | Material, link<br>Material Kettenglied | Pivot<br>Kunststoffbolzen   |
|----------------|------------------------|--------------------------------|---------------------------|------------------------------------|--|-----------------------------|
| 3924169 PAR... | 3905954                | 5056574                        | —                         | 17 g                               | POM A                                  | See page 4<br>Siehe Seite 5 |
|                | 3904675                | 5056570                        | —                         |                                    |  |                             |
| 3927358 PAR... | 3927357                | 5056575                        | —                         |                                    | POM A GY                               | POM A                       |
|                | 3927355                | 5056571                        | —                         |                                    |  |                             |

## Cleated chain • Mitnehmerkette

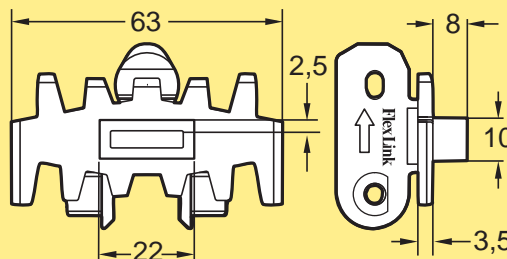

| Chain<br>Kette | Link(s)<br>Kettenglied | Link kit(s)<br>Kettengliedsatz | Dimensions<br>Abmessungen | Link weight<br>Kettenglied Gewicht | Material, link<br>Material Kettenglied | Pivot<br>Kunststoffbolzen |
|----------------|------------------------|--------------------------------|---------------------------|------------------------------------|--|---------------------------|
| 5056465 PAR... | 5056464                | 5056591                        | —                         |                                    |  |                           |

## Cleated chain • Mitnehmerkette

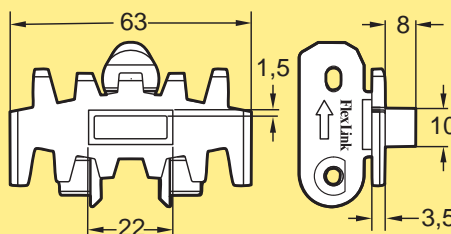

| Chain<br>Kette | Link(s)<br>Kettenglied | Link kit(s)<br>Kettengliedsatz | Dimensions<br>Abmessungen | Link weight<br>Kettenglied Gewicht | Material, link<br>Material Kettenglied | Pivot<br>Kunststoffbolzen   |
|----------------|------------------------|--------------------------------|---------------------------|------------------------------------|--|-----------------------------|
| 3921552 PAR... | 3921465                | 5056576                        | —                         | 15 g                               | POM A                                  | See page 4<br>Siehe Seite 5 |

## Cleated chain • Mitnehmerkette

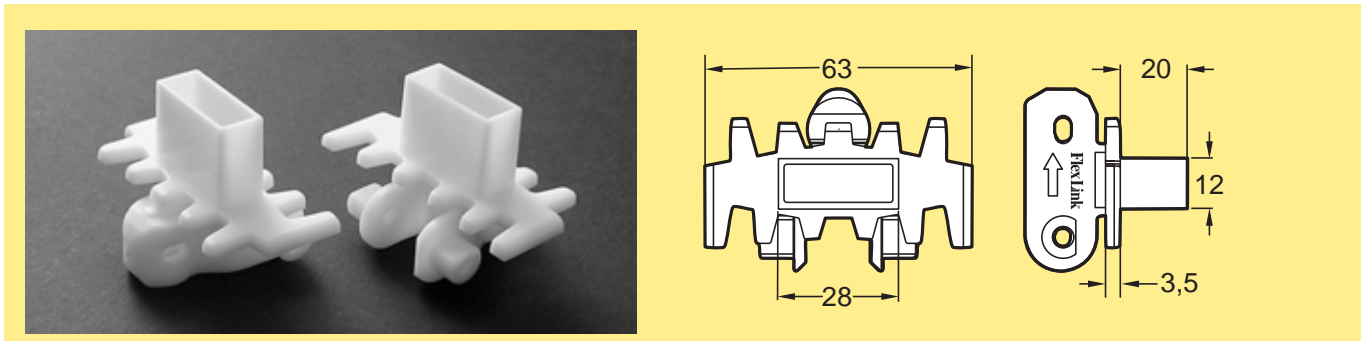

Intro  
Ein-  
führung

X45

| Chain<br>Kette | Link(s)<br>Kettenglied | Link kit(s)<br>Kettengliedsatz | Dimensions<br>Abmessungen | Link weight<br>Kettenglied Gewicht | Material, link<br>Material Kettenglied | Pivot<br>Kunststoffbolzen   |
|----------------|------------------------|--------------------------------|---------------------------|------------------------------------|--|-----------------------------|
| 3927658 PAR    | 3927657                | 5056577                        | —                         | 18 g                               | POM A                                  | See page 4<br>Siehe Seite 5 |

XS

## Cleated chain • Mitnehmerkette

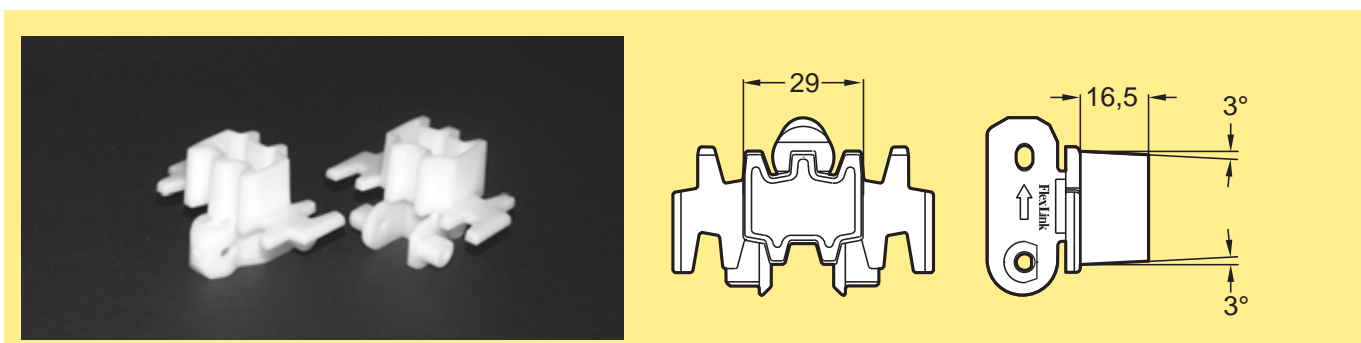

XL

XM

X85

| Chain<br>Kette | Link(s)<br>Kettenglied | Link kit(s)<br>Kettengliedsatz | Dimensions<br>Abmessungen | Link weight<br>Kettenglied Gewicht | Material, link<br>Material Kettenglied | Pivot<br>Kunststoffbolzen   |
|----------------|------------------------|--------------------------------|---------------------------|------------------------------------|--|-----------------------------|
| 3926232 PAR... | 3926231                | 5056578                        | —                         | 21 g                               | POM A                                  | See page 4<br>Siehe Seite 5 |

XH

## Cleated chain • Mitnehmerkette V-Führung, glatt

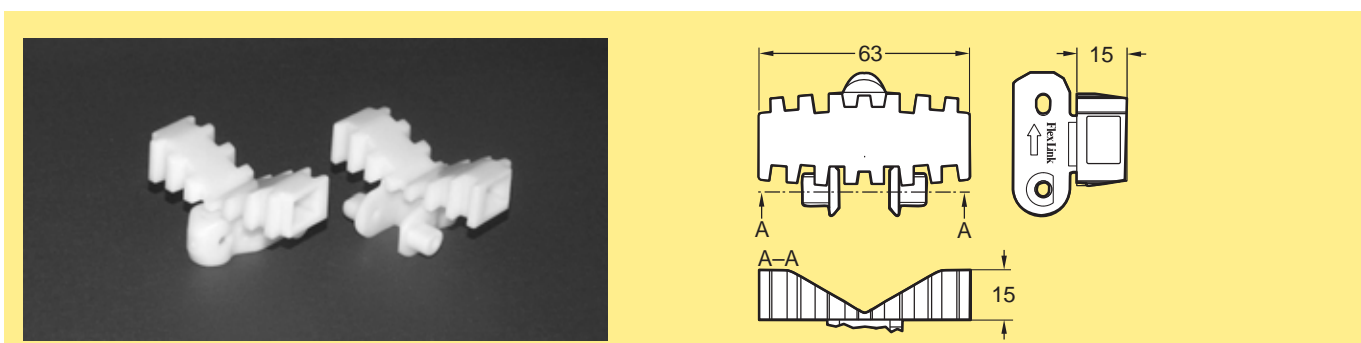

XK

XB

**Cylindrical rollers.**  
Zylindrische Rollen.

| Chain<br>Kette | Link(s)<br>Kettenglied | Link kit(s)<br>Kettengliedsatz | Dimensions<br>Abmessungen | Link weight<br>Kettenglied Gewicht | Material, link<br>Material Kettenglied | Pivot<br>Kunststoffbolzen   |
|----------------|------------------------|--------------------------------|---------------------------|------------------------------------|--|-----------------------------|
| 3921955        | 3921643                | 5056579                        | —                         | 20 g                               | POM A                                  | See page 4<br>Siehe Seite 5 |
| 3927360        | 3927359                | 5056580                        | —                         |                                    | POM A GY                               | POM A                       |

XT

IDX

## Cleated chain • Mitnehmerkette

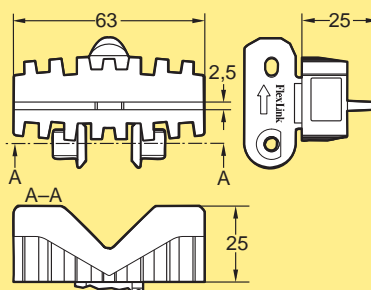

Slope 45°. Cleated chain consists of V-top links 3921643/3927359 combined with cleated links 3921647/3927361. Also See link type 3921643/3927359.

Steigung 45°. Mitnehmerkette besteht aus V-Gliedern 3921643/3927359 in Kombination mit Mitnehmer-Gliedern 3921647/3927361. Siehe auch Kettenglied Typ 3921643/3927359.

| Chain<br>Kette | Link(s)<br>Kettenglied | Link kit(s)<br>Kettengliedsatz | Dimensions<br>Abmessungen | Link weight<br>Kettenglied Gewicht | Material, link<br>Material Kettenglied | Pivot<br>Kunststoffbolzen   |
|----------------|------------------------|--------------------------------|---------------------------|------------------------------------|--|-----------------------------|
| 3921009 PAR... | 3921647                | 5056581                        | —                         | 23 g                               | POM A                                  | See page 4<br>Siehe Seite 5 |
|                | 3921643                | 5056579                        | —                         |                                    |  |                             |
| 3927362 PAR... | 3927361                | 5056582                        | —                         |                                    | POM A GY                               | POM A                       |
|                | 3927359                | 5056580                        | —                         |                                    |  |                             |

## Cleated chain • Mitnehmerkette

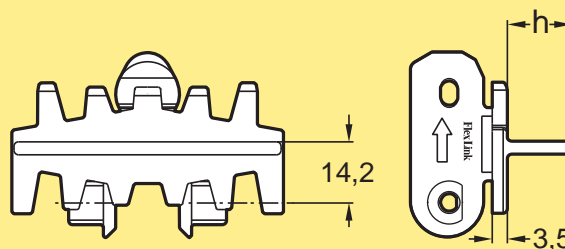

Vertical transport. Rectangular products sensitive to point loads.

Vertikaltransport. Rechteckige Produkte, die empfindlich gegen Punktlast sind.

| Chain<br>Kette | Link(s)<br>Kettenglied | Link kit(s)<br>Kettengliedsatz | Dimensions<br>Abmessungen | Link weight<br>Kettenglied Gewicht | Material, link<br>Material Kettenglied | Pivot<br>Kunststoffbolzen   |
|----------------|------------------------|--------------------------------|---------------------------|------------------------------------|--|-----------------------------|
| 3924568 PAR... | 3924567                | 5056583                        | h=15 mm                   | 18 g                               | POM A                                  | See page 4<br>Siehe Seite 5 |
| 5046426 PAR... | 5046425                | 5056584                        | h=30 mm                   | 21 g                               | POM A                                  | See page 4<br>Siehe Seite 5 |

## Cleated chain • Mitnehmerkette

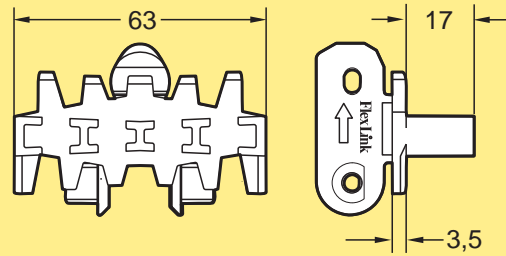
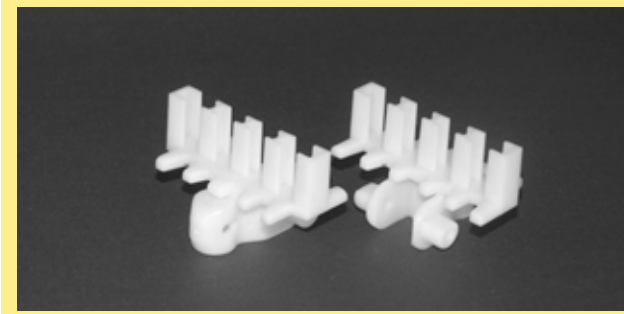

Cylindrical rollers, R >30 mm.  
Zylindrische Rollen, R >30 mm.

| Chain<br>Kette | Link(s)<br>Kettenglied | Link kit(s)<br>Kettengliedsatz | Dimensions<br>Abmessungen | Link weight<br>Kettenglied Gewicht | Material, link<br>Material Kettenglied | Pivot<br>Kunststoffbolzen   |
|----------------|------------------------|--------------------------------|---------------------------|------------------------------------|--|-----------------------------|
| 3921555 PAR... | 3921554                | 5056585                        | —                         | 18 g                               | POM A                                  | See page 4<br>Siehe Seite 5 |

## Cleated chain • Mitnehmerkette

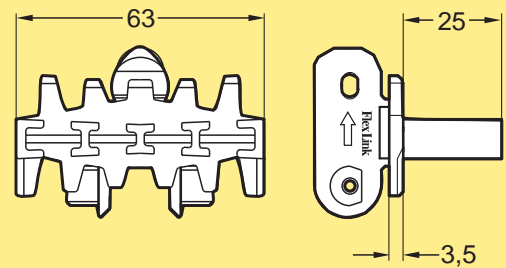
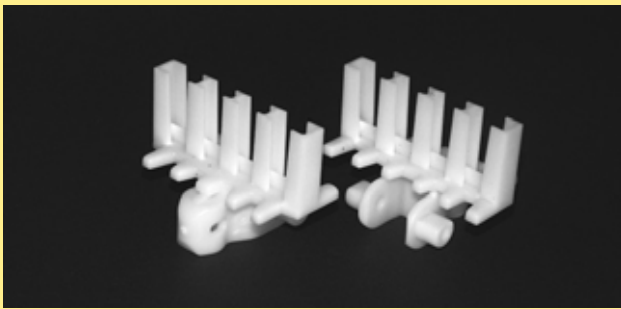

Cylindrical rollers, R >45 mm.  
Zylindrische Rollen, R >45 mm.

| Chain<br>Kette | Link(s)<br>Kettenglied | Link kit(s)<br>Kettengliedsatz | Dimensions<br>Abmessungen | Link weight<br>Kettenglied Gewicht | Material, link<br>Material Kettenglied | Pivot<br>Kunststoffbolzen   |
|----------------|------------------------|--------------------------------|---------------------------|------------------------------------|--|-----------------------------|
| 3905563 PAR... | 3905562                | 5056586                        | —                         | 20 g                               | POM A                                  | See page 4<br>Siehe Seite 5 |

## Cleated chain with non-stick surface • Mitnehmerkette mit Antihaft-Oberfläche

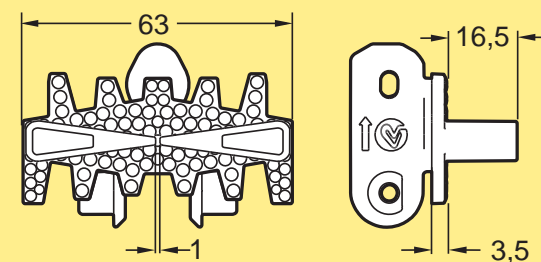

Chain with small goose bumps to prevent adhesion. Cleated chain consists of plain non-stick links 5058304 combined with cleated non-stick links 5058514. Also See link 5058304.  
Kette mit noppenförmiger Oberfläche zur Vermeidung von Adhäsion. Mitnehmerkette besteht aus glatten Kettengliedern mit Noppen-Oberfläche 5058304 in Kombination mit Mitnehmergliedern mit Noppen-Oberfläche 5058514. Siehe auch Kettenglied Typ 5058304.

| Chain<br>Kette | Link(s)<br>Kettenglied | Link kit(s)<br>Kettengliedsatz | Dimensions<br>Abmessungen | Link weight<br>Kettenglied Gewicht | Material, link<br>Material Kettenglied | Pivot<br>Kunststoffbolzen   |
|----------------|------------------------|--------------------------------|---------------------------|------------------------------------|--|-----------------------------|
| 5058493 PAR... | 5058514                | 5059000                        | h=16,5 mm                 | 20 g                               | POM A                                  | See page 4<br>Siehe Seite 5 |
|                | 5058304                | 5058999                        | —                         |                                    |  |                             |

## Flexible cleat chain • Klemmförderkette (flexible Bürsten)

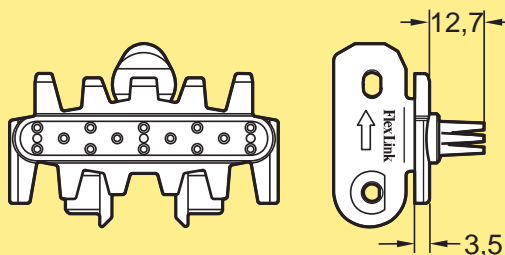
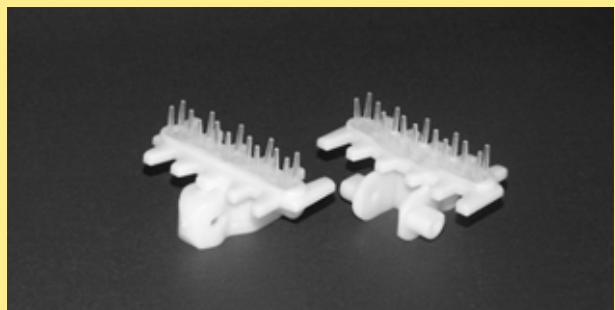

Max. product weight for XLTE 5 B: 0,1 kg. Flexible insert: polyether-polyamide. Wedge transport. Bags, bottles and cans.

Horizontal transport of light products e.g. paper bags.

Max. Produktgewicht für XLTE 5 B: 0,1 kg. Flexible Bürsten: Polyester-Polyamid. Klemmförderer. Taschen, Flaschen und Dosen. Horizontaltransport von leichten Produkten, z.B. Papiertaschen.

| Chain<br>Kette | Link(s)<br>Kettenglied | Link kit(s)<br>Kettengliedsatz | Dimensions<br>Abmessungen | Link weight<br>Kettenglied Gewicht | Material, link<br>Material Kettenglied | Pivot<br>Kunststoffbolzen   |
|----------------|------------------------|--------------------------------|---------------------------|------------------------------------|--|-----------------------------|
| XLTE 5 B...    | XLTL 63 B              | 5056587                        | —                         | 17 g                               | POM A                                  | See page 4<br>Siehe Seite 5 |

## Flexible cleat chain • Klemmförderkette (flexible Lamellen)

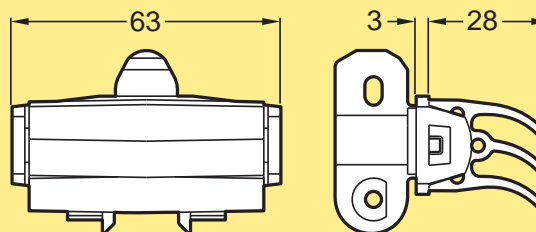

Flexible cleat is thermo-plastic elastomer. Wedge transport. Link kit 5055601: 10 complete + pivots + pins. Link kit 5056589: 10 base links XLTE 63 D + pivots + pins. Link kit 5056558: 10 cleat tops XLTX 55 C (weight 15 g).

Die Kette mit flexiblen Lamellen besteht aus thermoplastischem Elastomer. Klemmförderer. Kettenglied-Satz 5055601: 10 Glieder + Kunststoffbolzen + Stifte. Kettenglied-Satz 5056589: 10 Basisverbindungen XLTE 63 D + Kunststoffbolzen + Stifte. Kettenglied-Satz 5056558: 10 Mitnehmer XLTX 55 C (Gewicht 15 g).

| Chain<br>Kette | Link(s)<br>Kettenglied | Link kit(s)<br>Kettengliedsatz | Dimensions<br>Abmessungen | Link weight<br>Kettenglied Gewicht | Material, link<br>Material Kettenglied | Pivot<br>Kunststoffbolzen   |
|----------------|------------------------|--------------------------------|---------------------------|------------------------------------|--|-----------------------------|
| XLTE 5 C...    | XLTM 63 C              | 5055601                        | —                         | 31 g                               | POM B                                  | See page 4<br>Siehe Seite 5 |
|                | XLTX 55 C              | 5056558                        | —                         |                                    |  |                             |
|                | XLTE 63 D              | 5056589                        | —                         |                                    |  |                             |

## Flexible cleat chain • Klemmförderkette (flexible Ballen)

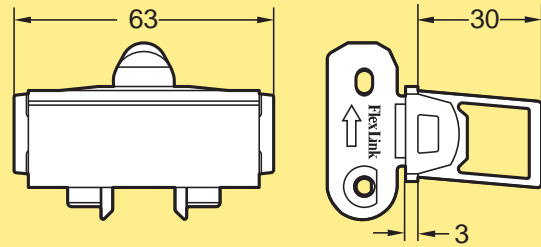
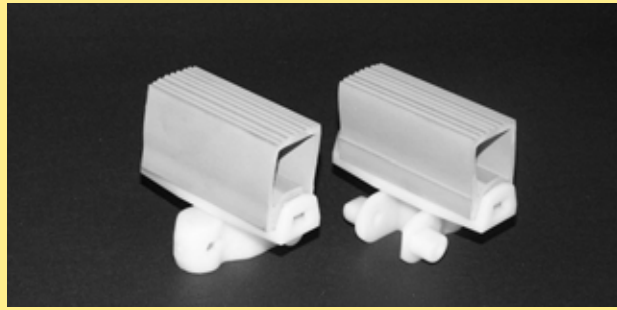

Max. product weight for XLTE 5 D: 1,0 kg. Flexible cleat is EPDM rubber. Wedge transport. Suitable for irregular shapes. Link kit 5056589: 10 base links XLTE 63 D + pivots + pins. Link kit 5058089: 10 cleat tops XLTX 55 D.  
 Max. Produktgewicht für XLTE 5 D: 1,0 kg. Flexible Ballen aus EPDM-Gummi. Klemmförderer. Geeignet für unregelmäßige Formen. Kettenglied-Satz 5056589: 10 Basisverbindungen XLTE 63 D + Kunststoffbolzen + Stifte. Kettenglied-Satz 5058089: 10 Mitnehmer XLTX 55 D

| Chain<br>Kette | Link(s)<br>Kettenglied | Link kit(s)<br>Kettengliedsatz | Dimensions<br>Abmessungen | Link weight<br>Kettenglied Gewicht | Material, link<br>Material Kettenglied | Pivot<br>Kunststoffbolzen   |
|----------------|------------------------|--------------------------------|---------------------------|------------------------------------|--|-----------------------------|
| XLTE 5D...     | XLTM 63 D              | n.a.<br>nicht verfügbar        | —                         | 41 g                               | POM B                                  | See page 4<br>Siehe Seite 5 |
|                | XLTX 55 D              | 5058089                        | —                         |                                    |  |                             |
|                | XLTE 63 D              | 5056589                        | —                         |                                    |  |                             |

## Roller top chain • Staurollenkette

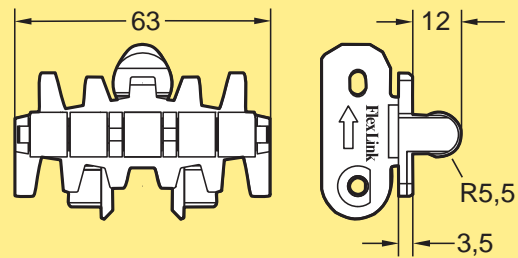

Accumulation of products for lower pressure.  
 Aufstauen von Produkten mit geringem Staudruck.

| Chain<br>Kette | Link(s)<br>Kettenglied | Link kit(s)<br>Kettengliedsatz | Dimensions<br>Abmessungen | Link weight<br>Kettenglied Gewicht | Material, link<br>Material Kettenglied | Pivot<br>Kunststoffbolzen   |
|----------------|------------------------|--------------------------------|---------------------------|------------------------------------|--|-----------------------------|
| XLTR 5 PAR...  | XLTL 63 R              | 5056080                        | —                         | 25 g                               | POM A                                  | See page 4<br>Siehe Seite 5 |
| 3926747 PAR... | 3926748                | 5059348                        | —                         | 25 g                               | POM B                                  | See page 4<br>Siehe Seite 5 |

Intro  
Ein-  
führung

X45

XS

XL

XM

X85

XH

XK

XB

XT

IDX



# Conveyor system XM - links and chains

## Fördersystem XM - Kettenglieder und Ketten

Each link kit contains 10 links, 10 plastic pivots, and 10 stainless steel pins, unless otherwise specified. Material abbreviations: see page 4.

Jeder Kettenglied-Satz enthält 10 Kettenglieder, 10 Kunststoffbolzen und 10 Edelstahlstifte, soweit nicht anders angegeben. Materialabkürzungen: siehe Seite 5.

### Plain chain • Glatte Kette

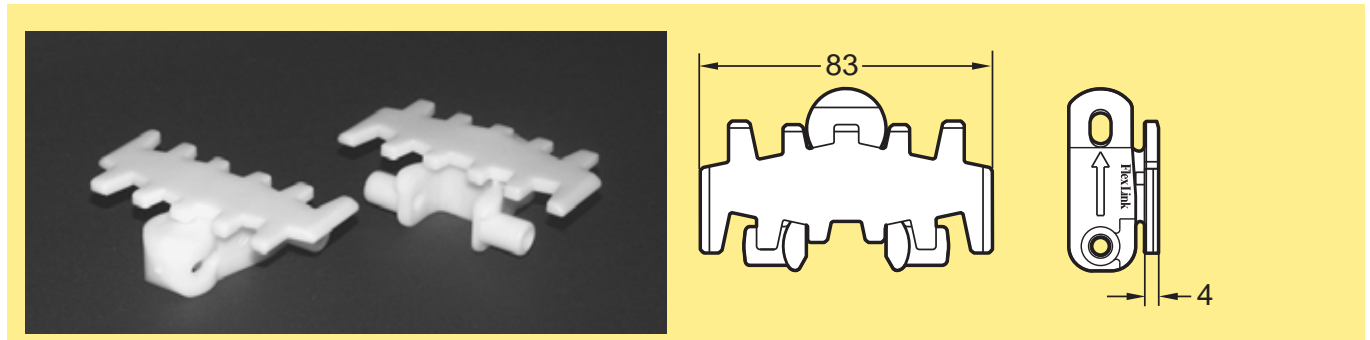

| Chain<br>Kette | Link(s)<br>Kettenglied  | Link kit(s)<br>Kettengliedsatz | Dimensions<br>Abmessungen | Link weight<br>Kettenglied Gewicht | Material, link<br>Material Kettenglied    | Pivot<br>Kunststoffbolzen   |
|----------------|-------------------------|--------------------------------|---------------------------|------------------------------------|---|-----------------------------|
| XMTP 5         | XMTL 83                 | 5056281                        | —                         | 27 g                               | POM A                                     | See page 4<br>Siehe Seite 5 |
| 3924106        | XMTL 83                 | 5056282                        | —                         | 27 g                               | POM A                                     | PVDF                        |
| 3927364        | 3927363                 | 5056283                        | —                         | 27 g                               | POM A GY                                  | POM A                       |
| 3905592        | 3905591                 | 5056284                        | —                         | 27 g                               | POM A BK                                  | POM A                       |
| 3921449        | 3901448                 | 5056285                        | —                         | 27 g                               | POM B                                     | See page 4<br>Siehe Seite 5 |
| 3905538        | 3905537                 | 5056286                        | —                         | 27 g                               | POM B POLISHED                            | POM B                       |
| XMTP 5 E       | XMTL 83 E               | 5056287                        | —                         | 27 g                               | POM B COND                                | See page 4<br>Siehe Seite 5 |
| 3924116        | 3924115                 | 5056288                        | —                         | 27 g                               | PVDF                                      | See page 4<br>Siehe Seite 5 |
| 3925937        | 3925936                 | 5056289                        | —                         | 27 g                               | POM B ISD NAT                             | POM B ISD                   |
| 3927484        | 3927483                 | 5056290                        | —                         | 27 g                               | POM B ISD GY                              | POM B ISD                   |
| XMTP 5 C       | n.a.<br>nicht verfügbar | n.a.<br>nicht verfügbar        | —                         |                                    | POM B ultra wear resist<br>verschleißsarm | POM B                       |

## Plain chain • Glatte Kette

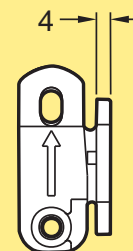
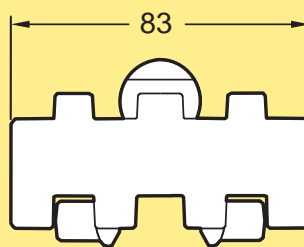
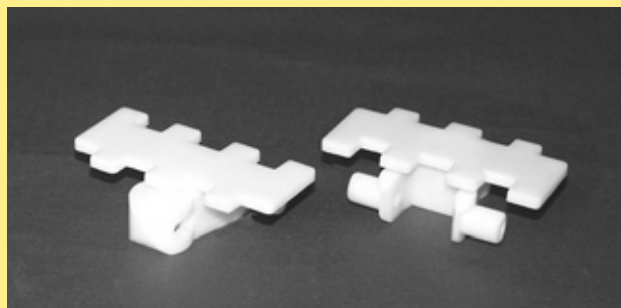

Minimum horizontal bend radius: 500 mm. Minimized gap between links.

Note! Can not be used together with Compact or Medium units or Compact idler end unit.

Minimaler horizontaler Bogenradius: 500 mm. Minimaler Spalt zwischen den Kettengliedern.

Hinweis! Kann nicht zusammen mit Kompakt- oder Medium-Antriebseinheiten oder Kompakt-Umlenkeinheiten verwendet werden.

| Chain<br>Kette | Link(s)<br>Kettenglied | Link kit(s)<br>Kettengliedsatz | Dimensions<br>Abmessungen | Link weight<br>Kettenglied Gewicht | Material, link<br>Material Kettenglied | Pivot<br>Kunststoffbolzen   |
|----------------|------------------------|--------------------------------|---------------------------|------------------------------------|--|-----------------------------|
| 5047887        | 5047886                | 5056291                        | —                         | 30 g                               | POM A                                  | See page 4<br>Siehe Seite 5 |

## Plain chain • Glatte Kette

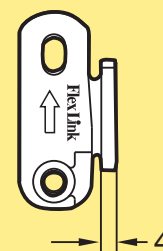
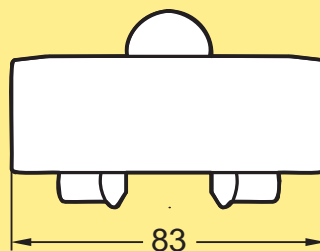
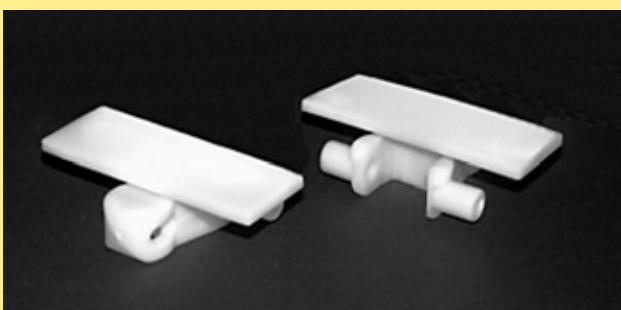

Minimum horizontal bend radius 700 mm.

Note! Can not be used together with Compact or Medium units or Compact idler end unit.

Minimaler horizontaler Bogenradius: 700 mm.

Hinweis! Kann nicht mit Kompakt- oder Medium-Antriebseinheiten oder Kompakt-Umlenkeinheiten verwendet werden.

| Chain<br>Kette | Link(s)<br>Kettenglied | Link kit(s)<br>Kettengliedsatz | Dimensions<br>Abmessungen | Link weight<br>Kettenglied Gewicht | Material, link<br>Material Kettenglied | Pivot<br>Kunststoffbolzen   |
|----------------|------------------------|--------------------------------|---------------------------|------------------------------------|--|-----------------------------|
| 5055061        | 3920660                | 5056307                        | —                         | 30 g                               | POM A                                  | See page 4<br>Siehe Seite 5 |

## Flocked chain • Beflockte Kette

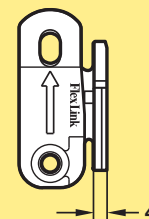
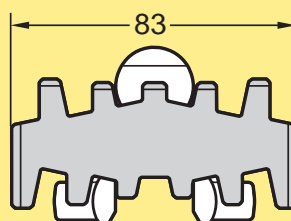
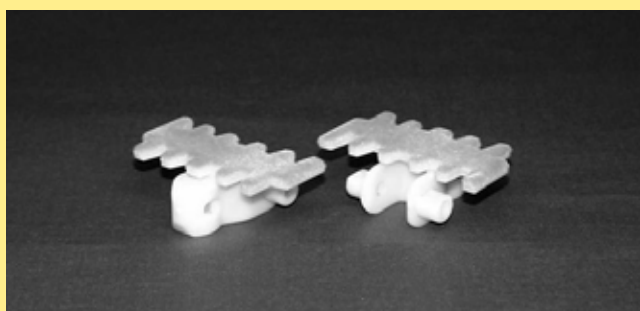

For lightweight products with scratch sensitive surfaces. Perfume boxes, cosmetic packages, CD's, DVD's, cigarette packages. Fibre material is PA66, glued to the link using epoxy glue.

Für leichte Produkte mit kratzempfindlichen Oberflächen. Parfümschachteln, Kosmetikschachteln, CDs, DVDs, Zigarettenschachteln. Fasermaterial: PA66, mit Epoxykleber am Kettenglied befestigt.

| Chain<br>Kette | Link(s)<br>Kettenglied  | Link kit(s)<br>Kettengliedsatz | Dimensions<br>Abmessungen | Link weight<br>Kettenglied Gewicht | Material, link<br>Material Kettenglied | Pivot<br>Kunststoffbolzen   |
|----------------|-------------------------|--------------------------------|---------------------------|------------------------------------|--|-----------------------------|
| 5048331        | n.a.<br>nicht verfügbar | n.a.<br>nicht verfügbar        | —                         |                                    | POM B                                  | See page 4<br>Siehe Seite 5 |

## Universal chain • Universalkette

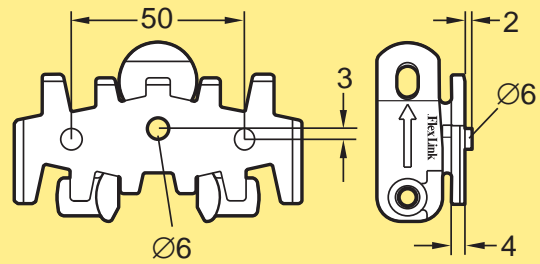
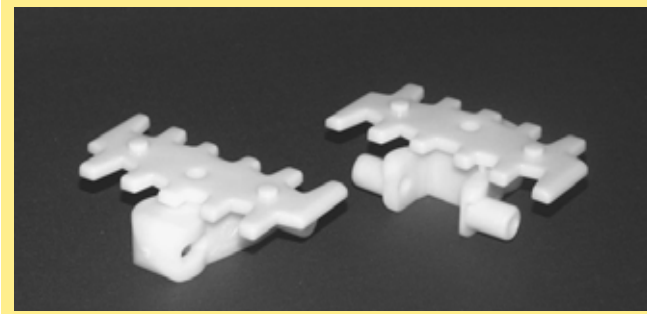

**To attach customer specific cleat or fixture. The link has a hole for an M6 screw. An M6 nut will fit inside the link.**  
 Zur Anbringung kundenspezifischer Mitnehmer oder Produktaufnahmen. Das Kettenglied hat eine Bohrung für eine M6-Schraube. Eine M6-Mutter kann in das Kettenglied eingesetzt werden.

| Chain<br>Kette | Link(s)<br>Kettenglied | Link kit(s)<br>Kettengliedsatz | Dimensions<br>Abmessungen | Link weight<br>Kettenglied Gewicht | Material, link<br>Material Kettenglied | Pivot<br>Kunststoffbolzen   |
|----------------|------------------------|--------------------------------|---------------------------|------------------------------------|--|-----------------------------|
| XMTF 5 U...    | XMTL 83 U              | 5056094                        | —                         | 27 g                               | POM A                                  | See page 4<br>Siehe Seite 5 |

## Universal base link • Universal-Basiskettenglied

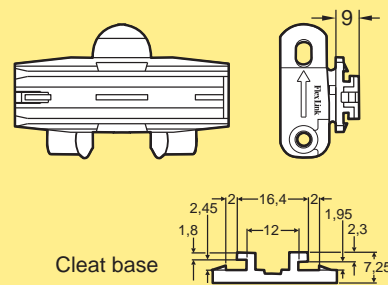
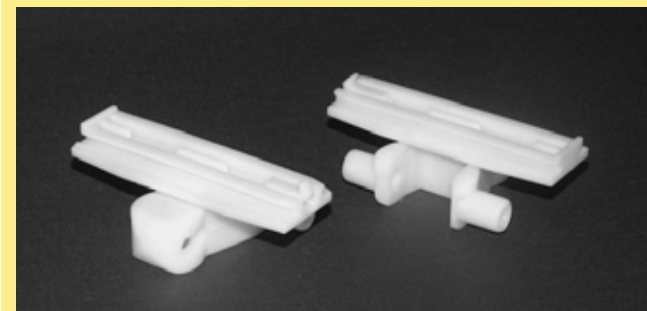

**To attach customer specific cleat or fixture.**  
 Zur Anbringung kundenspezifischer Mitnehmer oder Produktaufnahmen.

| Chain<br>Kette | Link(s)<br>Kettenglied | Link kit(s)<br>Kettengliedsatz | Dimensions<br>Abmessungen | Link weight<br>Kettenglied Gewicht | Material, link<br>Material Kettenglied | Pivot<br>Kunststoffbolzen   |
|----------------|------------------------|--------------------------------|---------------------------|------------------------------------|--|-----------------------------|
| XMTU 5         | XMTM 83                | 5056292                        | —                         | 29 g                               | POM A                                  | See page 4<br>Siehe Seite 5 |

## Friction top chain • Hochreibungskette

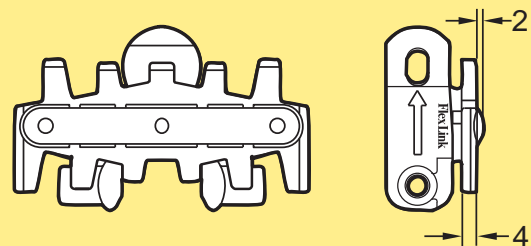
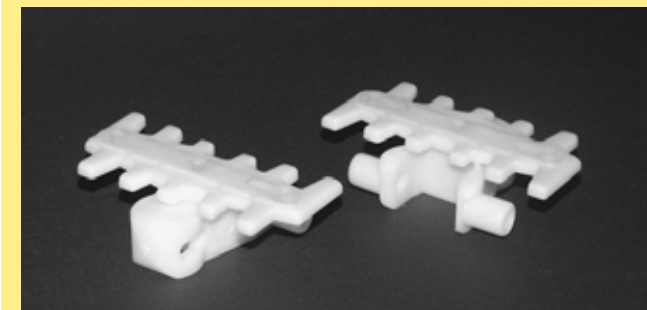

**Friction insert is polyether-polyamide. Slope <math><30^\circ</math>. Paper bags, cardboard boxes.**  
 Hochreibungsbelag aus Polyester-Polyamid. Steigung <math><30^\circ</math>. Papiertüten, Kartons.

| Chain<br>Kette | Link(s)<br>Kettenglied | Link kit(s)<br>Kettengliedsatz | Dimensions<br>Abmessungen | Link weight<br>Kettenglied Gewicht | Material, link<br>Material Kettenglied | Pivot<br>Kunststoffbolzen   |
|----------------|------------------------|--------------------------------|---------------------------|------------------------------------|--|-----------------------------|
| XMTP 5 F...    | XMTL 83 F              | 5056102                        | —                         | 29 g                               | POM A                                  | See page 4<br>Siehe Seite 5 |

## Flat top friction chain • Flache Hochreibungskette

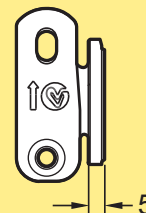
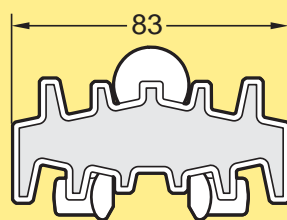
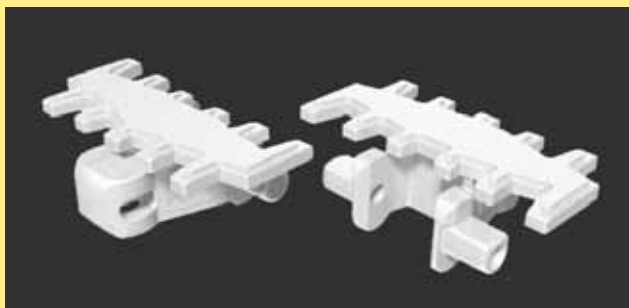

Friction insert is polyether-polyamide. Slope <math><30^\circ</math>. Light goods: blister packs, small boxes, etc.

Hochreibungsbelag aus Polyester-Polyamid. Steigung <math><30^\circ</math>. Leichte Produkte: Folienverpackungen, kleine Kisten usw.

| Chain<br>Kette | Link(s)<br>Kettenglied | Link kit(s)<br>Kettengliedsatz | Dimensions<br>Abmessungen | Link weight<br>Kettenglied Gewicht | Material, link<br>Material Kettenglied | Pivot<br>Kunststoffbolzen   |
|----------------|------------------------|--------------------------------|---------------------------|------------------------------------|--|-----------------------------|
| XMTP 5 FA      | XMTL 83 FA             | 5059114                        | —                         |                                    | POM A                                  | See page 4<br>Siehe Seite 5 |

## Steel top chain, fingered • Kette mit Stahlbelag, verzahnt

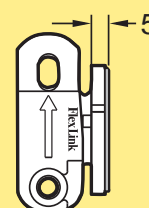
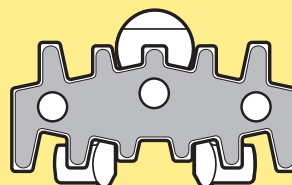
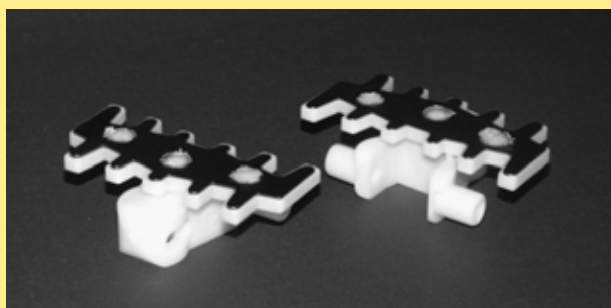

Top surface is stainless steel. Cylindrical rollers. Cast-metal products. Accumulation.  
Edelstahloberfläche. Zylindrische Rollen. Gussteile. Staufähig.

| Chain<br>Kette | Link(s)<br>Kettenglied | Link kit(s)<br>Kettengliedsatz | Dimensions<br>Abmessungen | Link weight<br>Kettenglied Gewicht | Material, link<br>Material Kettenglied | Pivot<br>Kunststoffbolzen |
|----------------|------------------------|--------------------------------|---------------------------|------------------------------------|--|---------------------------|
| XMTP 5 TF      | XMTL 83 TF             | 5056095                        | —                         | 46 g                               | POM B + SS                             | POM B                     |

## Steel chain • Stahlkette

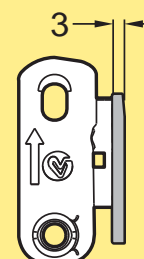
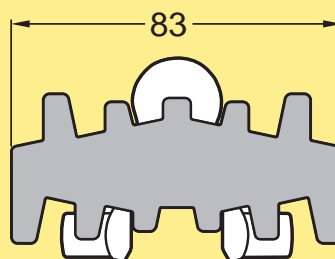

Electro-zincplated hardened steel (700HV1) throughout top part. Modification kits are required for end drive units and wheel bends. See instruction leaflet 6617455, and the FlexLink Product catalogue. Can be used in system X85.

Kettenoberfläche: Elektrolytisch-verzinkter, gehärteter Stahl (700HV1). Modifikationsbausätze werden für End-Antriebseinheiten und Bogenräder benötigt. Siehe Anweisung 6617455 und den FlexLink Produktkatalog, Kapitel X85. Kann im System X85 verwendet werden.

| Chain<br>Kette | Link(s)<br>Kettenglied | Link kit(s)<br>Kettengliedsatz | Dimensions<br>Abmessungen | Link weight<br>Kettenglied Gewicht | Material, link<br>Material Kettenglied | Pivot<br>Kunststoffbolzen   |
|----------------|------------------------|--------------------------------|---------------------------|------------------------------------|--|-----------------------------|
| 5056849        | 5056847                | 5058301                        | —                         | 64 g                               | POM B                                  | See page 4<br>Siehe Seite 5 |

## Cleated chain • Mitnehmerkette

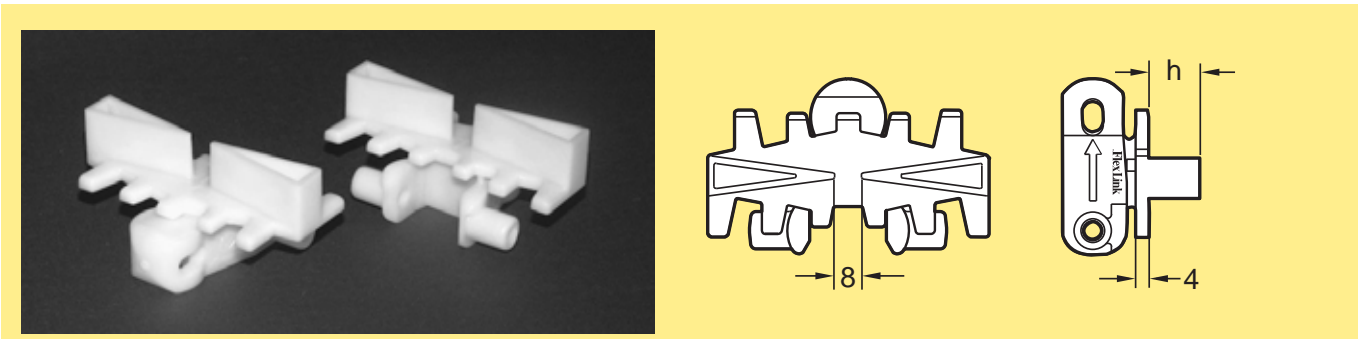

| Chain<br>Kette | Link(s)<br>Kettenglied | Link kit(s)<br>Kettengliedsatz | Dimensions<br>Abmessungen | Link weight<br>Kettenglied Gewicht | Material, link<br>Material Kettenglied | Pivot<br>Kunststoffbolzen   |
|----------------|------------------------|--------------------------------|---------------------------|------------------------------------|--|-----------------------------|
| XMTF 5X15 A... | XMTL 83X15 A           | 5056092                        | h=15 mm                   | 35 g                               | POM A                                  | See page 4<br>Siehe Seite 5 |
| XMTF 5X30 A... | XMTL 83X30 A           | 5056090                        | h=30 mm                   | 43 g                               | POM A                                  | See page 4<br>Siehe Seite 5 |

## Cleated chain (\*See Note) • Mitnehmerkette (\*siehe Hinweis)

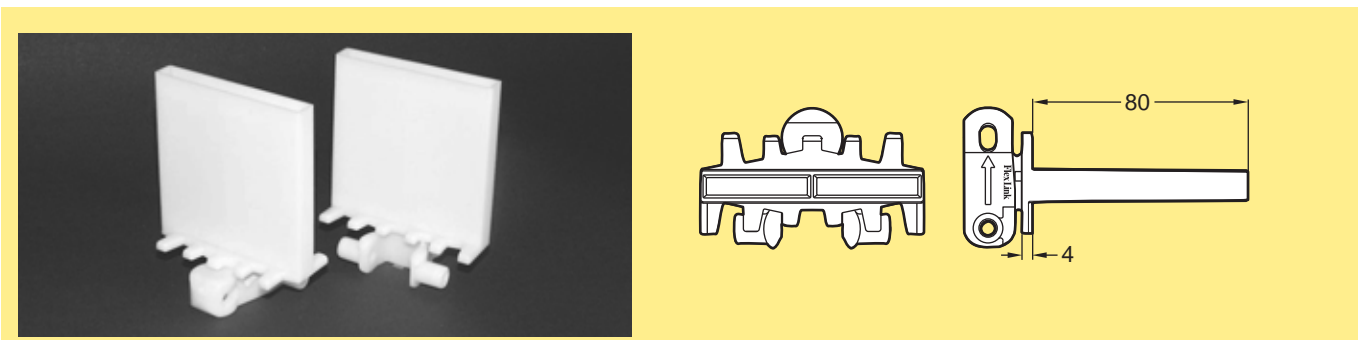

**\* Note: Requires modified drive unit or use direct drive. Vertical transport. Cleat can be cut to desired height.**  
 \* Hinweis: Benötigt modifizierte Antriebseinheit oder die Verwendung eines Direkt-Antriebs. Vertikaltransport. Kann auf gewünschte Höhe zugeschnitten werden.

| Chain<br>Kette | Link(s)<br>Kettenglied | Link kit(s)<br>Kettengliedsatz | Dimensions<br>Abmessungen   | Link weight<br>Kettenglied Gewicht | Material, link<br>Material Kettenglied | Pivot<br>Kunststoffbolzen   |
|----------------|------------------------|--------------------------------|-----------------------------|------------------------------------|--|-----------------------------|
| XMTF 5X80 D... | XMTL 83X80 D           | 5056087                        | *See note<br>*Siehe Hinweis | 75 g                               | POM A                                  | See page 4<br>Siehe Seite 5 |

## Cleated chain • Mitnehmerkette

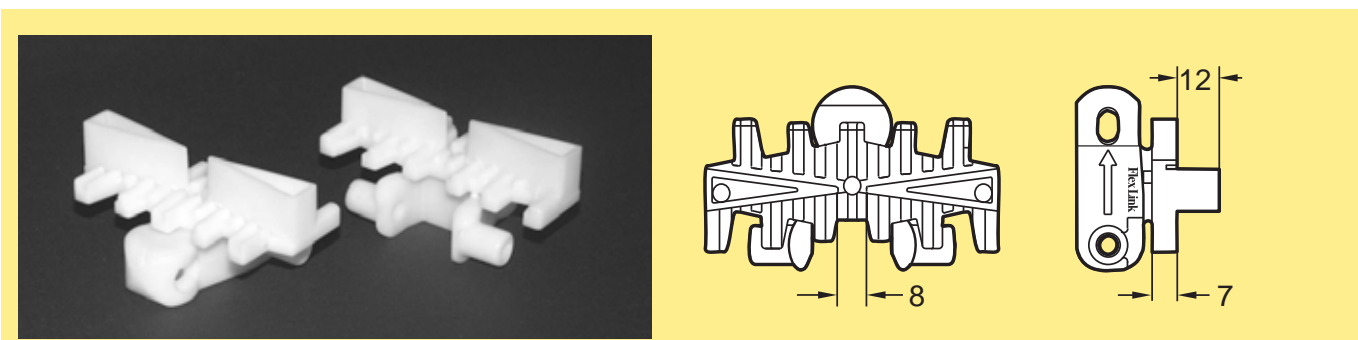

**Wet applications. Cleated chain consists of flat top links 3904503 combined with cleated links 3904502. Also See link type 3904503.**  
 Nassbereich. Mitnehmerkette besteht aus flachen Kettengliedern 3904503, kombiniert mit Mitnehmergliedern 3904502. Siehe auch Kettenglied Typ 3904503.

| Chain<br>Kette | Link(s)<br>Kettenglied | Link kit(s)<br>Kettengliedsatz | Dimensions<br>Abmessungen | Link weight<br>Kettenglied Gewicht | Material, link<br>Material Kettenglied | Pivot<br>Kunststoffbolzen |
|----------------|------------------------|--------------------------------|---------------------------|------------------------------------|--|---------------------------|
| 3924170 PAR... | 3904502                | 5056293                        | —                         | 38 g                               | POM A                                  | PVDF                      |
|                | 3904503                | 5056294                        | —                         |                                    |  |                           |

## Plain chain with elevated surface • Glatte Kette mit Ablauffrillen

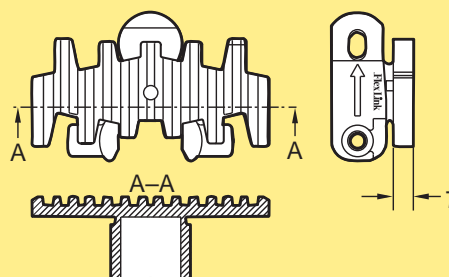
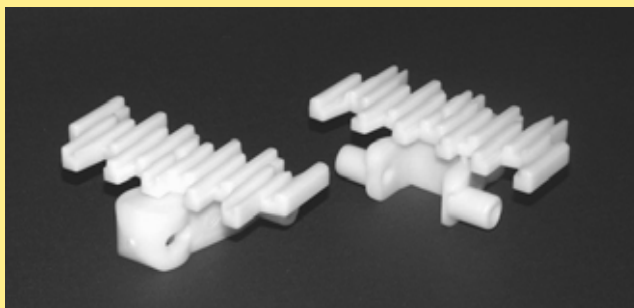

**Wet applications.**  
Nassbereich.

| Chain<br>Kette | Link(s)<br>Kettenglied | Link kit(s)<br>Kettengliedsatz | Dimensions<br>Abmessungen | Link weight<br>Kettenglied Gewicht | Material, link<br>Material Kettenglied | Pivot<br>Kunststoffbolzen |
|----------------|------------------------|--------------------------------|---------------------------|------------------------------------|--|---------------------------|
| 3924171        | 3904503                | 5056294                        | —                         | 32 g                               | POM A                                  | PVDF                      |

## Cleated chain • Mitnehmerkette

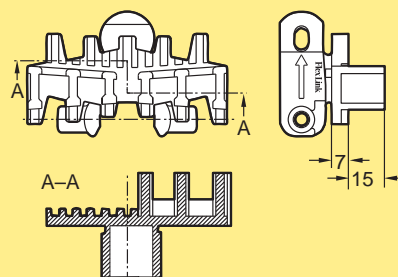
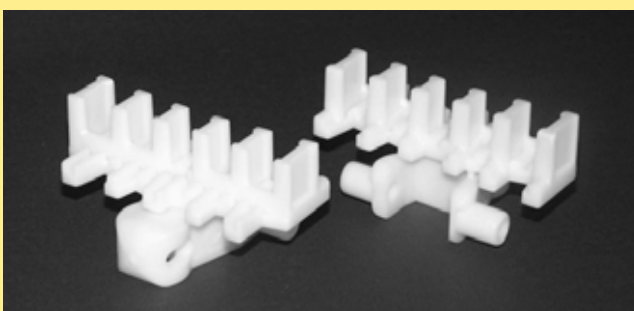

**Wet applications. Cleated chain consists of flat top links 3904503 combined with cleated links 3904667. Also See link type 3904503.**  
Nassbereich. Mitnehmerkette besteht aus glatten Kettengliedern 3904503, kombiniert mit Mitnehmern 3904667. Siehe auch Kettenglied Typ 3904503.

| Chain<br>Kette | Link(s)<br>Kettenglied | Link kit(s)<br>Kettengliedsatz | Dimensions<br>Abmessungen | Link weight<br>Kettenglied Gewicht | Material, link<br>Material Kettenglied | Pivot<br>Kunststoffbolzen |
|----------------|------------------------|--------------------------------|---------------------------|------------------------------------|--|---------------------------|
| 3924174 PAR... | 3904667                | 5056295                        | —                         | 42 g                               | POM A                                  | PVDF                      |
|                | 3904503                | 5056294                        | —                         |                                    |  |                           |

## Cleated chain • Mitnehmerkette

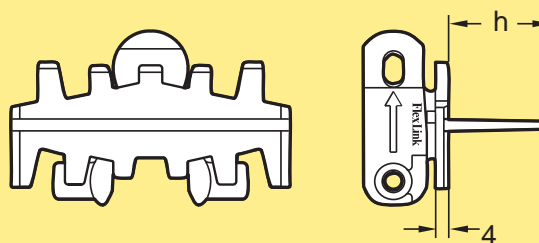
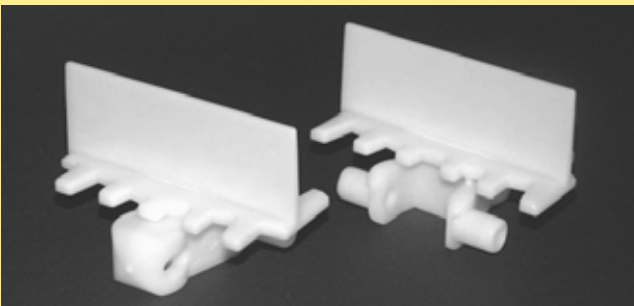

**Vertical transport. Rectangular products, sensitive to point load.**  
Vertikaltransport. Rechteckige Produkte, die empfindlich auf Punktlast reagieren.

| Chain<br>Kette | Link(s)<br>Kettenglied | Link kit(s)<br>Kettengliedsatz | Dimensions<br>Abmessungen | Link weight<br>Kettenglied Gewicht | Material, link<br>Material Kettenglied | Pivot<br>Kunststoffbolzen   |
|----------------|------------------------|--------------------------------|---------------------------|------------------------------------|--|-----------------------------|
| 5050235 PAR... | 5050236                | 5056296                        | h=15 mm                   | 33 g                               | POM A                                  | See page 4<br>Siehe Seite 5 |
| 5050531 PAR... | 5050532                | 5056297                        | h=20 mm                   | 35 g                               | POM A                                  | See page 4<br>Siehe Seite 5 |
| 3924100 PAR... | 3904668                | 5056299                        | h=30 mm                   | 38 g                               | POM A                                  | See page 4<br>Siehe Seite 5 |
| 3924107 PAR... | 3904668                | 5056298                        | h=30 mm                   | 35 g                               | POM A                                  | PVDF                        |

## Cleated chain • Mitnehmerkette

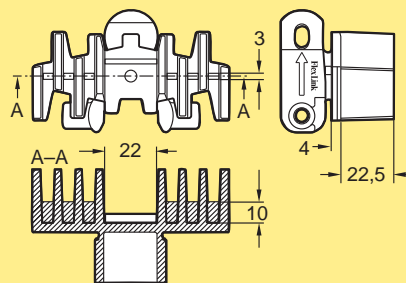
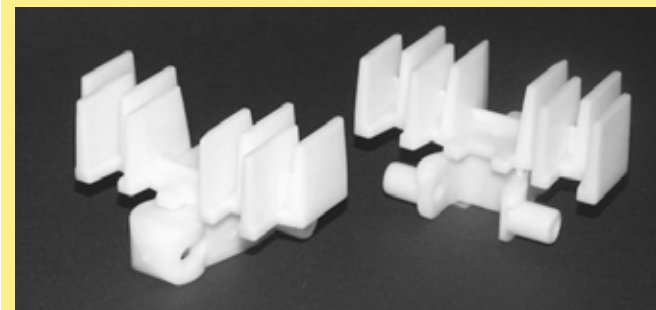

Intro  
Ein-  
führung

X45

XS

**Wet applications.**  
Nassbereich.

| Chain<br>Kette | Link(s)<br>Kettenglied | Link kit(s)<br>Kettengliedsatz | Dimensions<br>Abmessungen | Link weight<br>Kettenglied Gewicht | Material, link<br>Material Kettenglied | Pivot<br>Kunststoffbolzen   |
|----------------|------------------------|--------------------------------|---------------------------|------------------------------------|--|-----------------------------|
| 3924443        | 3904689                | 5056300                        | —                         | 51 g                               | POM A                                  | See page 4<br>Siehe Seite 5 |

## Cleated chain • Mitnehmerkette

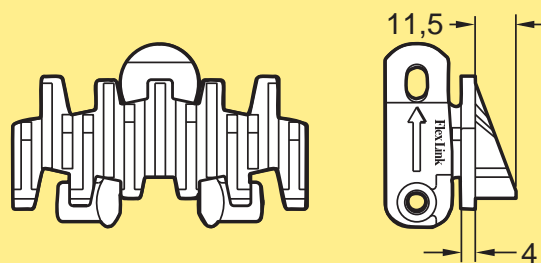
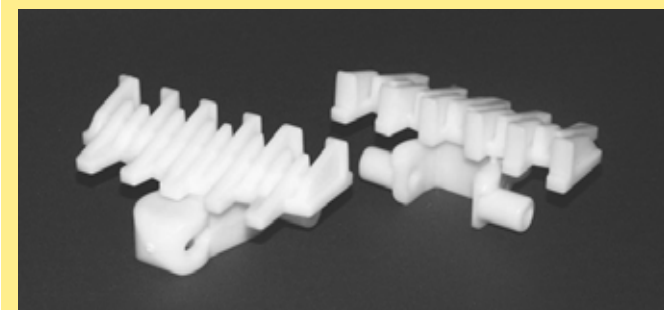

XL

XM

X85

**Cardboard boxes. Suitable to reduce accumulation forces in slopes (10°-20°).**  
Kartons. Geeignet zur Reduzierung von Staukräften in Steigungen (10°-20°).

| Chain<br>Kette | Link(s)<br>Kettenglied | Link kit(s)<br>Kettengliedsatz | Dimensions<br>Abmessungen | Link weight<br>Kettenglied Gewicht | Material, link<br>Material Kettenglied | Pivot<br>Kunststoffbolzen   |
|----------------|------------------------|--------------------------------|---------------------------|------------------------------------|--|-----------------------------|
| 3905920 PAR... | 3905692                | 5056301                        | —                         | 38 g                               | POM A                                  | See page 4<br>Siehe Seite 5 |

XH

## Cleated chain • Mitnehmerkette

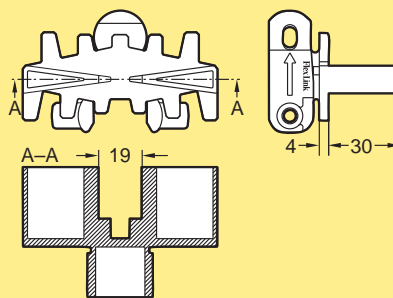
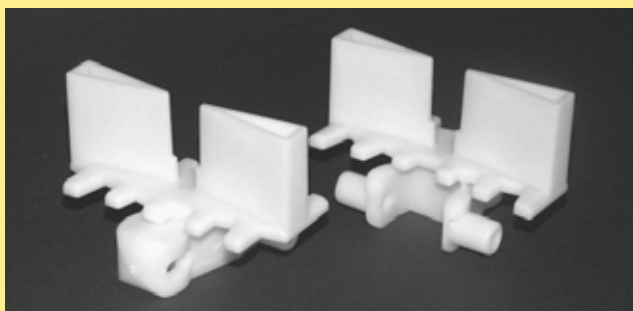

XK

XB

**Vertical transport. Crank shafts.**  
Vertikaltransport. Kurbelwellen.

| Chain<br>Kette | Link(s)<br>Kettenglied | Link kit(s)<br>Kettengliedsatz | Dimensions<br>Abmessungen | Link weight<br>Kettenglied Gewicht | Material, link<br>Material Kettenglied | Pivot<br>Kunststoffbolzen   |
|----------------|------------------------|--------------------------------|---------------------------|------------------------------------|--|-----------------------------|
| 3924173 PAR... | 3910012                | 5056302                        | —                         | 42 g                               | POM A                                  | See page 4<br>Siehe Seite 5 |

XT

IDX

## Cleated chain • Mitnehmerkette

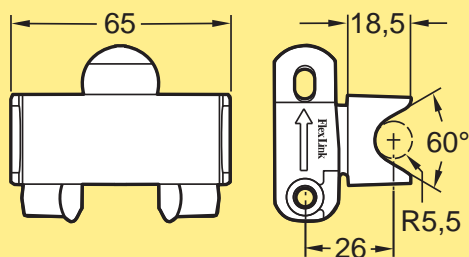

**Tubes placed in cleat. Can not be used in horizontal bends.**

Für quer liegende zylindrische Teile. Kann nicht in horizontalen Gleitbögen verwendet werden.

| Chain<br>Kette | Link(s)<br>Kettenglied | Link kit(s)<br>Kettengliedsatz | Dimensions<br>Abmessungen | Link weight<br>Kettenglied Gewicht | Material, link<br>Material Kettenglied | Pivot<br>Kunststoffbolzen   |
|----------------|------------------------|--------------------------------|---------------------------|------------------------------------|--|-----------------------------|
| 3921528        | 3921527                | 5056303                        | —                         | 28 g                               | POM A                                  | See page 4<br>Siehe Seite 5 |

## Cleated chain • Mitnehmerkette

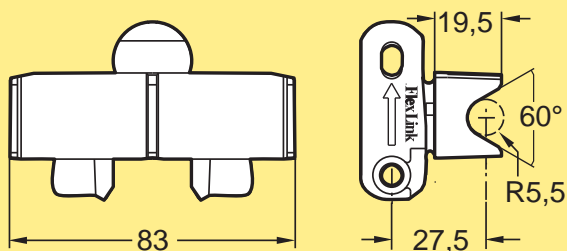

**Tubes placed in cleat. Can not be used in horizontal bends.**

Für quer liegende zylindrische Teile. Kann nicht in horizontalen Gleitbögen verwendet werden.

| Chain<br>Kette | Link(s)<br>Kettenglied | Link kit(s)<br>Kettengliedsatz | Dimensions<br>Abmessungen | Link weight<br>Kettenglied Gewicht | Material, link<br>Material Kettenglied | Pivot<br>Kunststoffbolzen   |
|----------------|------------------------|--------------------------------|---------------------------|------------------------------------|--|-----------------------------|
| 3924473 PAR... | 3924472                | 5056304                        | —                         | 31 g                               | POM A                                  | See page 4<br>Siehe Seite 5 |

## Cleated chain • Mitnehmerkette

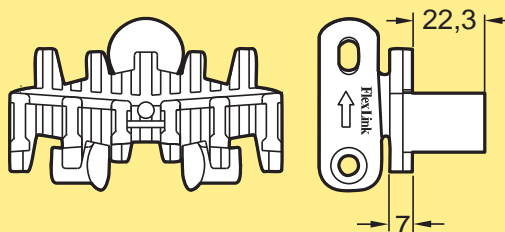
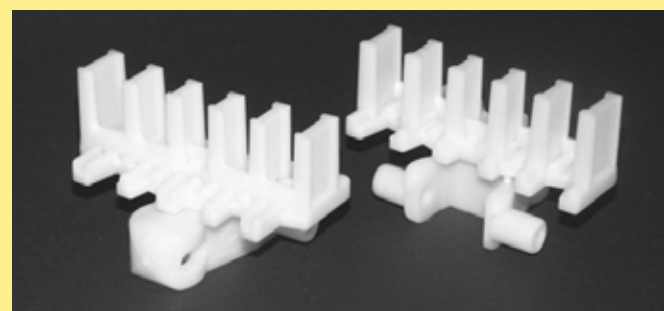

**Wet applications. Cleated chain consists of flat top links 3904503 combined with cleated links 3905552. Also See link type 3904503.**  
Nassbereich. Die Mitnehmerkette besteht aus glatten Kettengliedern 3904503, kombiniert mit Mitnehmern 3905552. Siehe auch Kettenglied Typ 3904503.

| Chain<br>Kette | Link(s)<br>Kettenglied | Link kit(s)<br>Kettengliedsatz | Dimensions<br>Abmessungen | Link weight<br>Kettenglied Gewicht | Material, link<br>Material Kettenglied | Pivot<br>Kunststoffbolzen   |
|----------------|------------------------|--------------------------------|---------------------------|------------------------------------|--|-----------------------------|
| 3905553 PAR... | 3905552                | 5056305                        | —                         | 44 g                               | POM A                                  | See page 4<br>Siehe Seite 5 |
|                | 3904503                | 5056294                        | —                         |                                    |  |                             |

## Cleated chain • Mitnehmerkette

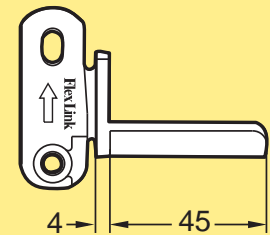
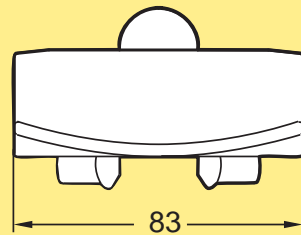
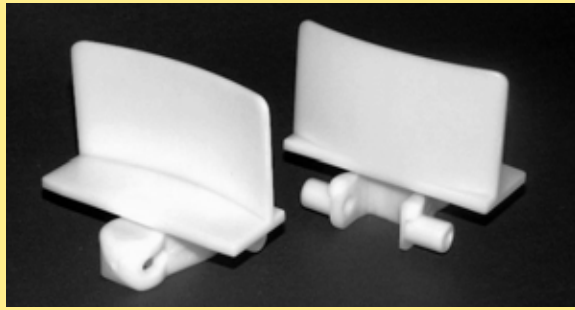

Minimum horizontal bend radius 700 mm. Cleated chain consists of flat top links 3920660 combined with cleated links 3920661. Note! Can not be used together with Compact or Medium units or Compact idler end unit.

Minimaler horizontaler Bogenradius: 700 mm. Mitnehmerkette besteht aus glatten Kettengliedern 3920660, kombiniert mit Mitnehmern 3920661.

Hinweis! Kann nicht mit Kompakt- oder Medium-Antriebseinheiten oder Kompakt-Umlenkeinheiten verwendet werden.

| Chain<br>Kette | Link(s)<br>Kettenglied | Link kit(s)<br>Kettengliedsatz | Dimensions<br>Abmessungen | Link weight<br>Kettenglied Gewicht | Material, link<br>Material Kettenglied | Pivot<br>Kunststoffbolzen   |
|----------------|------------------------|--------------------------------|---------------------------|------------------------------------|--|-----------------------------|
| 3920662 PAR... | 3920661                | 5056306                        | —                         | 30/45 g                            | POM A                                  | See page 4<br>Siehe Seite 5 |
|                | 3920660                | 5056307                        | —                         |                                    |  |                             |

## Flexible cleat chain • Klemmförderkette (flexible Lamellen)

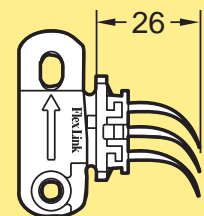
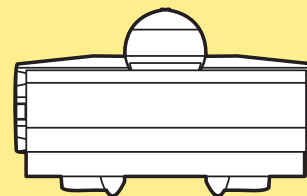

Max product weight: 2,0 kg. Flexible cleat is polypropylene + thermo-plastic elastomer. Wedge transport. Soft, flexible surface for sensitive items. Link kit 5056292: 10 base links XMTM 83 + pins + pivots. Link kit 5056309: 10 cleat tops XMTX 78 C.

Max. Produktgewicht: 2,0 kg. Flexible Lamellen aus Polypropylen + thermoplastischem Elastomer. Klemmförderer. Weiche, flexible Oberfläche für empfindliche Produkte. Kettenglied-Satz 5056292 enthält 10 Verbindungsglieder, 10 Kunststoffbolzen, 10 Stifte. Kettengliedsatz 5056309: 10 Mitnehmer XMTX 78 C.

| Chain<br>Kette | Link(s)<br>Kettenglied | Link kit(s)<br>Kettengliedsatz | Dimensions<br>Abmessungen | Link weight<br>Kettenglied Gewicht | Material, link<br>Material Kettenglied | Pivot<br>Kunststoffbolzen   |
|----------------|------------------------|--------------------------------|---------------------------|------------------------------------|--|-----------------------------|
| XMTE 5 C       | XMTM 83 C              | n.a.<br>nicht verfügbar        | —                         | 40 g                               | POM A                                  | See page 4<br>Siehe Seite 5 |
|                | XMTX 78 C              | 5056309                        | —                         |                                    |  |                             |
|                | XMTM 83                | 5056292                        | —                         |                                    |  |                             |

## Flexible cleat chain • Klemmförderkette (flexible Bürsten)

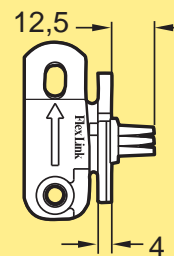
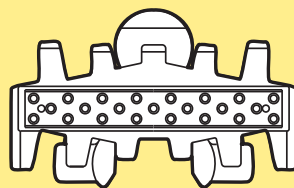
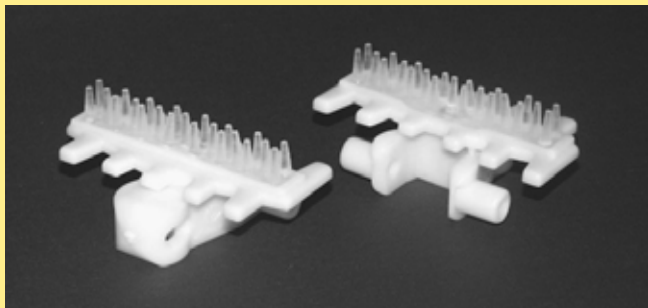

Max. product weight for XMTE 5 B: 3,0 kg. Flexible insert is polyether-polyamide. Wedge transport. Bags, bottles and cans. Horizontal transport of light products e.g. paper bags.

Max. Produktgewicht für XMTE 5 B: 3,0 kg. Flexible Bürsten aus Polyester-Polyamid. Klemmförderer. Taschen, Flaschen und Dosen. Horizontaltransport von leichten Produkten, z.B. Papiertaschen.

| Chain<br>Kette | Link(s)<br>Kettenglied | Link kit(s)<br>Kettengliedsatz | Dimensions<br>Abmessungen | Link weight<br>Kettenglied Gewicht | Material, link<br>Material Kettenglied | Pivot<br>Kunststoffbolzen   |
|----------------|------------------------|--------------------------------|---------------------------|------------------------------------|--|-----------------------------|
| XMTE 5 B...    | XMTL 83 B              | 5056310                        | —                         | 31 g                               | POM A                                  | See page 4<br>Siehe Seite 5 |

## Flexible cleat chain • Klemmförderkette (flexible Ballen)

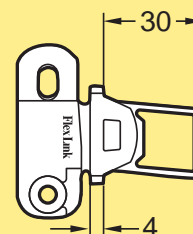
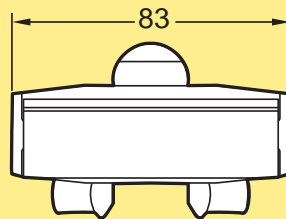
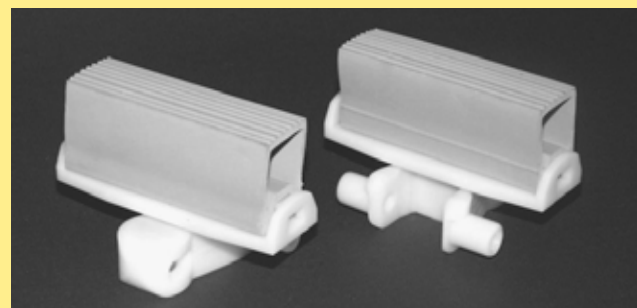

Max. product weight for XMTE 5 D: 4,0 kg. Flexible cleat is EPDM rubber. Wedge transport. Recommended for irregular shapes. Link kit 5056311: 10 cleat tops XMTX 75 D.

Max. Produktgewicht für XMTE 5 D: 4,0 kg. Flexible Ballen aus EPDM-Gummi. Klemmförderer. Geeignet für unregelmäßige Formen. Kettengliedsatz: 5056311: 10 Mitnehmer XMTX 75 D.

| Chain<br>Kette | Link(s)<br>Kettenglied | Link kit(s)<br>Kettengliedsatz | Dimensions<br>Abmessungen | Link weight<br>Kettenglied Gewicht | Material, link<br>Material Kettenglied | Pivot<br>Kunststoffbolzen   |
|----------------|------------------------|--------------------------------|---------------------------|------------------------------------|--|-----------------------------|
| XMTE 5 D       | XMTM 83 D              | 5059350                        | —                         | 66 g                               | POM B                                  | See page 4<br>Siehe Seite 5 |
|                | XMTX 75 D              | 5056311                        | —                         |                                    |  |                             |

## Roller top chain • Staurollenkette

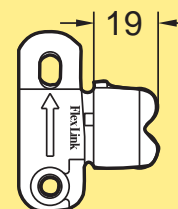
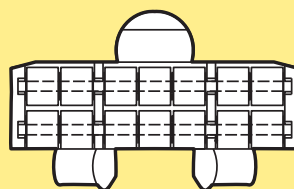
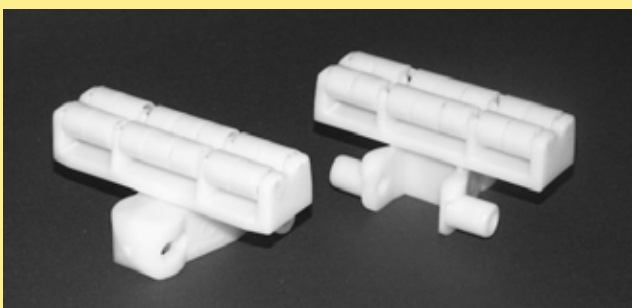

Link cannot be used together with plain links in conveyors with bends. Accumulation of parcels for lower pressure.

Kettenglied kann nicht mit glatten Kettengliedern in Förderern und Gleitbögen verwendet werden. Stauen von Paketen mit niedrigem Staudruck.

| Chain<br>Kette | Link(s)<br>Kettenglied | Link kit(s)<br>Kettengliedsatz | Dimensions<br>Abmessungen | Link weight<br>Kettenglied Gewicht | Material, link<br>Material Kettenglied | Pivot<br>Kunststoffbolzen   |
|----------------|------------------------|--------------------------------|---------------------------|------------------------------------|--|-----------------------------|
| XMTR 5         | XMTL 83 R              | 5056100                        | —                         | 58 g                               | POM A                                  | See page 4<br>Siehe Seite 5 |

## Roller cleat chain • Rollenmitnehmerkette

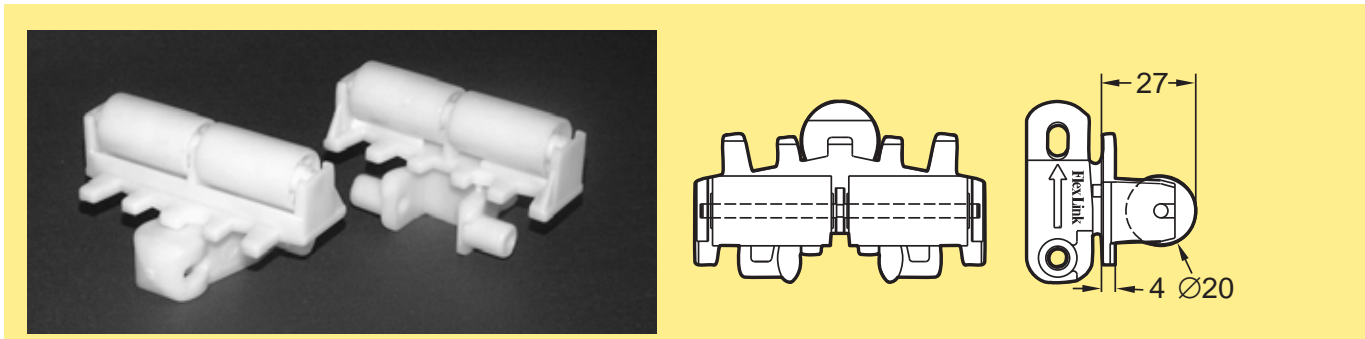

Intro  
Ein-  
führung

X45

**Vertical transport of cardboard boxes.**  
Vertikaltransport von Schachteln und Kartons.

| Chain<br>Kette | Link(s)<br>Kettenglied | Link kit(s)<br>Kettengliedsatz | Dimensions<br>Abmessungen | Link weight<br>Kettenglied Gewicht | Material, link<br>Material Kettenglied | Pivot<br>Kunststoffbolzen   |
|----------------|------------------------|--------------------------------|---------------------------|------------------------------------|--|-----------------------------|
| XMTF 5X23 R... | XMTL 83X23 R           | 5056091                        | —                         | 59 g                               | POM A                                  | See page 4<br>Siehe Seite 5 |

XS

## Roller cleat chain • Rollenmitnehmerkette

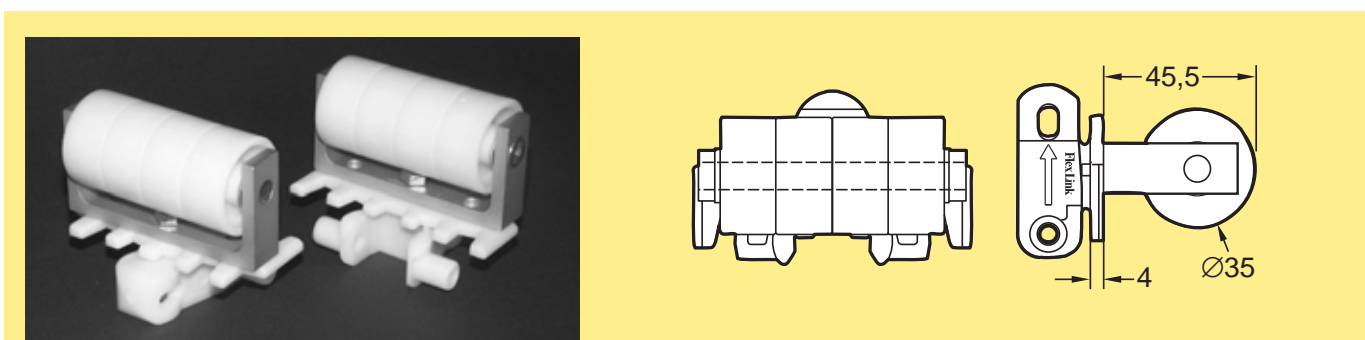

XL

XM

X85

**\*R1 can not be ordered. Roller support items in steel and aluminium. Vertical transport of cardboard boxes. Link kit 5056088:**  
1 link XMTL 83x46 R with pivot and steel pin.

**\*R1 kann nicht bestellt werden. Rollenaufnahme aus Stahl und Aluminium. Vertikaltransport von Kartons. Kettengliedsatz 5056088:**  
1 Kettenglied XHTL 83x46 R mit Kunststoffbolzen und Stahlstift.

| Chain<br>Kette  | Link(s)<br>Kettenglied | Link kit(s)<br>Kettengliedsatz | Dimensions<br>Abmessungen | Link weight<br>Kettenglied Gewicht | Material, link<br>Material Kettenglied | Pivot<br>Kunststoffbolzen   |
|-----------------|------------------------|--------------------------------|---------------------------|------------------------------------|--|-----------------------------|
| XMTF 5X46 R...* | XMTL 83X46 R           | 5056088                        | —                         | 143 g                              | POM A                                  | See page 4<br>Siehe Seite 5 |

XH

XK

XB

XT

IDX



# Conveyor system X85 - links and chains

## Fördersystem X85 - Kettenglieder und Ketten

Each link kit contains 10 links, 10 plastic pivots, and 10 stainless steel pins, unless otherwise specified. Material abbreviations: see page 4.

Jeder Kettenglied-Satz enthält 10 Kettenglieder, 10 Kunststoffbolzen und 10 Edelstahlstifte, soweit nicht anders angegeben. Materialabkürzungen: siehe Seite 5.

### Plain chain • Glatte Kette

X45

XS

XL

XM

X85

XH

XK

XB

XT

IDX

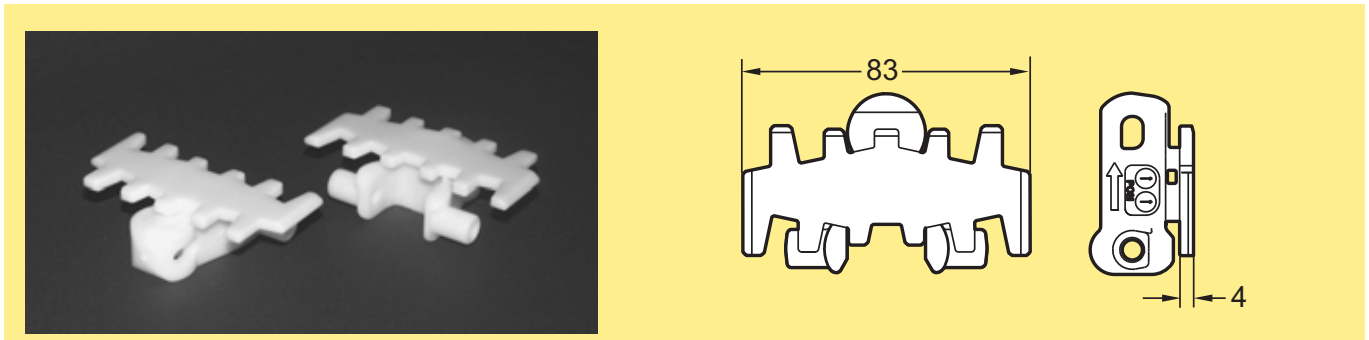

Chain type XBTP 5A85 B: max chain tension 300 N. Steel pin is zincplated steel.

Kettentyp XBTP 5A85 B: max. Kettenzugkraft 300 N. Stahlbolzen aus verzinktem Stahl.

| Chain<br>Kette | Link(s)<br>Kettenglied | Link kit(s)<br>Kettengliedsatz | Dimensions<br>Abmessungen | Link weight<br>Kettenglied Gewicht | Material, link<br>Material Kettenglied   | Pivot<br>Kunststoffbolzen   |
|----------------|------------------------|--------------------------------|---------------------------|------------------------------------|--|-----------------------------|
| XBTP 5A85      | 5059652                | 5110512                        | —                         | 27 g                               | POM A                                    | See page 4<br>Siehe Seite 5 |
| XBTP 5A85 B    | 5110832                | n.a.<br>nicht verfügbar        | —                         | 27 g                               | POM A                                    | POM B                       |
| 5110432        | 5110431                | 5110529                        | —                         | 27 g                               | POM B                                    | See page 4<br>Siehe Seite 5 |
| 5110456        | 5110455                | 5110530                        | —                         | 27 g                               | POM B polished                           | POM B                       |
| 5110430        | 5110429                | 5110532                        | —                         | 27 g                               | POM B ISD NAT                            | POM B B ISD                 |
| XBTP 5A85 E    | 5110427                | 5110527                        | —                         | 27 g                               | POM A COND                               | See page 4<br>Siehe Seite 5 |
| XBTP 5A85 C    | 5110484                | 5110533                        | —                         | 27 g                               | POM B ultra wear resist<br>verschleißarm | POM B                       |

### Closed top chain • Kette mit geschlossener Oberfläche

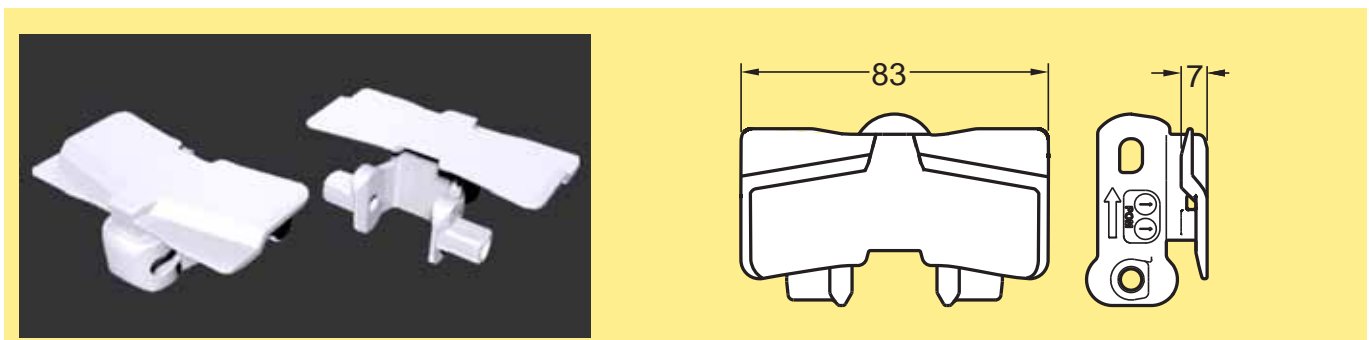

| Chain<br>Kette | Link(s)<br>Kettenglied | Link kit(s)<br>Kettengliedsatz | Dimensions<br>Abmessungen | Link weight<br>Kettenglied Gewicht | Material, link<br>Material Kettenglied | Pivot<br>Kunststoffbolzen   |
|----------------|------------------------|--------------------------------|---------------------------|------------------------------------|--|-----------------------------|
| XBTP 5A85 A    | 5059685                | 5110513                        | —                         |                                    | POM A                                  | See page 4<br>Siehe Seite 5 |

## Plain chain • Glatte Kette

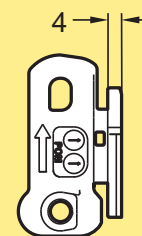
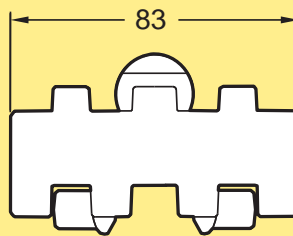
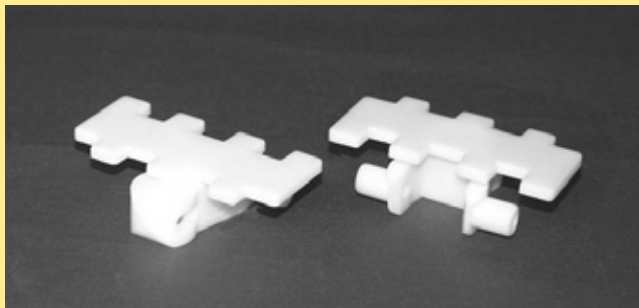

**Minimum horizontal bend radius: 500 mm. Minimized gap between links.**

Minimaler horizontaler Bogenradius: 500 mm. Minimaler Spalt zwischen den Kettengliedern.

| Chain<br>Kette | Link(s)<br>Kettenglied | Link kit(s)<br>Kettengliedsatz | Dimensions<br>Abmessungen | Link weight<br>Kettenglied Gewicht | Material, link<br>Material Kettenglied | Pivot<br>Kunststoffbolzen   |
|----------------|------------------------|--------------------------------|---------------------------|------------------------------------|--|-----------------------------|
| 5110434        | 5110433                | 5110578                        | —                         | 30 g                               | POM A                                  | See page 4<br>Siehe Seite 5 |

## Plain chain • Glatte Kette

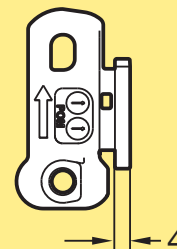
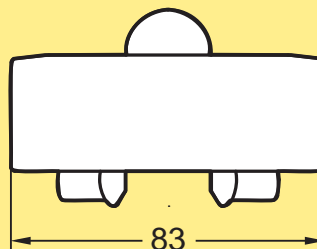
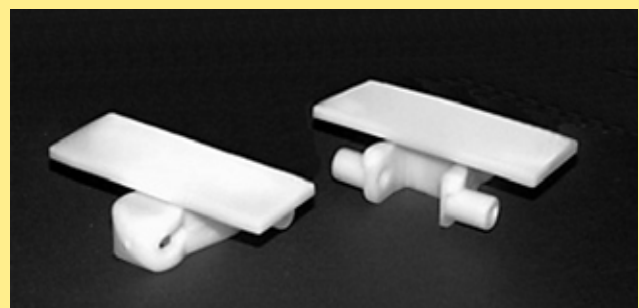

**Minimum horizontal bend radius 700 mm.**

Minimaler horizontaler Bogenradius: 700 mm.

| Chain<br>Kette | Link(s)<br>Kettenglied | Link kit(s)<br>Kettengliedsatz | Dimensions<br>Abmessungen | Link weight<br>Kettenglied Gewicht | Material, link<br>Material Kettenglied | Pivot<br>Kunststoffbolzen   |
|----------------|------------------------|--------------------------------|---------------------------|------------------------------------|--|-----------------------------|
| 5110388        | 5110387                | 5110576                        | —                         | 30 g                               | POM A                                  | See page 4<br>Siehe Seite 5 |

## Flocked chain • Beflockte Kette

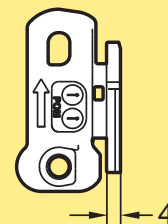
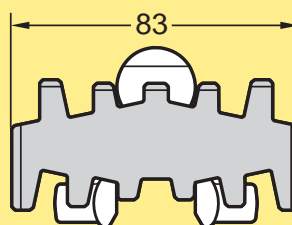
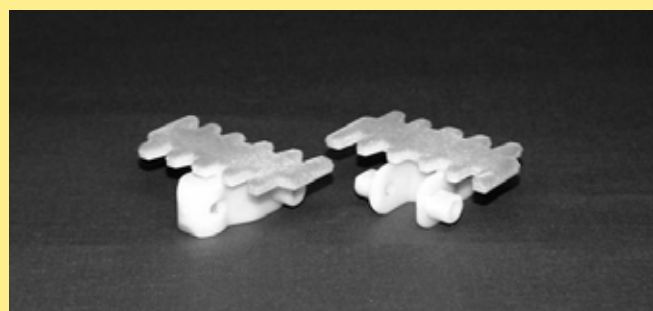

**For lightweight products with scratch sensitive surfaces. Perfume boxes, cosmetic packages, CD's, DVD's, cigarette packages. Fibre material is PA66, glued to the link using epoxy glue.**

Für leichte Produkte mit kratzempfindlichen Oberflächen. Parfümschachteln, Kosmetikschachteln, CDs, DVDs, Zigarettenschachteln. Fasermaterial PA66, mit Epoxyleber an das Kettenglied geklebt.

| Chain<br>Kette | Link(s)<br>Kettenglied | Link kit(s)<br>Kettengliedsatz | Dimensions<br>Abmessungen | Link weight<br>Kettenglied Gewicht | Material, link<br>Material Kettenglied | Pivot<br>Kunststoffbolzen   |
|----------------|------------------------|--------------------------------|---------------------------|------------------------------------|--|-----------------------------|
| 5110492        | 5110491                | n.a.<br>nicht verfügbar        | —                         |                                    | POM B                                  | See page 4<br>Siehe Seite 5 |

## Universal chain • Universalkette

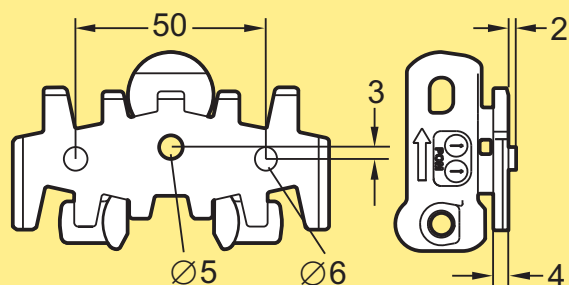
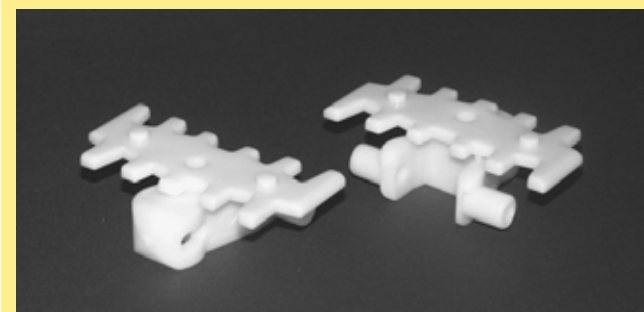

\*Use online configurator when ordering. To attach customer specific cleat or fixture. The link has a hole for an M5 screw. An M5 nut will fit inside the link.

\*Zum Bestellen verwenden Sie bitte den Online-Konfigurator. Zur Anbringung kundenspezifischer Mitnehmer oder Produktaufnahmen. Das Kettenglied hat ein Loch für eine M5-Schraube. Eine M5-Mutter kann in das Kettenglied eingesetzt werden.

| Chain<br>Kette | Link(s)<br>Kettenglied | Link kit(s)<br>Kettengliedsatz | Dimensions<br>Abmessungen | Link weight<br>Kettenglied Gewicht | Material, link<br>Material Kettenglied | Pivot<br>Kunststoffbolzen   |
|----------------|------------------------|--------------------------------|---------------------------|------------------------------------|--|-----------------------------|
| XBTF 5A85 U    | 5110375                | 5110526                        | —                         | 27 g                               | POM A                                  | See page 4<br>Siehe Seite 5 |

Intro  
Ein-  
führung

X45

XS

XL

## Friction top chain • Hochreibungskette

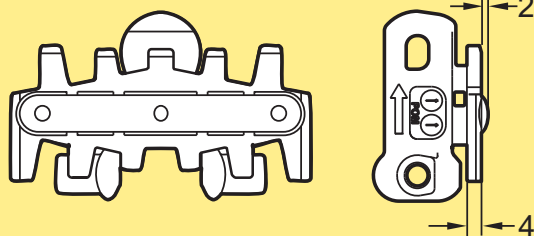
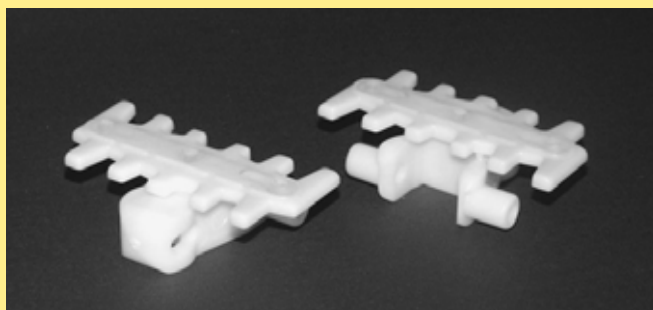

When ordered as XBTP 5A85 F2, the chain is delivered with one plain link between each friction top link. Friction insert is polyether-polyamide. Slope <math><30^\circ</math>. Paper bags, cardboard boxes.

Als XBTP 5A85 F2 bestellt, wird die Kette mit einem glatten Kettenglied zwischen den Hochreibungsgliedern geliefert. Der Hochreibungsbelag besteht aus Polyester-Polyamid. Steigung <math><30^\circ</math>. Papiertüten, Kartons.

| Chain<br>Kette | Link(s)<br>Kettenglied | Link kit(s)<br>Kettengliedsatz | Dimensions<br>Abmessungen | Link weight<br>Kettenglied Gewicht | Material, link<br>Material Kettenglied | Pivot<br>Kunststoffbolzen   |
|----------------|------------------------|--------------------------------|---------------------------|------------------------------------|--|-----------------------------|
| XBTP 5A85 F    | 5110459                | 5110518                        | —                         | 29 g                               | POM A                                  | See page 4<br>Siehe Seite 5 |

XM

X85

XH

## Flat top friction chain • Flache Hochreibungskette

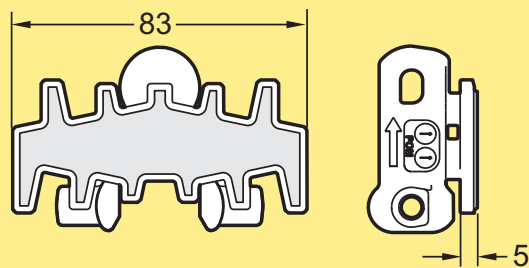
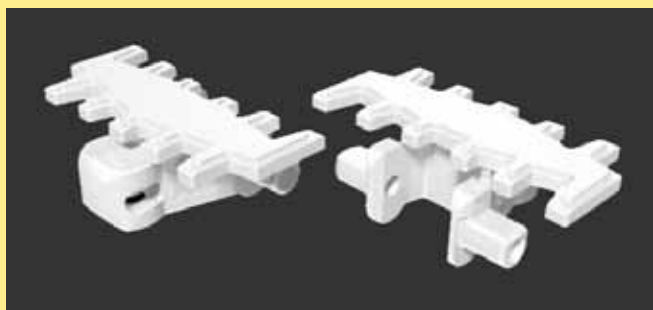

Friction insert is polyether-polyamide. Slope <math><30^\circ</math>. Light goods: blister packs, small boxes, etc.

Hochreibungsbelag aus Polyester-Polyamid. Steigung <math><30^\circ</math>. Leichte Produkte: Folienverpackungen, kleine Kisten usw.

| Chain<br>Kette | Link(s)<br>Kettenglied | Link kit(s)<br>Kettengliedsatz | Dimensions<br>Abmessungen | Link weight<br>Kettenglied Gewicht | Material, link<br>Material Kettenglied | Pivot<br>Kunststoffbolzen   |
|----------------|------------------------|--------------------------------|---------------------------|------------------------------------|--|-----------------------------|
| XBTP 5A85 FA   | 5110378                | 5110528                        | —                         |                                    | POM A                                  | See page 4<br>Siehe Seite 5 |

XK

XB

XT

IDX

## Steel top chain, fingered • Kette mit Stahloberfläche, verzahnt

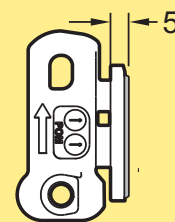
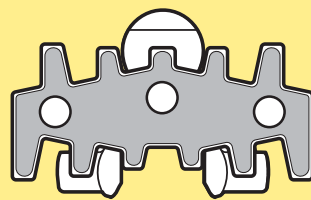

Top surface is stainless steel. Cylindrical rollers. Cast-metal products. Accumulation.  
Edelstahloberfläche. Zylindrische Rollen. Gussteile. Staufähig.

| Chain<br>Kette | Link(s)<br>Kettenglied | Link kit(s)<br>Kettengliedsatz | Dimensions<br>Abmessungen | Link weight<br>Kettenglied Gewicht | Material, link<br>Material Kettenglied | Pivot<br>Kunststoffbolzen |
|----------------|------------------------|--------------------------------|---------------------------|------------------------------------|--|---------------------------|
| XBTP 5A85 TF   | 5110436                | 5110519                        | —                         | 46 g                               | POM B + SS                             | POM B                     |

## Steel chain • Stahlkette

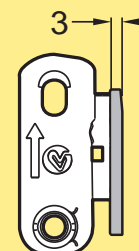
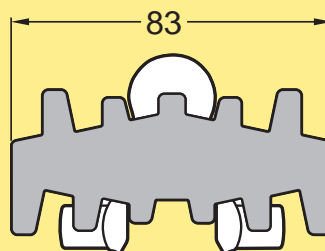

Electro-zincplated hardened steel (700HV1) throughout top part. Modification kits are required for end drive units. See instruction leaflet 6622461, and the FlexLink product catalogue.  
Kettenoberfläche: Elektrolytisch-verzinkter, gehärteter Stahl (700HV1). Modifikations-Bausätze für End-Antriebseinheiten nötig. Siehe Anweisung 6622461 und den FlexLink Produktkatalog.

| Chain<br>Kette | Link(s)<br>Kettenglied | Link kit(s)<br>Kettengliedsatz | Dimensions<br>Abmessungen | Link weight<br>Kettenglied Gewicht | Material, link<br>Material Kettenglied | Pivot<br>Kunststoffbolzen   |
|----------------|------------------------|--------------------------------|---------------------------|------------------------------------|--|-----------------------------|
| 5056849        | 5056847                | 5058301                        | —                         |                                    | POM B                                  | See page 4<br>Siehe Seite 5 |

## Cleated chain • Mitnehmerkette

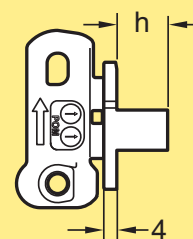
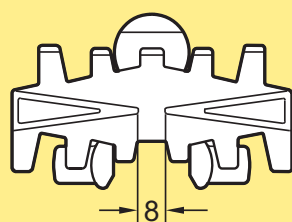
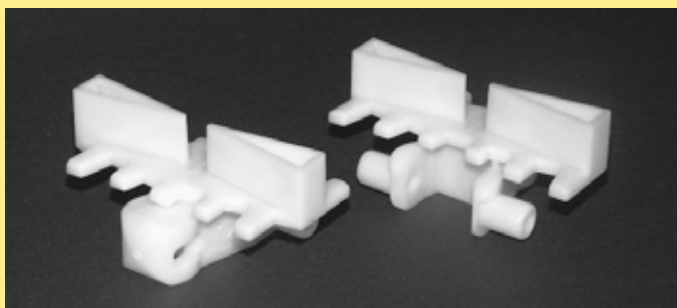

\*Use online configurator when ordering.  
\*Zum Bestellen verwenden Sie bitte den Online-Konfigurator.

| Chain<br>Kette  | Link(s)<br>Kettenglied | Link kit(s)<br>Kettengliedsatz | Dimensions<br>Abmessungen | Link weight<br>Kettenglied Gewicht | Material, link<br>Material Kettenglied | Pivot<br>Kunststoffbolzen   |
|-----------------|------------------------|--------------------------------|---------------------------|------------------------------------|--|-----------------------------|
| XBTF 5A85X15 A* | 5110372                | 5110516                        | h=15 mm                   | 35 g                               | POM A                                  | See page 4<br>Siehe Seite 5 |
| XBTF 5A85X30 A* | 5110374                | 5110517                        | h=30 mm                   | 43 g                               | POM A                                  | See page 4<br>Siehe Seite 5 |

## Cleated chain • Mitnehmerkette

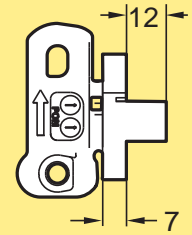
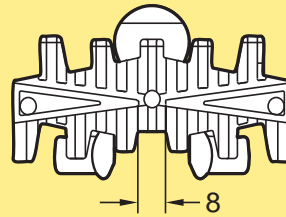
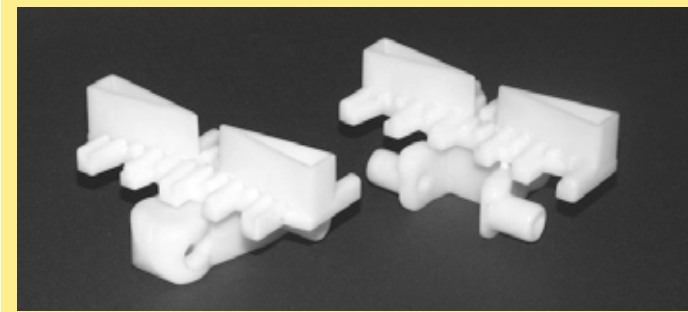

\*Use online configurator when ordering. Wet applications. Cleated chain consists of flat top links 5110394 combined with cleated links 5110393. Also See link Siehe Kettenglied type 5110394.

\*Zum Bestellen verwenden Sie bitte den Online-Konfigurator. Nassbereich. Mitnehmerkette besteht aus glatten Kettengliedern 5110394 mit Mitnehmern 5110393. Siehe auch Kettenglied Typ 5110394.

| Chain<br>Kette | Link(s)<br>Kettenglied | Link kit(s)<br>Kettengliedsatz | Dimensions<br>Abmessungen | Link weight<br>Kettenglied Gewicht | Material, link<br>Material Kettenglied | Pivot<br>Kunststoffbolzen |
|----------------|------------------------|--------------------------------|---------------------------|------------------------------------|--|---------------------------|
| 5995237*       | 5110393                | 5110536                        | —                         | 38 g                               | POM A                                  | PVDF                      |
|                | 5110394                | 5110561                        | —                         |                                    |  |                           |

## Plain chain with elevated surface • Glatte Kette mit Ablaufrippen

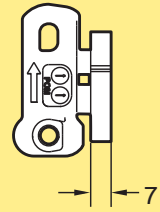
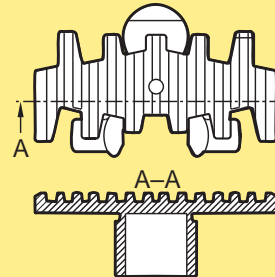
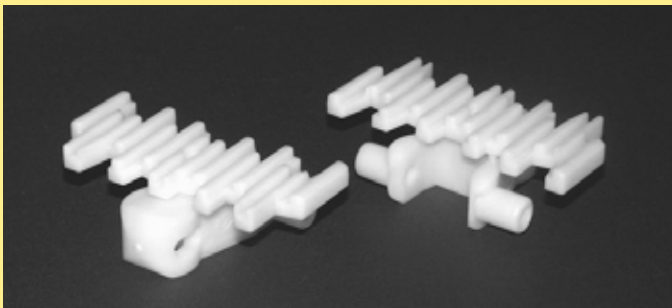

Wet applications.  
Nassbereich.

| Chain<br>Kette | Link(s)<br>Kettenglied | Link kit(s)<br>Kettengliedsatz | Dimensions<br>Abmessungen | Link weight<br>Kettenglied Gewicht | Material, link<br>Material Kettenglied | Pivot<br>Kunststoffbolzen |
|----------------|------------------------|--------------------------------|---------------------------|------------------------------------|--|---------------------------|
| 5110395        | 5110394                | 5110561                        | —                         | 32 g                               | POM A                                  | PVDF                      |

## Cleated chain • Mitnehmerkette

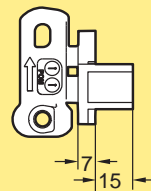
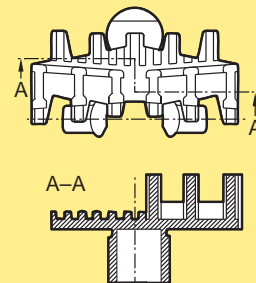
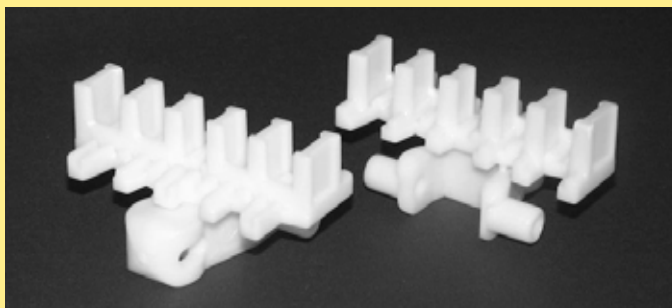

\*Use online configurator when ordering. Wet applications. Cleated chain consists of flat top links 5110394 combined with cleated links 5110400. Also See link Siehe Kettenglied type 5110394.

\*Zum Bestellen verwenden Sie bitte den Online-Konfigurator. Nassbereich. Mitnehmerkette besteht aus glatten Kettengliedern 5110394, kombiniert mit Mitnehmern 5110400. Siehe auch Kettenglied Typ 5110394.

| Chain<br>Kette | Link(s)<br>Kettenglied | Link kit(s)<br>Kettengliedsatz | Dimensions<br>Abmessungen | Link weight<br>Kettenglied Gewicht | Material, link<br>Material Kettenglied | Pivot<br>Kunststoffbolzen |
|----------------|------------------------|--------------------------------|---------------------------|------------------------------------|--|---------------------------|
| 5995239*       | 5110400                | 5110563                        | —                         | 42 g                               | POM A                                  | PVDF                      |
|                | 5110394                | 5110561                        | —                         |                                    |  |                           |

## Cleated chain • Mitnehmerkette

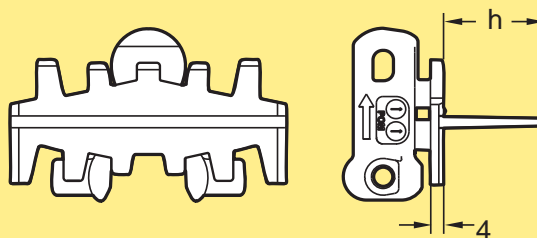
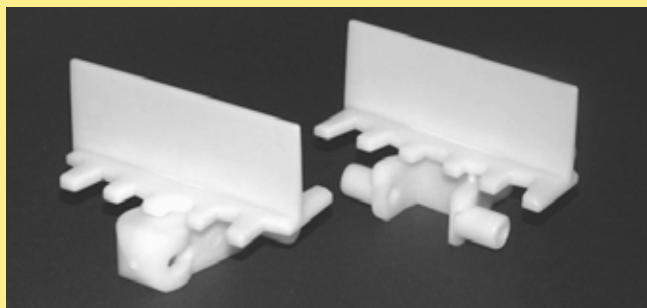

**\*Use online configurator when ordering. Vertical transport. Rectangular products, sensitive to point load.**

**\*Zum Bestellen verwenden Sie bitte den Online-Konfigurator. Vertikaltransport. Rechteckige Produkte, die empfindlich auf Punktlast reagieren.**

| Chain<br>Kette | Link(s)<br>Kettenglied | Link kit(s)<br>Kettengliedsatz | Dimensions<br>Abmessungen | Link weight<br>Kettenglied Gewicht | Material, link<br>Material Kettenglied | Pivot<br>Kunststoffbolzen   |
|----------------|------------------------|--------------------------------|---------------------------|------------------------------------|--|-----------------------------|
| 5995240*       | 5110401                | 5110564                        | h=15 mm                   | 33 g                               | POM A                                  | See page 4<br>Siehe Seite 5 |
| 5995241*       | 5110403                | 5110565                        | h=20 mm                   | 35 g                               | POM A                                  | See page 4<br>Siehe Seite 5 |
| 5995229*       | 5105216                | 5110566                        | h=30 mm                   | 38 g                               | POM A                                  | See page 4<br>Siehe Seite 5 |

## Cleated chain • Mitnehmerkette

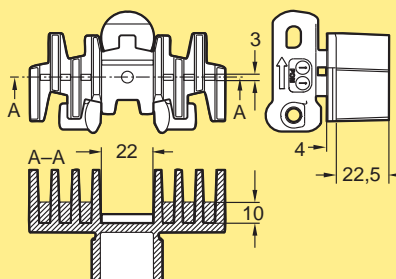
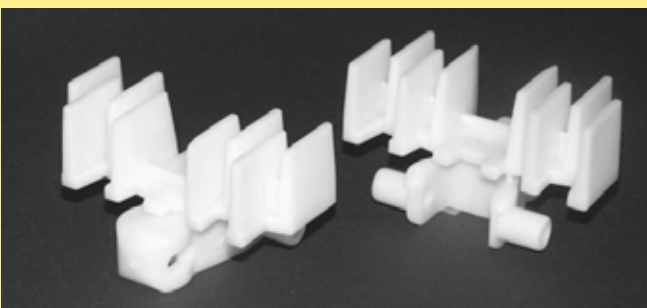

**Wet applications.**  
Nassbereich.

| Chain<br>Kette | Link(s)<br>Kettenglied | Link kit(s)<br>Kettengliedsatz | Dimensions<br>Abmessungen | Link weight<br>Kettenglied Gewicht | Material, link<br>Material Kettenglied | Pivot<br>Kunststoffbolzen   |
|----------------|------------------------|--------------------------------|---------------------------|------------------------------------|--|-----------------------------|
| 5110410        | 5110404                | 5110567                        | —                         |                                    | POM A                                  | See page 4<br>Siehe Seite 5 |

## Cleated chain • Mitnehmerkette

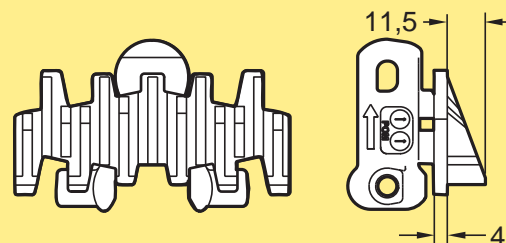
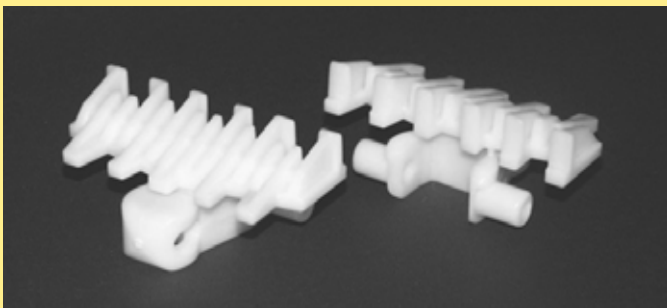

**\*Use online configurator when ordering. Cardboard boxes. Suitable to reduce accumulation forces in slopes (10° - 20°).**

**\*Zum Bestellen verwenden Sie bitte den Online-Konfigurator. Kartons. Geeignet zur Reduzierung von Staukräften in Steigungen (10° - 20°).**

| Chain<br>Kette | Link(s)<br>Kettenglied | Link kit(s)<br>Kettengliedsatz | Dimensions<br>Abmessungen | Link weight<br>Kettenglied Gewicht | Material, link<br>Material Kettenglied | Pivot<br>Kunststoffbolzen   |
|----------------|------------------------|--------------------------------|---------------------------|------------------------------------|--|-----------------------------|
| 5995243*       | 5110413                | 5110570                        | —                         | 38 g                               | POM A                                  | See page 4<br>Siehe Seite 5 |

## Cleated chain • Mitnehmerkette

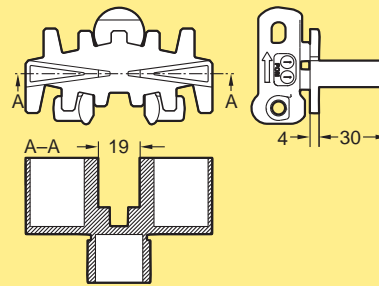
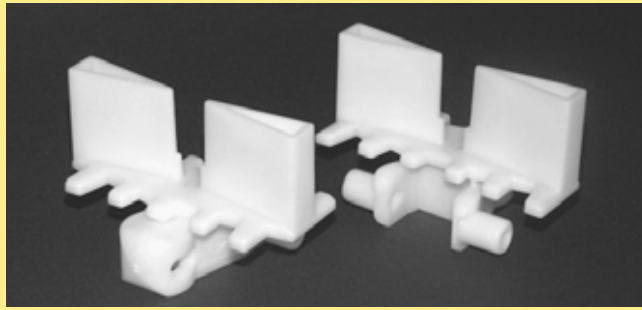

Intro  
Ein-  
führung

X45

**\*Use online configurator when ordering. Vertical transport. Crank shafts.**

**\*Zum Bestellen verwenden Sie bitte den Online-Konfigurator. Vertikaltransport. Kurbelwellen.**

| Chain<br>Kette | Link(s)<br>Kettenglied | Link kit(s)<br>Kettengliedsatz | Dimensions<br>Abmessungen | Link weight<br>Kettenglied Gewicht | Material, link<br>Material Kettenglied | Pivot<br>Kunststoffbolzen   |
|----------------|------------------------|--------------------------------|---------------------------|------------------------------------|--|-----------------------------|
| 5995244*       | 5110414                | 5110571                        | —                         | 42 g                               | POM A                                  | See page 4<br>Siehe Seite 5 |

XS

## Cleated chain • Mitnehmerkette

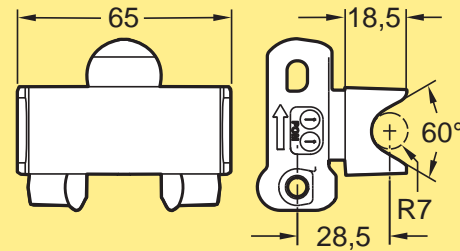
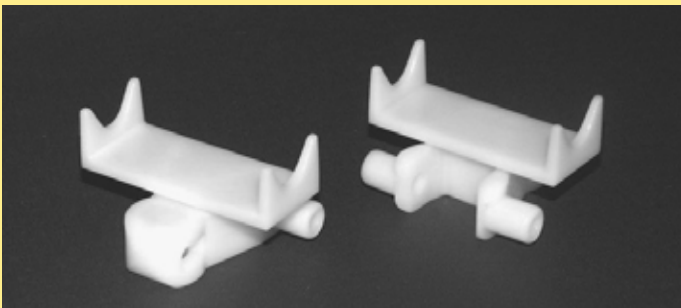

XL

XM

X85

**Tubes placed in cleat. Can not be used in horizontal bends.**

**Für quer liegende zylindrische Teile. Kann nicht in horizontalen Gleitbögen verwendet werden.**

| Chain<br>Kette | Link(s)<br>Kettenglied | Link kit(s)<br>Kettengliedsatz | Dimensions<br>Abmessungen | Link weight<br>Kettenglied Gewicht | Material, link<br>Material Kettenglied | Pivot<br>Kunststoffbolzen   |
|----------------|------------------------|--------------------------------|---------------------------|------------------------------------|--|-----------------------------|
| 5110418        | 5110417                | 5110572                        | —                         | 28 g                               | POM A                                  | See page 4<br>Siehe Seite 5 |

XH

## Cleated chain • Mitnehmerkette

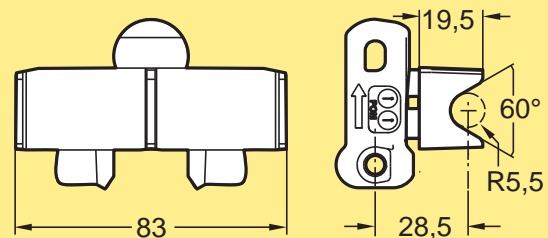
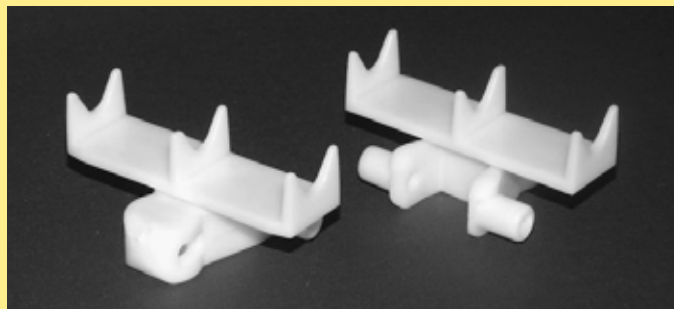

XK

XB

**Tubes placed in cleat. Can not be used in horizontal bends.**

**Für quer liegende zylindrische Teile. Kann nicht in horizontalen Gleitbögen verwendet werden.**

| Chain<br>Kette | Link(s)<br>Kettenglied | Link kit(s)<br>Kettengliedsatz | Dimensions<br>Abmessungen | Link weight<br>Kettenglied Gewicht | Material, link<br>Material Kettenglied | Pivot<br>Kunststoffbolzen   |
|----------------|------------------------|--------------------------------|---------------------------|------------------------------------|--|-----------------------------|
| 5110416        | 5110415                | 5110573                        | —                         | 31 g                               | POM A                                  | See page 4<br>Siehe Seite 5 |

XT

IDX

## Cleated chain • Mitnehmerkette

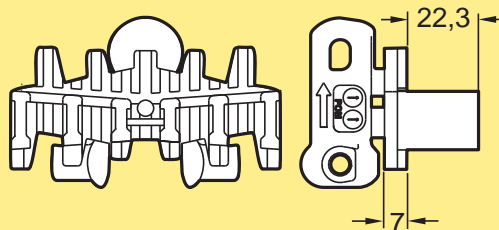
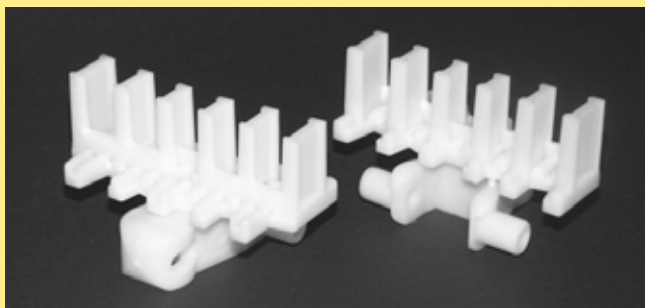

\*Use online configurator when ordering. Wet applications. Cleated chain consists of flat top links 5110394 combined with cleated links 5110397. Also See link Siehe Kettenglied type 5110394.

\*Zum Bestellen verwenden Sie bitte den Online-Konfigurator. Nassbereich. Mitnehmerkette besteht aus glatten Kettengliedern 5110394, kombiniert mit Mitnehmern 5110397. Siehe auch Kettenglied Typ 5110394.

| Chain<br>Kette | Link(s)<br>Kettenglied | Link kit(s)<br>Kettengliedsatz | Dimensions<br>Abmessungen | Link weight<br>Kettenglied Gewicht | Material, link<br>Material Kettenglied | Pivot<br>Kunststoffbolzen   |
|----------------|------------------------|--------------------------------|---------------------------|------------------------------------|--|-----------------------------|
| 5995238*       | 5110397                | 5110562                        | —                         |                                    | POM A                                  | See page 4<br>Siehe Seite 5 |
|                | 5110394                | 5110561                        | —                         |                                    |  |                             |

## Cleated chain • Mitnehmerkette

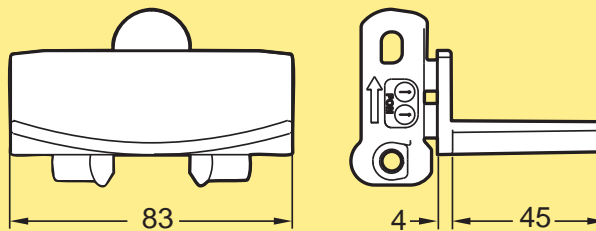
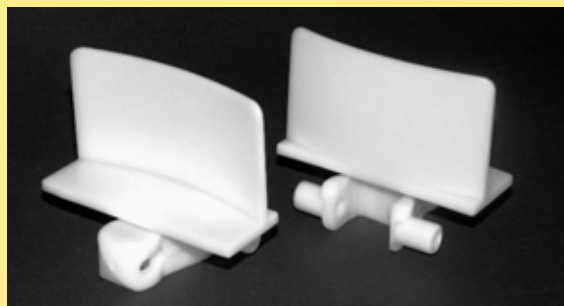

\*Use online configurator when ordering. Minimum horizontal bend radius 700 mm. Cleated chain consists of flat top links 5110387 combined with cleated links 5110389.

\*Zum Bestellen verwenden Sie bitte den Online-Konfigurator. Minimaler horizontaler Bogenradius: 700 mm. Mitnehmerkette besteht aus glattem Kettenglied 5110387, kombiniert mit Mitnehmer 5110389.

| Chain<br>Kette | Link(s)<br>Kettenglied | Link kit(s)<br>Kettengliedsatz | Dimensions<br>Abmessungen | Link weight<br>Kettenglied Gewicht | Material, link<br>Material Kettenglied | Pivot<br>Kunststoffbolzen   |
|----------------|------------------------|--------------------------------|---------------------------|------------------------------------|--|-----------------------------|
| 5995236*       | 5110389                | 5110575                        | —                         | 30/45 g                            | POM A                                  | See page 4<br>Siehe Seite 5 |
|                | 5110387                | 5110576                        | —                         |                                    |  |                             |

## Cleated chain • Mitnehmerkette

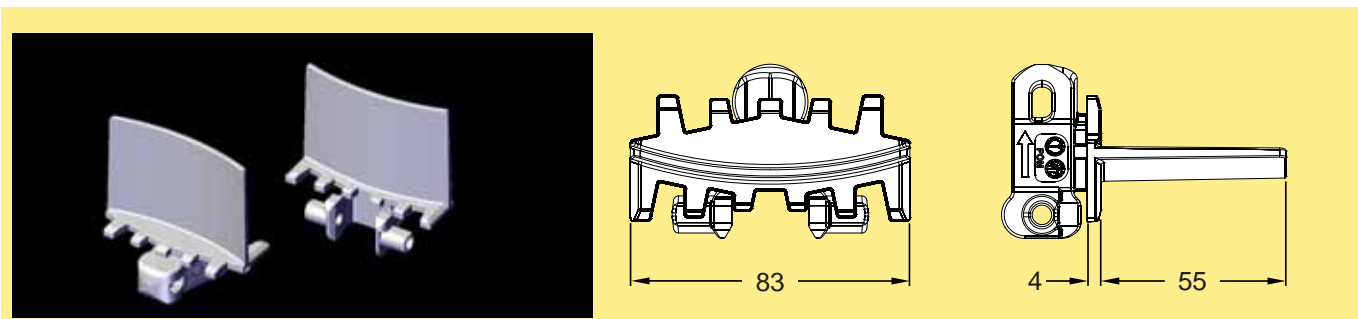

\*Use online configurator when ordering. Minimum horizontal bend radius 700 mm. Cleated chain consists of flat top links 5059652 combined with cleated links 5112714.

\*Zum Bestellen verwenden Sie bitte den Online-Konfigurator. Minimaler horizontaler Biegeradius: 700 mm. Mitnehmerkette besteht aus glattem Kettenglied 5059652 in Kombination mit Mitnehmer 5112714.

| Chain<br>Kette | Link(s)<br>Kettenglied | Link kit(s)<br>Kettengliedsatz | Dimensions<br>Abmessungen | Link weight<br>Kettenglied Gewicht | Material, link<br>Material Kettenglied | Pivot<br>Kunststoffbolzen   |
|----------------|------------------------|--------------------------------|---------------------------|------------------------------------|--|-----------------------------|
| 5995574*       | 5112714                | 5112716                        | —                         | 48 g                               | POM A                                  | See page 4<br>Siehe Seite 5 |

## Flexible cleat chain • Klemmförderkette (flexible Lamellen)

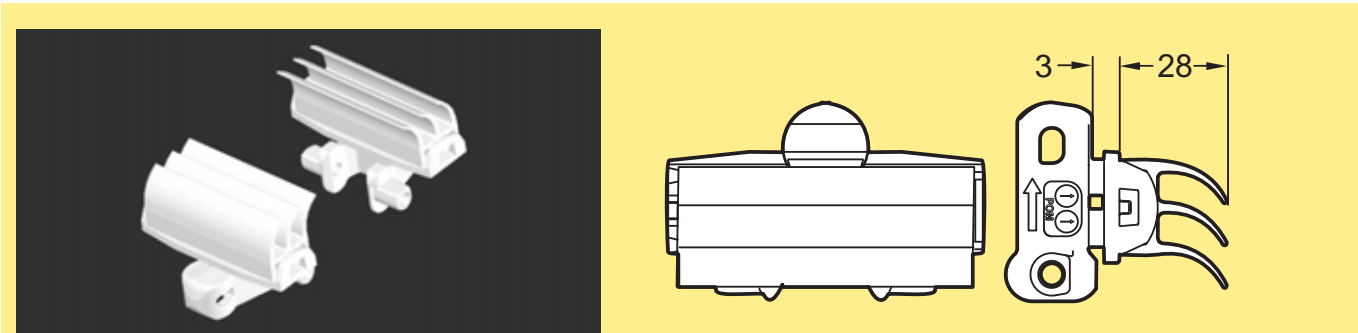

Max product weight for XBTE 5A85 C: 2,0 kg. Flexible cleat is thermo-plastic elastomer. Wedge transport. Soft, flexible surface for sensitive items. Link kit 5110515: 10 flexible cleat tops.

Max. Produktgewicht für XBTE 5A85 C: 2,0 kg. Flexible Lamellen aus thermoplastischem Elastomer. Klemmförderer. Weiche, flexible Oberfläche für empfindliche Produkte. Kettengliedsatz 5110515: 10 flexible Mitnehmer.

| Chain<br>Kette | Link(s)<br>Kettenglied | Link kit(s)<br>Kettengliedsatz | Dimensions<br>Abmessungen | Link weight<br>Kettenglied Gewicht | Material, link<br>Material Kettenglied | Pivot<br>Kunststoffbolzen   |
|----------------|------------------------|--------------------------------|---------------------------|------------------------------------|--|-----------------------------|
| XBTE 5A85 C    | 5059812                | 5110363                        | —                         | 40 g                               | POM A                                  | See page 4<br>Siehe Seite 5 |
|                |                        | 5110515                        | —                         |                                    |  |                             |

## Flexible cleat chain • Klemmförderkette (flexible Bürsten)

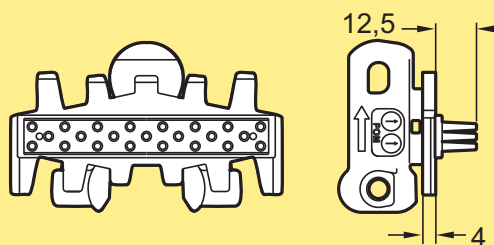
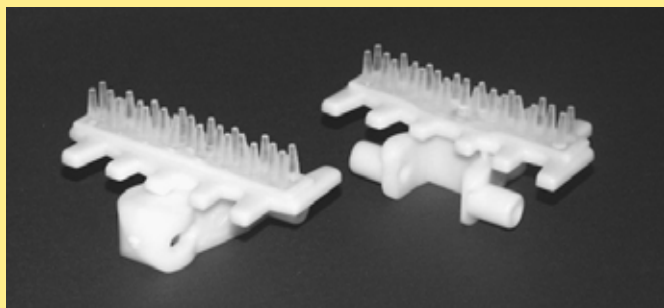

Max. product weight for XBTE 5A85 B: 3,0 kg. Flexible insert is polyether-polyamide. Wedge transport. Bags, bottles and cans. Horizontal transport of light products e.g. paper bags.

Max. Produktgewicht für XBTE 5A85 B: 3,0 kg. Flexible Bürsten aus Polyester-Polyamid. Klemmförderer. Taschen, Flaschen und Dosen. Horizontaltransport von leichten Produkten, z.B. Papiertaschen.

| Chain<br>Kette | Link(s)<br>Kettenglied | Link kit(s)<br>Kettengliedsatz | Dimensions<br>Abmessungen | Link weight<br>Kettenglied Gewicht | Material, link<br>Material Kettenglied | Pivot<br>Kunststoffbolzen   |
|----------------|------------------------|--------------------------------|---------------------------|------------------------------------|--|-----------------------------|
| XBTE 5A85 B*   | 5110461                | 5110522                        | —                         | 31 g                               | POM A                                  | See page 4<br>Siehe Seite 5 |

## Flexible cleat chain • Klemmförderkette (flexible Ballen)

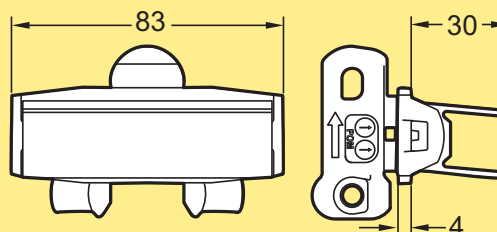
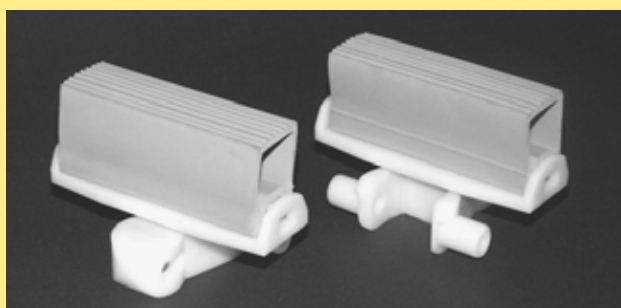

Max. product weight for XMTE 5 D: 4,0 kg. Flexible cleat is EPDM rubber. Wedge transport. Recommended for irregular shapes. Link kit 5056311: 10 flexible cleat tops.

Max. Produktgewicht für XMTE 5 D: 4,0 kg. Flexible Ballen aus EPDM-Gummi. Klemmförderer. Geeignet für unregelmäßige Formen. Kettengliedsatz 5056311: 10 flexible Mitnehmer.

| Chain<br>Kette | Link(s)<br>Kettenglied | Link kit(s)<br>Kettengliedsatz | Dimensions<br>Abmessungen | Link weight<br>Kettenglied Gewicht | Material, link<br>Material Kettenglied | Pivot<br>Kunststoffbolzen   |
|----------------|------------------------|--------------------------------|---------------------------|------------------------------------|--|-----------------------------|
| XBTE 5A85 D*   | 5110381                | 5110582                        | —                         | 66 g                               | POM B                                  | See page 4<br>Siehe Seite 5 |
|                |                        | 5056311                        | —                         |                                    |  |                             |

## Roller top chain • Staurollenkette

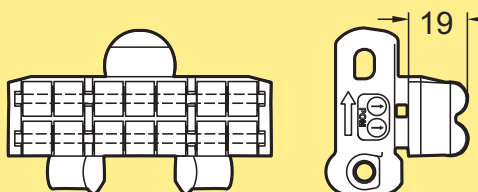
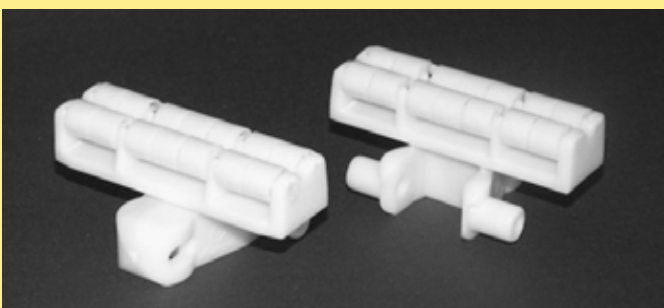

Link cannot be used together with plain links in conveyors with bends. Accumulation of parcels for lower pressure.

Kettenglied kann nicht zusammen mit glatten Kettengliedern in Förderern mit Gleitbögen verwendet werden. Stauen von Paketen für niedrigen Staudruck.

| Chain<br>Kette | Link(s)<br>Kettenglied | Link kit(s)<br>Kettengliedsatz | Dimensions<br>Abmessungen | Link weight<br>Kettenglied Gewicht | Material, link<br>Material Kettenglied | Pivot<br>Kunststoffbolzen   |
|----------------|------------------------|--------------------------------|---------------------------|------------------------------------|--|-----------------------------|
| XBTR 5A85      | 5110489                | 5110520                        | —                         | 58 g                               | POM A                                  | See page 4<br>Siehe Seite 5 |
|                | 5110488                | 5110487                        | —                         | 58 g                               | POM B ISD NAT                          | POM B ISD                   |

## Roller cleat chain • Rollenmitnehmerkette

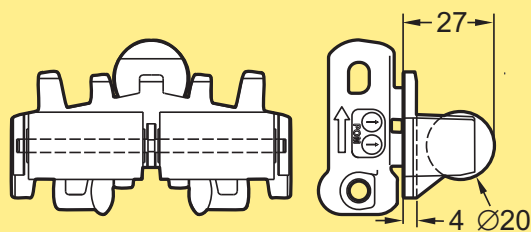
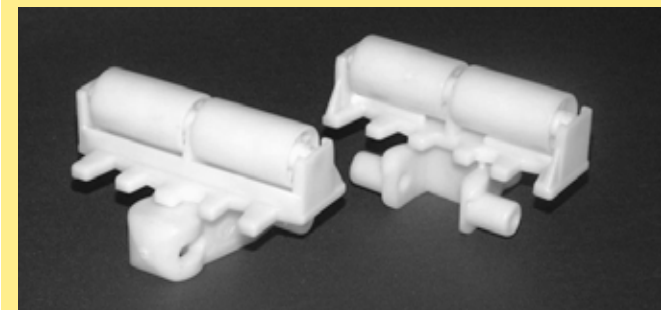

\* Use online configurator when ordering. Vertical transport of cardboard boxes.

\* Verwenden Sie zum Bestellen den Online-Konfigurator. Vertikaltransport von Schachteln und Kartons.

| Chain<br>Kette  | Link(s)<br>Kettenglied | Link kit(s)<br>Kettengliedsatz | Dimensions<br>Abmessungen | Link weight<br>Kettenglied Gewicht | Material, link<br>Material Kettenglied | Pivot<br>Kunststoffbolzen   |
|-----------------|------------------------|--------------------------------|---------------------------|------------------------------------|--|-----------------------------|
| XBTF 5A85X23 R* | 5110439                | 5110521                        | —                         | 59 g                               | POM A                                  | See page 4<br>Siehe Seite 5 |

## Roller cleat chain • Rollenmitnehmerkette

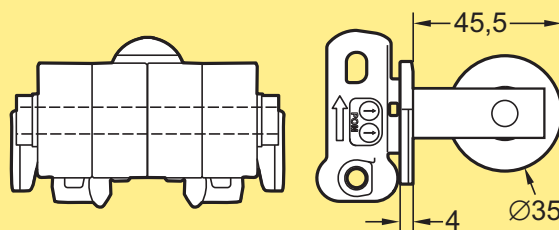
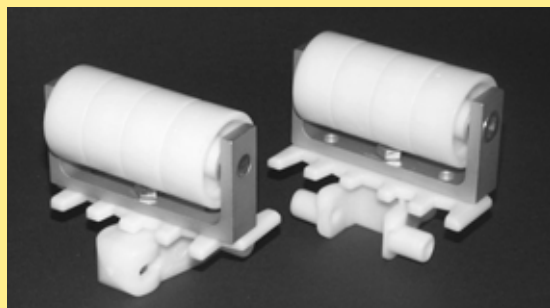

\* Use online configurator when ordering. R1 can not be ordered. Roller support items in steel and aluminium. Vertical transport of cardboard boxes. Link kit 5110583: 1 link 5110481 with pivot and steel pin.

\* Verwenden Sie zum Bestellen den Online-Konfigurator. R1 kann nicht bestellt werden. Rollenaufnahme aus Stahl und Aluminium. Vertikaltransport von Kartons. Kettengliedsatz 5110583 enthält 1 Verbindungsglied 5110481 mit Kunststoffbolzen und Stift.

| Chain<br>Kette  | Link(s)<br>Kettenglied | Link kit(s)<br>Kettengliedsatz | Dimensions<br>Abmessungen | Link weight<br>Kettenglied Gewicht | Material, link<br>Material Kettenglied | Pivot<br>Kunststoffbolzen   |
|-----------------|------------------------|--------------------------------|---------------------------|------------------------------------|--|-----------------------------|
| XBTF 5A85X46 R* | 5110481                | 5110583                        | —                         | 143 g                              | POM A                                  | See page 4<br>Siehe Seite 5 |

## V-block chain • Kette V-Führung, glatt

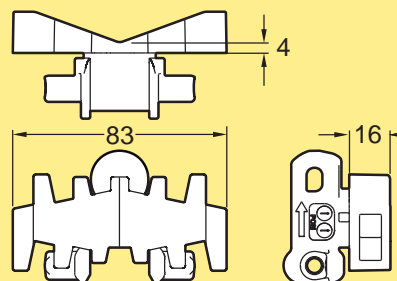
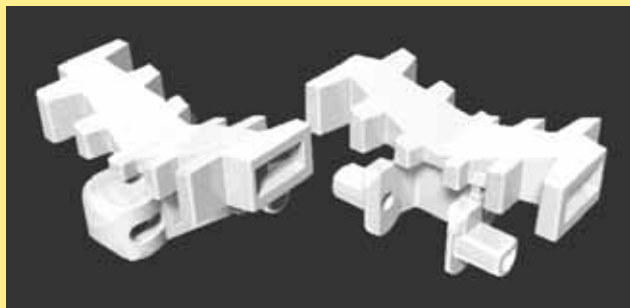

| Chain<br>Kette | Link(s)<br>Kettenglied | Link kit(s)<br>Kettengliedsatz | Dimensions<br>Abmessungen | Link weight<br>Kettenglied Gewicht | Material, link<br>Material Kettenglied | Pivot<br>Kunststoffbolzen   |
|----------------|------------------------|--------------------------------|---------------------------|------------------------------------|--|-----------------------------|
| 5110386        | 5110385                | 5110577                        | —                         | 42 g                               | POM A                                  | See page 4<br>Siehe Seite 5 |



# Conveyor system XH - links and chains

## Fördersystem XH - Kettenglieder und Ketten

Each link kit contains 10 links, 10 plastic pivots, and 10 stainless steel pins, unless otherwise specified. Material abbreviations: see page 4.

Jeder Kettenglied-Satz enthält 10 Kettenglieder, 10 Kunststoffbolzen und 10 Edelstahlstifte, soweit nicht anders angegeben. Materialabkürzungen: siehe Seite 5.

### Plain chain • Glatte Kette

X45

XS

XL

XM

X85

XH

XK

XB

XT

IDX

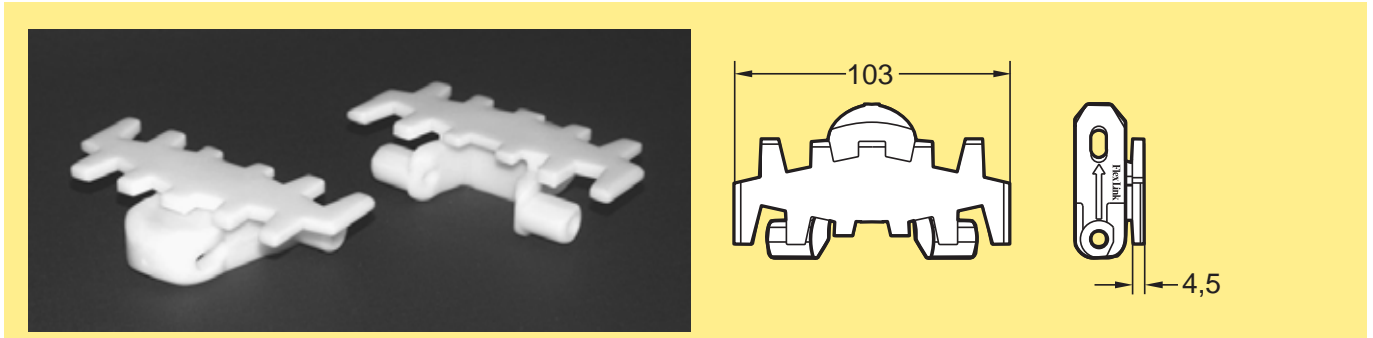

| Chain<br>Kette | Link(s)<br>Kettenglied  | Link kit(s)<br>Kettengliedsatz | Dimensions<br>Abmessungen | Link weight<br>Kettenglied Gewicht | Material, link<br>Material Kettenglied      | Pivot<br>Kunststoffbolzen   |
|----------------|-------------------------|--------------------------------|---------------------------|------------------------------------|---|-----------------------------|
| XHTP 5         | XHTL 103                | 5056312                        | —                         | 40 g                               | POM B                                       | See page 4<br>Siehe Seite 5 |
| 3924112        | XHTL 103                | 5056313                        | —                         | 40 g                               | POM B                                       | PVDF                        |
| XHTP 5 E       | XHTL 103 E              | 5056314                        | —                         |                                    | POM B COND                                  | See page 4<br>Siehe Seite 5 |
| 3904770        | 3904769                 | 5056315                        | —                         | 41 G                               | POM B polished                              | POM B                       |
| 3927366        | 3927365                 | 5056318                        | —                         |                                    | POM B GY                                    | POM B                       |
| 3926407        | 3926408                 | 5056320                        | —                         |                                    | POM B BK                                    | POM B                       |
| 3927487        | 3927486                 | 5056321                        | —                         | 39 g                               | POM B ISD GY                                | POM B ISD                   |
| 3925940        | 3925939                 | 5056323                        | —                         |                                    | POM B ISD NAT                               | POM B ISD                   |
| 3905384        | 3905383                 | 5056324                        | —                         |                                    | PVDF  | See page 4<br>Siehe Seite 5 |
| XHTP 5 C       | n.a.<br>nicht verfügbar | n.a.<br>nicht verfügbar        | —                         |                                    | POM B ultra<br>wear resist<br>verschleißarm | POM B                       |

## Plain chain with elevated surface • Glatte Kette mit Ablaufrillen

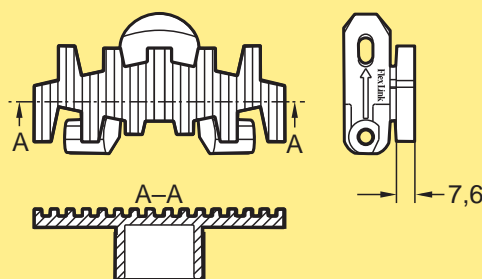
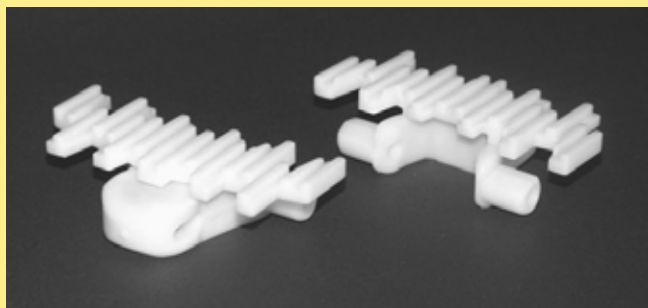

**For drainage.**  
Für Nassbereich.

| Chain<br>Kette | Link(s)<br>Kettenglied | Link kit(s)<br>Kettengliedsatz | Dimensions<br>Abmessungen | Link weight<br>Kettenglied Gewicht | Material, link<br>Material Kettenglied | Pivot<br>Kunststoffbolzen |
|----------------|------------------------|--------------------------------|---------------------------|------------------------------------|--|---------------------------|
| 3924104        | 3904673                | 5056592                        | —                         | 46 g                               | POM A                                  | PVDF                      |

## Friction top chain • Hochreibungskette

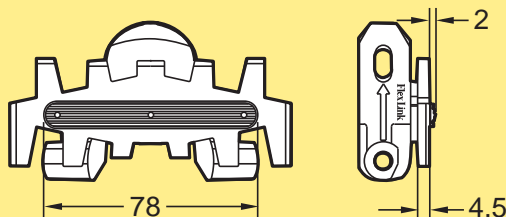
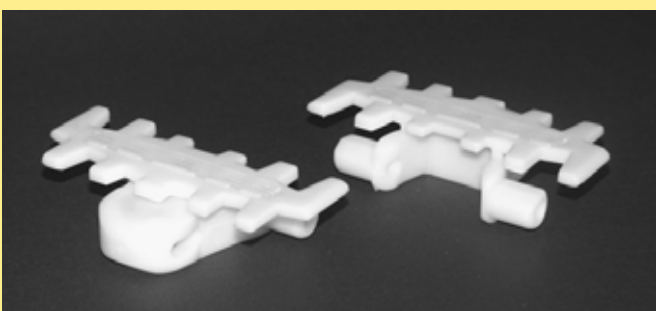

**Friction insert is polyether-polyamide.**  
Der Hochreibungsbelag besteht aus Polyester-Polyamid.

| Chain<br>Kette | Link(s)<br>Kettenglied | Link kit(s)<br>Kettengliedsatz | Dimensions<br>Abmessungen | Link weight<br>Kettenglied Gewicht | Material, link<br>Material Kettenglied | Pivot<br>Kunststoffbolzen   |
|----------------|------------------------|--------------------------------|---------------------------|------------------------------------|--|-----------------------------|
| XHTP 5 F       | XHTL 103 F             | 5056593                        | —                         | 42 g                               | POM B                                  | See page 4<br>Siehe Seite 5 |

## Flat top friction chain • Flache Hochreibungskette

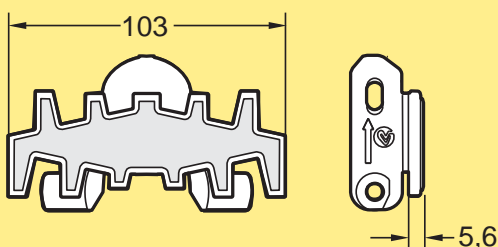
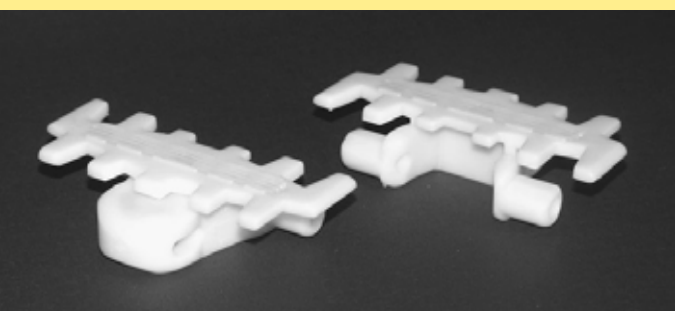

**Friction insert is polyether-polyamide. Slope <math><30^\circ</math>. Light goods: blister packs, small boxes, etc.**  
Der Hochreibungsbelag besteht aus Polyester-Polyamid. Steigung <math><30^\circ</math>. Leichte Produkte: Plastikverpackungen, kleine Kisten usw.

| Chain<br>Kette | Link(s)<br>Kettenglied | Link kit(s)<br>Kettengliedsatz | Dimensions<br>Abmessungen | Link weight<br>Kettenglied Gewicht | Material, link<br>Material Kettenglied | Pivot<br>Kunststoffbolzen   |
|----------------|------------------------|--------------------------------|---------------------------|------------------------------------|--|-----------------------------|
| XHTP 5 FA      | XHTL 103 FA            | 5058544                        | —                         | 40 g                               | POM B                                  | See page 4<br>Siehe Seite 5 |

## Steel top chain, fingered • Kette mit Stahlbelag, verzahnt

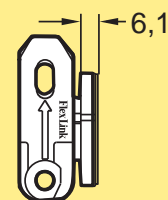
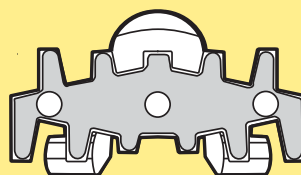

Intro  
Ein-  
führung

X45

Top surface is stainless steel. Cast-metal products. Accumulation.  
Edelstahloberfläche. Gussteile. Staufähig.

| Chain<br>Kette | Link(s)<br>Kettenglied | Link kit(s)<br>Kettengliedsatz | Dimensions<br>Abmessungen | Link weight<br>Kettenglied Gewicht | Material, link<br>Material Kettenglied | Pivot<br>Kunststoffbolzen |
|----------------|------------------------|--------------------------------|---------------------------|------------------------------------|--|---------------------------|
| XHTP 5 TF      | XHTL 103 TF            | 5056594                        | —                         | 68 g                               | POM B + SS                             | POM B                     |

XS

## Cleated chain • Mitnehmerkette

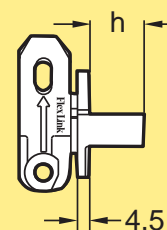
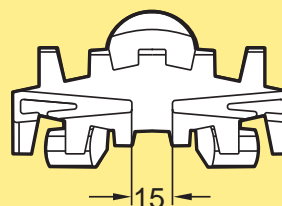
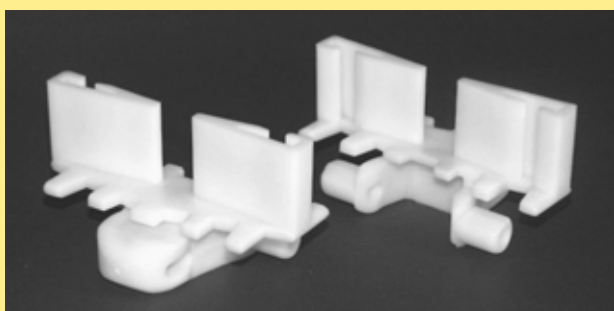

XL

XM

X85

Center positioning.  
Zentrische Positionierung.

| Chain<br>Kette | Link(s)<br>Kettenglied | Link kit(s)<br>Kettengliedsatz | Dimensions<br>Abmessungen | Link weight<br>Kettenglied Gewicht | Material, link<br>Material Kettenglied | Pivot<br>Kunststoffbolzen   |
|----------------|------------------------|--------------------------------|---------------------------|------------------------------------|--|-----------------------------|
| XHTF 5X15 A... | XHTL 103X15 A          | 5056595                        | h=15 mm                   | 51 g                               | POM B                                  | See page 4<br>Siehe Seite 5 |
| XHTF 5X20 A... | XHTL 103X20 A          | 5056596                        | h=20 mm                   | 55 g                               | POM B                                  | See page 4<br>Siehe Seite 5 |
| XHTF 5X30 A... | XHTL 103X30 A          | 5056597                        | h=30 mm                   | 62 g                               | POM B                                  | See page 4<br>Siehe Seite 5 |
| XHTF 5X40 A... | XHTL 103X40 A          | 5056598                        | h=40 mm                   | 76 g                               | POM B                                  | See page 4<br>Siehe Seite 5 |

XH

XK

## Cleated chain • Mitnehmerkette

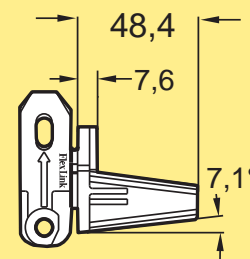
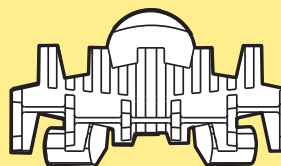

XB

XT

Cylindrical rollers. Wet applications. Cleated chain consists of flat top links 3904673 combined with cleated links 3903880. Also See link type 3904673.  
Zylindrische Rollen. Nassbereich. Mitnehmerkette besteht aus glatten Kettengliedern 3904673, kombiniert mit Mitnehmern 3903880. Siehe auch Kettenglied Typ 3904673.

| Chain<br>Kette | Link(s)<br>Kettenglied | Link kit(s)<br>Kettengliedsatz | Dimensions<br>Abmessungen | Link weight<br>Kettenglied Gewicht | Material, link<br>Material Kettenglied | Pivot<br>Kunststoffbolzen |
|----------------|------------------------|--------------------------------|---------------------------|------------------------------------|--|---------------------------|
| 3903881 PAR... | 3903880                | 5056599                        | —                         | 65 g                               | POM A                                  | PVDF                      |
|                | 3904673                | 5056592                        | —                         |                                    |  |                           |

IDX

## Cleated chain • Mitnehmerkette

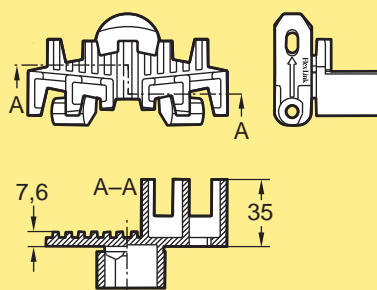
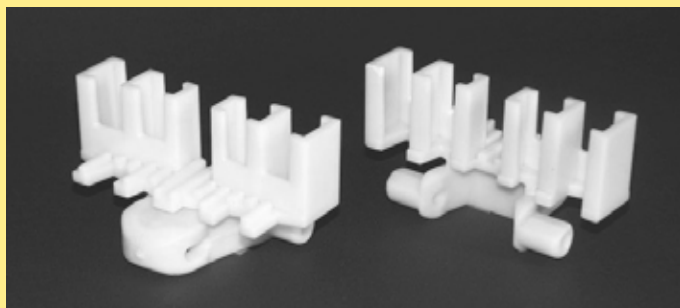

**Cylindrical rollers. Wet applications. Cleated chain consists of flat top links 3904673 combined with cleated links 3904674. Also See link type 3904673.**

**Zylindrische Rollen. Nassbereich. Mitnehmerkette besteht aus glatten Kettengliedern 3904673 und Mitnehmern 3904674. Siehe auch Kettenglied Typ 3904673.**

| Chain<br>Kette | Link(s)<br>Kettenglied | Link kit(s)<br>Kettengliedsatz | Dimensions<br>Abmessungen | Link weight<br>Kettenglied Gewicht | Material, link<br>Material Kettenglied | Pivot<br>Kunststoffbolzen |
|----------------|------------------------|--------------------------------|---------------------------|------------------------------------|--|---------------------------|
| 3924105 PAR... | 3904674                | 5056600                        | —                         | 65 g                               | POM A                                  | PVDF                      |
|                | 3904673                | 5056592                        | —                         |                                    |  |                           |

## Cleated chain • Mitnehmerkette

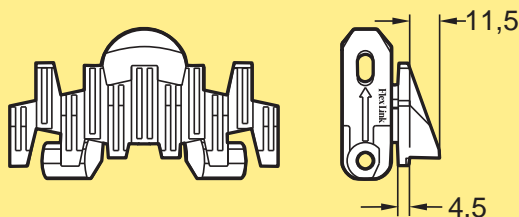
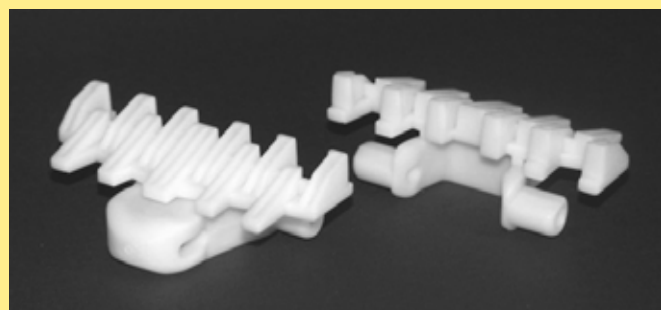

**Cardboard boxes. Suitable to reduce accumulation forces in slopes (10°-20°).**

**Kartons. Geeignet zur Verringerung von Staukräften in Steigungen (10°-20°).**

| Chain<br>Kette | Link(s)<br>Kettenglied | Link kit(s)<br>Kettengliedsatz | Dimensions<br>Abmessungen | Link weight<br>Kettenglied Gewicht | Material, link<br>Material Kettenglied | Pivot<br>Kunststoffbolzen   |
|----------------|------------------------|--------------------------------|---------------------------|------------------------------------|--|-----------------------------|
| 3924103 PAR... | 3903649                | 5056601                        | —                         | 52 g                               | POM B                                  | See page 4<br>Siehe Seite 5 |

## Cleated chain • Mitnehmerkette

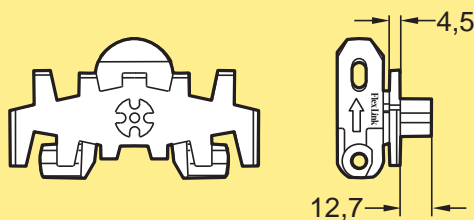

| Chain<br>Kette | Link(s)<br>Kettenglied | Link kit(s)<br>Kettengliedsatz | Dimensions<br>Abmessungen | Link weight<br>Kettenglied Gewicht | Material, link<br>Material Kettenglied | Pivot<br>Kunststoffbolzen   |
|----------------|------------------------|--------------------------------|---------------------------|------------------------------------|--|-----------------------------|
| 3905326 PAR... | 3905325                | 5056602                        | —                         | 43 g                               | POM A                                  | See page 4<br>Siehe Seite 5 |

## Roller top chain • Staurollenkette

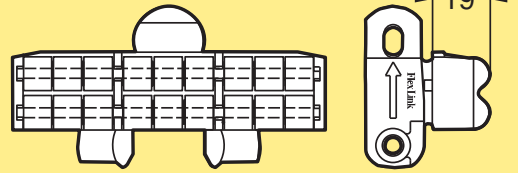
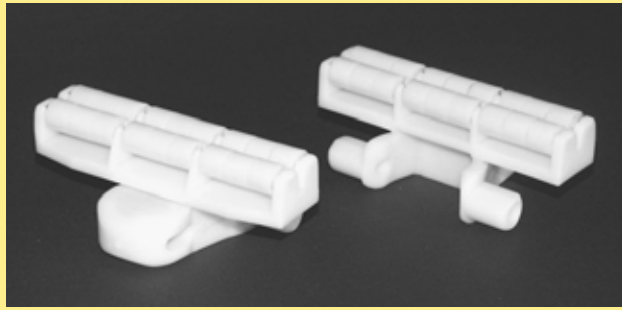

Intro  
Ein-  
führung

X45

**Link cannot be used together with plain links. Accumulation of parcels for lower pressure.**

Dieses Kettenglied kann nicht mit glatten Kettengliedern kombiniert werden. Stauen von Paketen mit niedrigem Staudruck.

| Chain<br>Kette | Link(s)<br>Kettenglied | Link kit(s)<br>Kettengliedsatz | Dimensions<br>Abmessungen | Link weight<br>Kettenglied Gewicht | Material, link<br>Material Kettenglied | Pivot<br>Kunststoffbolzen   |
|----------------|------------------------|--------------------------------|---------------------------|------------------------------------|--|-----------------------------|
| XHTR 5         | XHTL 103 R             | 5056603                        | —                         | 79 g                               | POM B                                  | See page 4<br>Siehe Seite 5 |

XS

## Roller cleat chain • Rollenmitnehmerkette

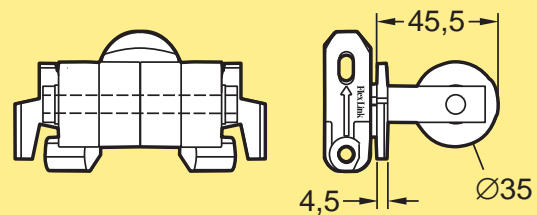
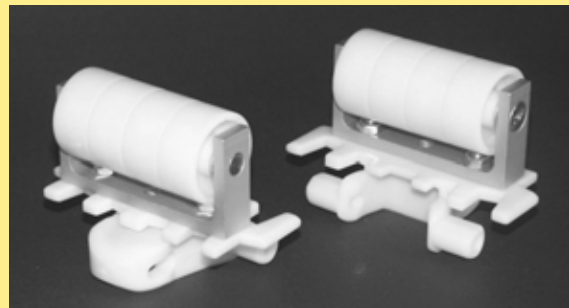

XL

XM

X85

**\* R1 can not be ordered. Roller support items in steel and aluminium. Vertical transport of cardboard boxes. Link kit 5056604:  
1 link XHTL 103X46 R with pivot and steel pin.**

\* R1 kann nicht bestellt werden. Rollenaufnahme aus Stahl und Aluminium. Vertikaltransport von Kartons. Kettengliedsatz 5056604:  
1 Kettenglied XHTL 103x46 R mit Kunststoffbolzen und Stahlstift.

| Chain<br>Kette  | Link(s)<br>Kettenglied | Link kit(s)<br>Kettengliedsatz | Dimensions<br>Abmessungen | Link weight<br>Kettenglied Gewicht | Material, link<br>Material Kettenglied | Pivot<br>Kunststoffbolzen   |
|-----------------|------------------------|--------------------------------|---------------------------|------------------------------------|--|-----------------------------|
| XHTF 5X46 R...* | XHTL 103X46 R          | 5056604                        | —                         | 158 g                              | POM B                                  | See page 4<br>Siehe Seite 5 |

XH

XK

XB

XT

IDX



# Conveyor system XK - links and chains

## Fördersystem XK - Kettenglieder und Ketten

Each link kit contains 10 links, 10 plastic pivots, and 10 stainless steel pins, unless otherwise specified. Material abbreviations: see page 4.

Jeder Kettenglied-Satz enthält 10 Kettenglieder, 10 Kunststoffbolzen und 10 Edelstahlstifte, soweit nicht anders angegeben. Materialabkürzungen: siehe Seite 5.

### Plain chain • Glatte Kette

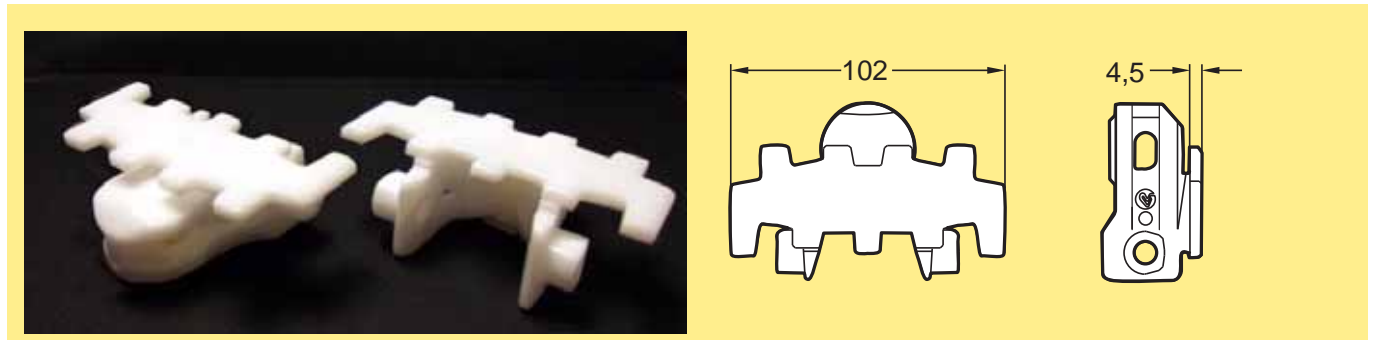

| Chain<br>Kette | Link(s)<br>Kettenglied  | Link kit(s)<br>Kettengliedsatz | Dimensions<br>Abmessungen | Link weight<br>Kettenglied Gewicht | Material, link<br>Material Kettenglied      | Pivot<br>Kunststoffbolzen   |
|----------------|-------------------------|--------------------------------|---------------------------|------------------------------------|---|-----------------------------|
| XKTP 5         | XKTL 102                | 5056639                        | —                         | 57 g                               | POM B                                       | See page 4<br>Siehe Seite 5 |
| XKTP 5 C       | n.a.<br>nicht verfügbar | n.a.<br>nicht verfügbar        | —                         |                                    | POM B ultra<br>wear resist<br>verschleißarm | POM B                       |

### Closed-top chain • Kette mit geschlossener Oberfläche

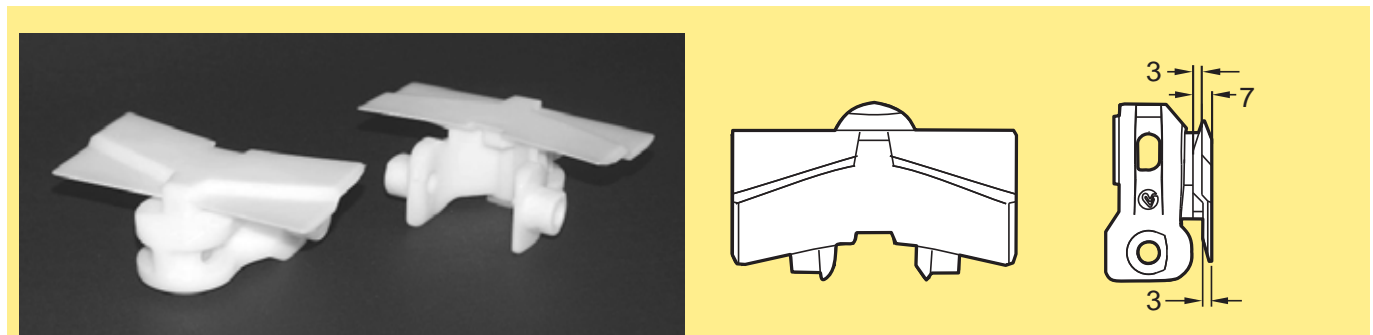

**Plain chain, close-fitting, non-fingered design. Note: This chain is not a direct replacement for the standard XKTP 5 in all applications.**  
Glatte Kette, geschlossene Oberfläche. Hinweis: Diese Kette ist kein direkter Ersatz für die Standardkette XKTP 5 in allen Anwendungen.

| Chain<br>Kette | Link(s)<br>Kettenglied | Link kit(s)<br>Kettengliedsatz | Dimensions<br>Abmessungen | Link weight<br>Kettenglied Gewicht | Material, link<br>Material Kettenglied | Pivot<br>Kunststoffbolzen   |
|----------------|------------------------|--------------------------------|---------------------------|------------------------------------|--|-----------------------------|
| XKTP 5 A       | XKTL 102 A             | 5056641                        | —                         | 60 g                               | POM B                                  | See page 4<br>Siehe Seite 5 |

## Universal chain • Universalkette

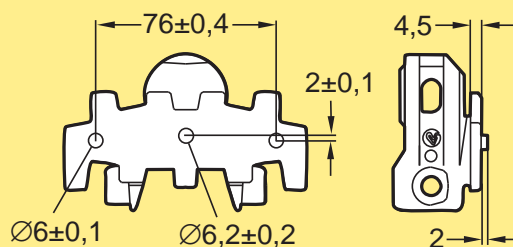

To attach customer specific cleat or fixture.

Zur Anbringung kundenspezifischer Mitnehmer oder Produktaufnahmen.

| Chain<br>Kette | Link(s)<br>Kettenglied | Link kit(s)<br>Kettengliedsatz | Dimensions<br>Abmessungen | Link weight<br>Kettenglied Gewicht | Material, link<br>Material Kettenglied | Pivot<br>Kunststoffbolzen   |
|----------------|------------------------|--------------------------------|---------------------------|------------------------------------|--|-----------------------------|
| XKTF 5 U...    | XKTL 102 U             | 5056642                        | —                         | 58 g                               | POM B                                  | See page 4<br>Siehe Seite 5 |

## Steel top chain, fingered • Kette mit Stahlbelag, verzahnt

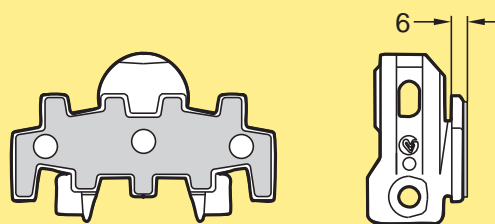

Top surface is stainless steel. Cast-metal products. Accumulation.  
Edelstahloberfläche. Gussteile. Staufähig.

| Chain<br>Kette | Link(s)<br>Kettenglied | Link kit(s)<br>Kettengliedsatz | Dimensions<br>Abmessungen | Link weight<br>Kettenglied Gewicht | Material, link<br>Material Kettenglied | Pivot<br>Kunststoffbolzen |
|----------------|------------------------|--------------------------------|---------------------------|------------------------------------|--|---------------------------|
| XKTP 5 TF      | XKTL 102 TF            | 5056644                        | —                         | 85 g                               | POM B + SS                             | POM B                     |

## Cleated chain • Mitnehmerkette

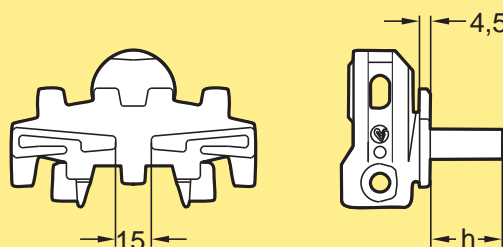
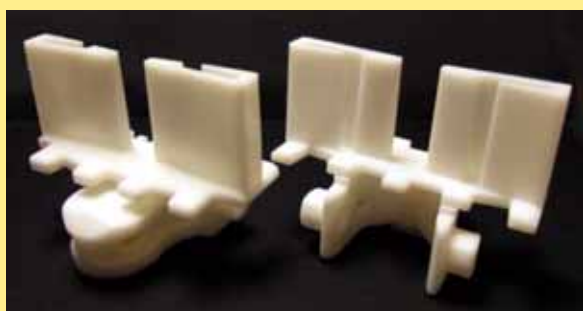

Cylindrical rollers.  
Zylindrische Rollen.

| Chain<br>Kette | Link(s)<br>Kettenglied | Link kit(s)<br>Kettengliedsatz | Dimensions<br>Abmessungen | Link weight<br>Kettenglied Gewicht | Material, link<br>Material Kettenglied | Pivot<br>Kunststoffbolzen   |
|----------------|------------------------|--------------------------------|---------------------------|------------------------------------|--|-----------------------------|
| XKTF 5X15 A... | XKTL 102X15 A          | 5056645                        | h=15 mm                   | 71 g                               | POM B                                  | See page 4<br>Siehe Seite 5 |
| XKTF 5X20 A... | XKTL 102X20 A          | 5056646                        | h=20 mm                   | 75 g                               | POM B                                  | See page 4<br>Siehe Seite 5 |
| XKTF 5X30 A... | XKTL 102X30 A          | 5056647                        | h=30 mm                   | 83 g                               | POM B                                  | See page 4<br>Siehe Seite 5 |
| XKTF 5X40 A... | XKTL 102X40 A          | 5056648                        | h=40 mm                   | 90 g                               | POM B                                  | See page 4<br>Siehe Seite 5 |

# Conveyor system XB - links and chains

## Fördersystem XB - Kettenglieder und Ketten

Each link kit contains 10 links, 10 plastic pivots, and 10 stainless steel pins, unless otherwise specified. Material abbreviations: see page 4.

Jeder Kettenglied-Satz enthält 10 Kettenglieder, 10 Kunststoffbolzen und 10 Edelstahlstifte, soweit nicht anders angegeben. Materialabkürzungen: siehe Seite 5.

### Plain chain • Glatte Kette

X45

XS

XL

XM

X85

XH

XK

XB

XT

IDX

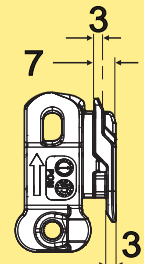
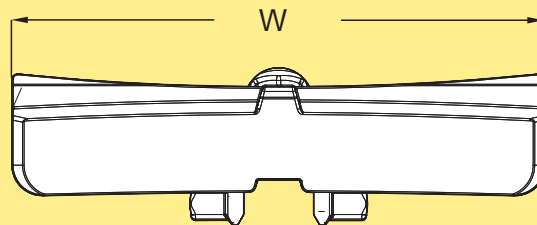
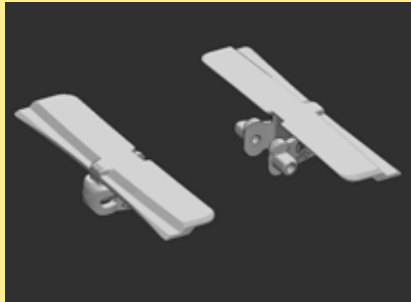

| Chain<br>Kette | Link(s)<br>Kettenglied | Link kit(s)<br>Kettengliedsatz | Dimensions<br>Abmessungen | Link weight<br>Kettenglied Gewicht | Material, link<br>Material Kettenglied | Pivot<br>Kunststoffbolzen   |
|----------------|------------------------|--------------------------------|---------------------------|------------------------------------|--|-----------------------------|
| XBTP 3A175     | XBTL 175               | 5056651                        | W=175 mm                  | 51 g                               | POM A                                  | See page 4<br>Siehe Seite 5 |
| XBTP 3A295     | XBTL 295               | 5056652                        | W=295 mm                  | 73 g                               | POM A                                  | See page 4<br>Siehe Seite 5 |

### Friction top chain • Hochreibungskette

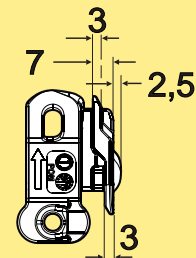
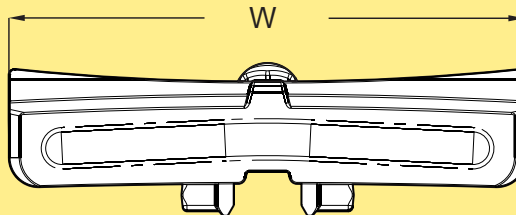
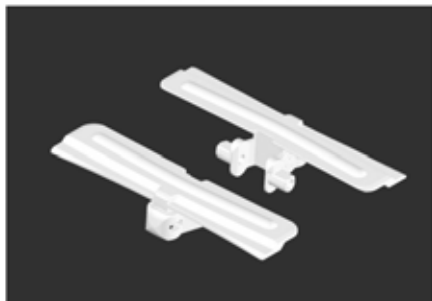

Friction insert is polyether-polyamide.  
Hochreibungsbelag aus Polyester-Polyamid.

| Chain<br>Kette  | Link(s)<br>Kettenglied | Link kit(s)<br>Kettengliedsatz | Dimensions<br>Abmessungen | Link weight<br>Kettenglied Gewicht | Material, link<br>Material Kettenglied | Pivot<br>Kunststoffbolzen   |
|-----------------|------------------------|--------------------------------|---------------------------|------------------------------------|--|-----------------------------|
| XBTP 3A175 F    | XBTL 175 F             | 5056653                        | W=175 mm                  | 52 g                               | POM A                                  | See page 4<br>Siehe Seite 5 |
| XBTP 3A295 F... | XBTL 295 F             | 5054874                        | W=295 mm                  | 75 g                               | POM A                                  | See page 4<br>Siehe Seite 5 |

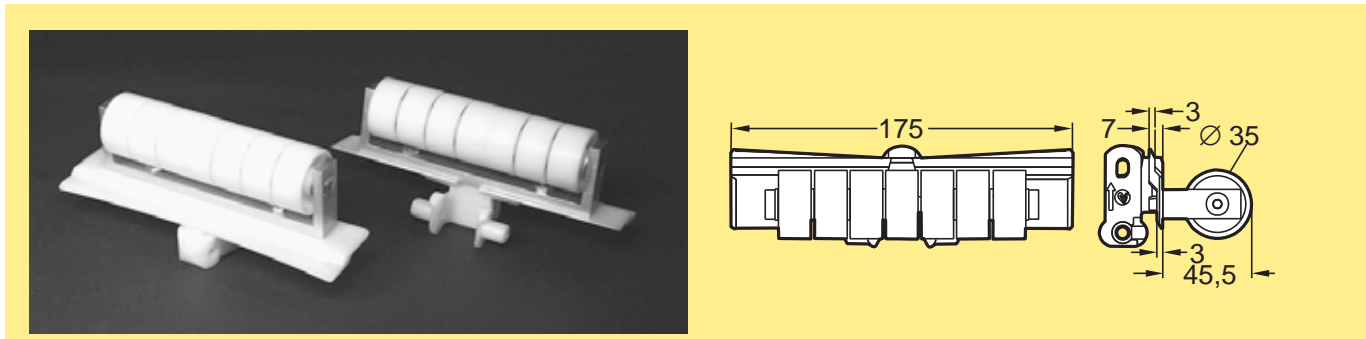

**Note. Can only be ordered as a link kit. Roller support items in steel and aluminium. Vertical transportation of cardboard boxes.**

**Link kit 5056654: 1 link + pivot + steel pin.**

**Hinweis: Kann nur als Kettenglied-Satz bestellt werden. Rollenaufnahme aus Stahl und Aluminium. Vertikaltransport von Kartons. Kettenglied-Satz 5056654: 1 Kettenglied + Kunststoffbolzen + Stahlstift.**

| Chain<br>Kette            | Link(s)<br>Kettenglied | Link kit(s)<br>Kettengliedsatz | Dimensions<br>Abmessungen | Link weight<br>Kettenglied Gewicht | Material, link<br>Material Kettenglied | Pivot<br>Kunststoffbolzen   |
|---------------------------|------------------------|--------------------------------|---------------------------|------------------------------------|--|-----------------------------|
| See Note<br>Siehe Hinweis | XBTL 175X46 R          | 5056654                        | —                         | 249 g                              | POM A                                  | See page 4<br>Siehe Seite 5 |

# Conveyor system XT - links and chains

## Fördersystem XT - Kettenglieder und Ketten

Each link kit contains 10 links, 10 plastic pivots, and 10 stainless steel pins, unless otherwise specified. Material abbreviations: see page 4.

Jeder Kettenglied-Satz enthält 10 Kettenglieder, 10 Kunststoffbolzen und 10 Edelstahlstifte, soweit nicht anders angegeben. Materialabkürzungen: siehe Seite 5.

### Plain chain • Glatte Kette

X45

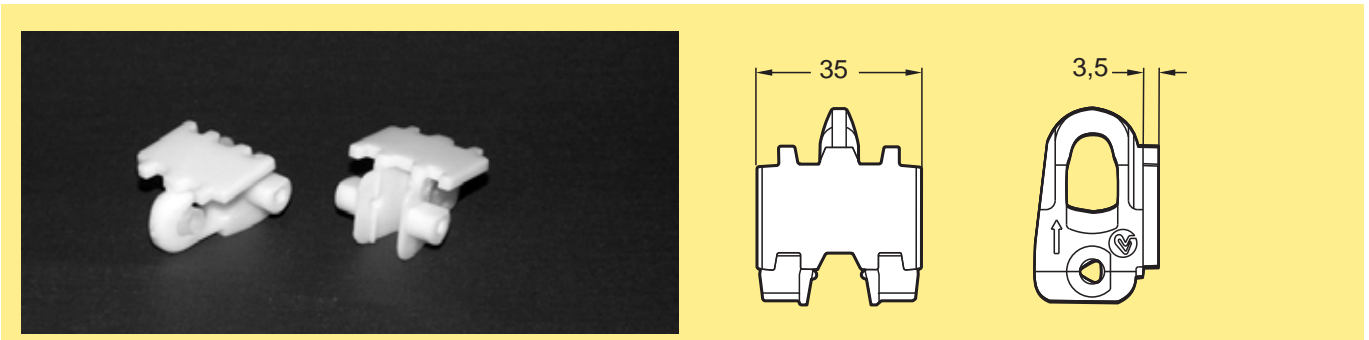

XS

XL

Pitch 25,4 mm.  
Kettenteilung 25,4 mm.

| Chain<br>Kette | Link(s)<br>Kettenglied | Link kit(s)<br>Kettengliedsatz | Dimensions<br>Abmessungen | Link weight<br>Kettenglied Gewicht | Material, link<br>Material Kettenglied | Pivot<br>Kunststoffbolzen   |
|----------------|------------------------|--------------------------------|---------------------------|------------------------------------|--|-----------------------------|
| XTTP 5         | XTTL 35                | 5056659                        | —                         | 12 g                               | POM B                                  | See page 4<br>Siehe Seite 5 |
| XTTP 5 EC      | 5053718                | 5056660                        | —                         | 12 g                               | POM B COND                             | See page 4<br>Siehe Seite 5 |

XM

### Plain chain, compact • Glatte Kette, kompakt

X85

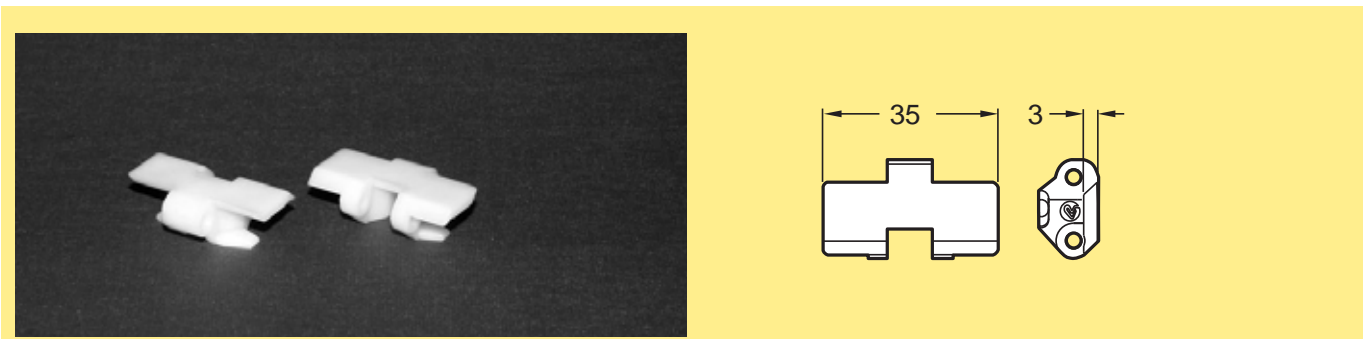

XH

XK

Pitch 12,7 mm. Only for straight-running conveyor (XT Compact).  
Kettenteilung 12,7 mm. Nur für gerade Förderer (XT Compact).

| Chain<br>Kette | Link(s)<br>Kettenglied  | Link kit(s)<br>Kettengliedsatz | Dimensions<br>Abmessungen           | Link weight<br>Kettenglied Gewicht | Material, link<br>Material Kettenglied | Pivot<br>Kunststoffbolzen   |
|----------------|-------------------------|--------------------------------|-------------------------------------|------------------------------------|--|-----------------------------|
| 5045028        | 5045029                 | 5056662                        | Chain length 3 m<br>Kettenlänge 3 m | 3 g                                | POM B                                  | See page 4<br>Siehe Seite 5 |
| 5046328        | 5046329                 | 5056663                        | Chain length 3 m<br>Kettenlänge 3 m | 3 g                                | POM B ISD NAT                          | POM B ISD                   |
| 5051585        | n.a.<br>nicht verfügbar | 5056664                        | Chain length 3 m<br>Kettenlänge 3 m | 3 g                                | POM B COND                             | See page 4<br>Siehe Seite 5 |

XB

XT

IDX



# Product index – Chain Produktverzeichnis – Kette

| Chain/Kette | Page/Seite | Chain/Kette    | Page/Seite | Chain/Kette     | Page/Seite | Chain/Kette     | Page/Seite | Intro |
|-------------|------------|----------------|------------|-----------------|------------|-----------------|------------|-------|
| 3903453     | 19         | 3926407        | 61         | 3920662 PAR...  | 45         | XBTP 3A295      | 69         |       |
| 3903455     | 9          | 3927149        | 17         | 3921009 PAR...  | 32         | XBTP 3A295 F... | 69         |       |
| 3903463     | 9          | 3927342        | 9          | 3921552 PAR...  | 30         | XBTP 5A85       | 49         |       |
| 3903721     | 14         | 3927344        | 14         | 3921555 PAR...  | 33         | XBTP 5A85 A     | 49         |       |
| 3903723     | 17         | 3927350        | 15         | 3924100 PAR...  | 42         | XBTP 5A85 B     | 49         | X45   |
| 3904484     | 12         | 3927352        | 29         | 3924103 PAR...  | 64         | XBTP 5A85 C     | 49         |       |
| 3904561     | 19         | 3927356        | 29         | 3924105 PAR...  | 64         | XBTP 5A85 E     | 49         |       |
| 3904770     | 61         | 3927360        | 31         | 3924107 PAR...  | 42         | XBTP 5A85 F     | 51         |       |
| 3905225     | 22         | 3927364        | 37         | 3924127 PAR...  | 23         | XBTP 5A85 FA    | 51         |       |
| 3905376     | 17         | 3927366        | 61         | 3924158 PAR...  | 27         | XBTP 5A85 TF    | 52         | XS    |
| 3905378     | 17         | 3927481        | 17         | 3924159 PAR...  | 27         | XBTR 5A85       | 58         |       |
| 3905380     | 21         | 3927484        | 37         | 3924160 PAR...  | 27         | XHTF 5X15 A...  | 63         |       |
| 3905384     | 61         | 3927487        | 61         | 3924162 PAR...  | 28         | XHTF 5X20 A...  | 63         |       |
| 3905520     | 29         | 5044112        | 15         | 3924165 PAR...  | 27         | XHTF 5X30 A...  | 63         | XL    |
| 3905538     | 37         | 5045028        | 71         | 3924166 PAR...  | 27         | XHTF 5X40 A...  | 63         |       |
| 3905568     | 15         | 5046328        | 71         | 3924167 PAR...  | 28         | XHTF 5X46 R...* | 65         |       |
| 3905570     | 18         | 5047490        | 18         | 3924169 PAR...  | 30         | XHTTP 5         | 61         |       |
| 3905592     | 37         | 5047887        | 38         | 3924170 PAR...  | 41         | XHTTP 5 C       | 61         |       |
| 3905634     | 9          | 5048331        | 38         | 3924173 PAR...  | 43         | XHTTP 5 E       | 61         | XM    |
| 3905798     | 12         | 5048339        | 12         | 3924174 PAR...  | 42         | XHTTP 5 F       | 62         |       |
| 3905816     | 9          | 5048590        | 26         | 3924473 PAR...  | 44         | XHTTP 5 FA      | 62         |       |
| 3921432     | 21         | 5051585        | 71         | 3924568 PAR...  | 32         | XHTTP 5 TF      | 63         |       |
| 3921434     | 9          | 5052817        | 20         | 3926232 PAR...  | 31         | XKTF 5 U...     | 68         |       |
| 3921449     | 37         | 5055061        | 38         | 3926747 PAR...  | 35         | XKTF 5X15 A...  | 68         | X85   |
| 3921451     | 17         | 5056849        | 40         | 3927346 PAR     | 14         | XKTF 5X20 A...  | 68         |       |
| 3921528     | 44         | 5056849        | 52         | 3927348 PAR     | 15         | XKTF 5X30 A...  | 68         |       |
| 3921533     | 22         | 5058306        | 18         | 3927358 PAR...  | 30         | XKTF 5X40 A...  | 68         |       |
| 3921955     | 31         | 5059342        | 21         | 3927658 PAR     | 31         | XKTP 5          | 67         |       |
| 3924104     | 62         | 5110386        | 59         | 5046426 PAR...  | 32         | XKTP 5 A        | 67         | XH    |
| 3924106     | 37         | 5110388        | 50         | 5050235 PAR...  | 42         | XKTP 5 C        | 67         |       |
| 3924110     | 17         | 5110395        | 53         | 5050531 PAR...  | 42         | XKTP 5 TF       | 68         |       |
| 3924112     | 61         | 5110410        | 54         | 5056465 PAR...  | 30         | XLTE 5 B...     | 34         |       |
| 3924116     | 37         | 5110416        | 55         | 5058493 PAR...  | 33         | XLTE 5 C...     | 34         |       |
| 3924150     | 12         | 5110418        | 55         | 5995229*        | 54         | XLTE 5D...      | 35         | XK    |
| 3924151     | 13         | 5110430        | 49         | 5995236*        | 56         | XLTF 5 U        | 20         |       |
| 3924156     | 22         | 5110432        | 49         | 5995237*        | 53         | XLTF 5X12 A...  | 24         |       |
| 3924157     | 21         | 5110434        | 50         | 5995238*        | 56         | XLTF 5X12 B...  | 24         |       |
| 3924163     | 26         | 5110456        | 49         | 5995239*        | 53         | XLTF 5X12 C...  | 25         |       |
| 3924164     | 23         | 5110488        | 58         | 5995240*        | 54         | XLTF 5X15 C...  | 25         | XB    |
| 3924168     | 29         | 5110492        | 50         | 5995241*        | 54         | XLTF 5X17 A...  | 24         |       |
| 3924171     | 42         | 5051181 PAR... | 11         | 5995243*        | 54         | XLTF 5X30 A...  | 24         |       |
| 3924441     | 22         | XHTR 5         | 65         | 5995244*        | 55         | XLTF 5X30 C...  | 25         |       |
| 3924442     | 22         | XSTF 5X3 G...  | 13         | 5995574*        | 56         | XLTF 5X4 A...   | 23         |       |
| 3924443     | 43         | XSTF 5X5.5 A   | 11         | XBTE 5A85 B*    | 57         | XLTF 5X5.5 A... | 23         | XT    |
| 3924474     | 19         | XUTP 3A45 F    | 7          | XBTE 5A85 C     | 57         | XLTF 5X55 D...  | 25         |       |
| 3925932     | 9          | 3903722 PAR    | 14         | XBTE 5A85 D*    | 57         | XLTF 5X9 A...   | 24         |       |
| 3925934     | 17         | 3903881 PAR... | 63         | XBTF 5A85 U     | 51         | XLTP 5          | 17         |       |
| 3925937     | 37         | 3904650 PAR... | 28         | XBTF 5A85X15 A* | 52         | XLTP 5 C        | 17         | IDX   |
| 3925940     | 61         | 3904688 PAR    | 15         | XBTF 5A85X23 R* | 58         | XLTP 5 E        | 17         |       |
| 3925989     | 19         | 3905326 PAR... | 64         | XBTF 5A85X30 A* | 52         | XLTP 5 TF       | 21         |       |
| 3926403     | 9          | 3905553 PAR... | 44         | XBTF 5A85X46 R* | 58         | XLTP 5FA        | 20         |       |
| 3926405     | 17         | 3905563 PAR... | 33         | XBTP 3A175      | 69         | XLTR 5 PAR...   | 35         |       |
|             |            | 3905920 PAR... | 43         | XBTP 3A175 F    | 69         | XMTE 5 B...     | 46         |       |

# Product index – Chain Produktverzeichnis – Kette

| Chain/Kette     | Page/Seite |
|-----------------|------------|
| XMTE 5 C        | 45         |
| XMTE 5 D        | 46         |
| XMTF 5 U...     | 39         |
| XMTF 5X15 A...  | 41         |
| XMTF 5X23 R...  | 47         |
| XMTF 5X30 A...  | 41         |
| XMTF 5X46 R...* | 47         |
| XMTF 5X80 D...  | 41         |
| XMTP 5          | 37         |
| XMTP 5 C        | 37         |
| XMTP 5 E        | 37         |
| XMTP 5 F...     | 39         |
| XMTP 5 FA       | 40         |
| XMTP 5 TF       | 40         |
| XMTR 5          | 46         |
| XMTU 5          | 39         |
| XSTF 5 U...     | 10         |
| XSTF 5X27 D...  | 11         |
| XSTF 5X3 D...   | 11         |
| XSTF 5X5 G...   | 13         |
| XSTF 5X5.5 D... | 11         |
| XSTF 5X9 A...   | 11         |
| XSTF 5X9 D...   | 11         |
| XSTF 5X9 G...   | 13         |
| XSTP 5          | 9          |
| XSTP 5 E        | 9          |
| XSTP 5 F...     | 10         |
| XSTP 5 TF       | 10         |
| XTTP 5          | 71         |
| XTTP 5 EC       | 71         |
| XUTE 3A45 C     | 8          |
| XUTP 3A45       | 7          |
| XUTP 3A45 E     | 7          |
| XUTP 3A45 EF    | 7          |

# Product index – Link(s) Produktverzeichnis – Kettenglied

| Link(s)/Kettenglied | Page/Seite | Link(s)/Kettenglied | Page/Seite | Link(s)/Kettenglied | Page/Seite | Link(s)/Kettenglied | Page/Seite | Intro |
|---------------------|------------|---------------------|------------|---------------------|------------|---------------------|------------|-------|
| 3901448             | 37         | 3905591             | 37         | 3927480             | 17         | 5110459             | 51         |       |
| 3902081             | 26         | 3905633             | 9          | 3927483             | 37         | 5110461             | 57         |       |
| 3902082             | 23         | 3905692             | 43         | 3927486             | 61         | 5110481             | 58         |       |
| 3902401             | 9          | 3905784             | 22         | 3927657             | 31         | 5110484             | 49         |       |
| 3902427             | 27         | 3905797             | 12         | 5044111             | 15         | 5110487             | 58         | X45   |
| 3902428             | 21         | 3905815             | 9          | 5045029             | 71         | 5110489             | 58         |       |
| 3902429             | 22         | 3905954             | 30         | 5046329             | 71         | 5110832             | 49         |       |
| 3902430             | 12         | 3905959             | 27         | 5046425             | 32         | 5111693             | 7          |       |
| 3902436             | 13         | 3910012             | 43         | 5047886             | 38         | 5112474             | 8          |       |
| 3902443             | 27         | 3920660             | 38         | 5048338             | 12         | 5112714             | 56         | XS    |
| 3902444             | 27         | 3920660             | 45         | 5050236             | 42         | 5112877             | 7          |       |
| 3902445             | 27         | 3920661             | 45         | 5050532             | 42         | 5113308             | 7          |       |
| 3903452             | 19         | 3921431             | 21         | 5051183             | 11         | 5113316             | 7          |       |
| 3903454             | 9          | 3921433             | 9          | 5052822             | 20         | XBTL 175            | 69         | XL    |
| 3903648             | 28         | 3921450             | 17         | 5053718             | 71         | XBTL 175 F          | 69         |       |
| 3903649             | 64         | 3921465             | 30         | 5056464             | 30         | XBTL 175X46 R       | 70         |       |
| 3903719             | 14         | 3921527             | 44         | 5056847             | 40         | XBTL 295            | 69         |       |
| 3903720             | 14         | 3921532             | 22         | 5056847             | 52         | XBTL 295 F          | 69         |       |
| 3903720             | 15         | 3921554             | 33         | 5058304             | 18         | XHTL 103            | 61         | XM    |
| 3903724             | 12         | 3921643             | 31         | 5058304             | 33         | XHTL 103 E          | 61         |       |
| 3903880             | 63         | 3921643             | 32         | 5058514             | 33         | XHTL 103 F          | 62         |       |
| 3904278             | 28         | 3921647             | 32         | 5059652             | 49         | XHTL 103 FA         | 62         |       |
| 3904386             | 28         | 3924115             | 37         | 5059685             | 49         | XHTL 103 R          | 65         |       |
| 3904502             | 41         | 3924126             | 23         | 5059812             | 57         | XHTL 103 TF         | 63         | X85   |
| 3904503             | 41         | 3924472             | 44         | 5105216             | 54         | XHTL 103X15 A       | 63         |       |
| 3904503             | 42         | 3924475             | 19         | 5110372             | 52         | XHTL 103X20 A       | 63         |       |
| 3904503             | 44         | 3924567             | 32         | 5110374             | 52         | XHTL 103X30 A       | 63         |       |
| 3904549             | 19         | 3925931             | 9          | 5110375             | 51         | XHTL 103X46 R       | 65         |       |
| 3904648             | 22         | 3925933             | 17         | 5110378             | 51         | XKTL 102            | 67         | XH    |
| 3904649             | 22         | 3925936             | 37         | 5110381             | 57         | XKTL 102 A          | 67         |       |
| 3904667             | 42         | 3925939             | 61         | 5110385             | 59         | XKTL 102 TF         | 68         |       |
| 3904668             | 42         | 3925988             | 19         | 5110387             | 50         | XKTL 102 U          | 68         |       |
| 3904673             | 62         | 3926231             | 31         | 5110387             | 56         | XKTL 102X15 A       | 68         |       |
| 3904673             | 63         | 3926404             | 9          | 5110389             | 56         | XKTL 102X20 A       | 68         | XK    |
| 3904673             | 64         | 3926406             | 17         | 5110393             | 53         | XKTL 102X30 A       | 68         |       |
| 3904674             | 64         | 3926408             | 61         | 5110394             | 53         | XKTL 102X40 A       | 68         |       |
| 3904675             | 29         | 3926748             | 35         | 5110394             | 56         | XLTE 63 D           | 34         |       |
| 3904675             | 30         | 3927150             | 17         | 5110397             | 56         | XLTE 63 D           | 35         |       |
| 3904687             | 15         | 3927341             | 9          | 5110400             | 53         | XLTL 63             | 17         | XB    |
| 3904689             | 43         | 3927343             | 14         | 5110401             | 54         | XLTL 63 B           | 34         |       |
| 3904769             | 61         | 3927345             | 14         | 5110403             | 54         | XLTL 63 E           | 17         |       |
| 3905325             | 64         | 3927345             | 15         | 5110404             | 54         | XLTL 63 FA          | 20         |       |
| 3905375             | 17         | 3927347             | 15         | 5110413             | 54         | XLTL 63 R           | 35         |       |
| 3905377             | 17         | 3927349             | 15         | 5110414             | 55         | XLTL 63 TF          | 21         | XT    |
| 3905379             | 21         | 3927351             | 29         | 5110415             | 55         | XLTL 63 U           | 20         |       |
| 3905383             | 61         | 3927355             | 29         | 5110417             | 55         | XLTL 63X12 A        | 24         |       |
| 3905522             | 29         | 3927355             | 30         | 5110427             | 49         | XLTL 63X12 B        | 24         |       |
| 3905537             | 37         | 3927357             | 30         | 5110429             | 49         | XLTL 63X12 C        | 25         |       |
| 3905552             | 44         | 3927359             | 31         | 5110431             | 49         | XLTL 63X15 C        | 25         | IDX   |
| 3905562             | 33         | 3927359             | 32         | 5110433             | 50         | XLTL 63X17 A        | 24         |       |
| 3905567             | 15         | 3927361             | 32         | 5110436             | 52         | XLTL 63X30 A        | 24         |       |
| 3905569             | 18         | 3927363             | 37         | 5110439             | 58         | XLTL 63X30 C        | 25         |       |
|                     |            | 3927365             | 61         | 5110455             | 49         | XLTL 63X4 A         | 23         |       |

# Product index – Link(s) Produktverzeichnis – Kettenglied

| Link(s)/Kettenglied | Page/Seite | Link(s)/Kettenglied | Page/Seite |
|---------------------|------------|---------------------|------------|
| XLTL 63X5.5 A       | 23         | 3903648             | 28         |
| XLTL 63X55 D        | 25         | 3903649             | 64         |
| XLTL 63X9 A         | 24         | 3903719             | 14         |
| XLTM 63 C           | 34         | 3903720             | 14         |
| XLTM 63 D           | 35         | 3903720             | 15         |
| XLTX 55 C           | 34         | 3903724             | 12         |
| XLTX 55 D           | 35         | 3903880             | 63         |
| XMTL 83             | 37         | 3904278             | 28         |
| XMTL 83 B           | 46         | 3904386             | 28         |
| XMTL 83 E           | 37         | 3904502             | 41         |
| XMTL 83 F           | 39         | 3904503             | 41         |
| XMTL 83 FA          | 40         | 3904503             | 42         |
| XMTL 83 R           | 46         |                     |            |
| XMTL 83 TF          | 40         |                     |            |
| XMTL 83 U           | 39         |                     |            |
| XMTL 83X15 A        | 41         |                     |            |
| XMTL 83X23 R        | 47         |                     |            |
| XMTL 83X30 A        | 41         |                     |            |
| XMTL 83X46 R        | 47         |                     |            |
| XMTL 83X80 D        | 41         |                     |            |
| XMTM 83             | 39         |                     |            |
| XMTM 83             | 45         |                     |            |
| XMTM 83 C           | 45         |                     |            |
| XMTM 83 D           | 46         |                     |            |
| XMTX 75 D           | 46         |                     |            |
| XMTX 78 C           | 45         |                     |            |
| XSTL 44             | 9          |                     |            |
| XSTL 44 E           | 9          |                     |            |
| XSTL 44 F           | 10         |                     |            |
| XSTL 44 U           | 10         |                     |            |
| XSTL 44X27 D        | 11         |                     |            |
| XSTL 44X3 D         | 11         |                     |            |
| XSTL 44X3 G         | 13         |                     |            |
| XSTL 44X5 G         | 13         |                     |            |
| XSTL 44X5.5 A       | 11         |                     |            |
| XSTL 44X9 A         | 11         |                     |            |
| XSTL 44X9 D         | 11         |                     |            |
| XSTL 44X9 G         | 13         |                     |            |
| XTTL 35             | 71         |                     |            |
| 3901448             | 37         |                     |            |
| 3902081             | 26         |                     |            |
| 3902082             | 23         |                     |            |
| 3902401             | 9          |                     |            |
| 3902427             | 27         |                     |            |
| 3902428             | 21         |                     |            |
| 3902429             | 22         |                     |            |
| 3902430             | 12         |                     |            |
| 3902436             | 13         |                     |            |
| 3902443             | 27         |                     |            |
| 3902444             | 27         |                     |            |
| 3902445             | 27         |                     |            |
| 3903452             | 19         |                     |            |
| 3903454             | 9          |                     |            |

# Product index – Link kit(s) Produktverzeichnis – Kettengliedsatz

| Link kit(s)/Kettengliedsatz | Page/<br>Seite | Link kit(s)/Kettengliedsatz | Page/<br>Seite | Link kit(s)/Kettengliedsatz | Page/<br>Seite | Link kit(s)/Kettengliedsatz | Page/<br>Seite |       |
|-----------------------------|----------------|-----------------------------|----------------|-----------------------------|----------------|-----------------------------|----------------|-------|
| 5054874                     | 69             | 5056201                     | 20             | 5056324                     | 61             | 5056621                     | 12             | Intro |
| 5055601                     | 34             | 5056202                     | 21             | 5056558                     | 34             | 5056622                     | 12             |       |
| 5056043                     | 13             | 5056203                     | 21             | 5056563                     | 27             | 5056623                     | 12             |       |
| 5056045                     | 11             | 5056204                     | 21             | 5056564                     | 27             | 5056624                     | 13             |       |
| 5056046                     | 11             | 5056205                     | 22             | 5056565                     | 27             | 5056625                     | 14             | X45   |
| 5056048                     | 11             | 5056206                     | 22             | 5056566                     | 27             | 5056626                     | 14,15          |       |
| 5056049                     | 11             | 5056207                     | 22             | 5056567                     | 28             | 5056627                     | 14             |       |
| 5056050                     | 13             | 5056208                     | 22             | 5056568                     | 28             | 5056628                     | 14,15          |       |
| 5056051                     | 13             | 5056209                     | 22             | 5056569                     | 28             | 5056629                     | 15             |       |
| 5056052                     | 11             | 5056210                     | 23             | 5056570                     | 29,30          | 5056630                     | 15             | XS    |
| 5056053                     | 11             | 5056211                     | 23             | 5056571                     | 29,30          | 5056631                     | 15             |       |
| 5056059                     | 10             | 5056212                     | 24             | 5056572                     | 29             | 5056632                     | 15             |       |
| 5056060                     | 10             | 5056214                     | 25             | 5056573                     | 29             | 5056633                     | 15             |       |
| 5056061                     | 9              | 5056215                     | 26             | 5056574                     | 30             | 5056634                     | 10             | XL    |
| 5056062                     | 9              | 5056216                     | 27             | 5056575                     | 30             | 5056639                     | 67             |       |
| 5056063                     | 24             | 5056281                     | 37             | 5056576                     | 30             | 5056641                     | 67             |       |
| 5056065                     | 25             | 5056282                     | 37             | 5056577                     | 31             | 5056642                     | 68             |       |
| 5056066                     | 23             | 5056283                     | 37             | 5056578                     | 31             | 5056644                     | 68             |       |
| 5056067                     | 23             | 5056284                     | 37             | 5056579                     | 31,32          | 5056645                     | 68             | XM    |
| 5056069                     | 24             | 5056285                     | 37             | 5056580                     | 31,32          | 5056646                     | 68             |       |
| 5056071                     | 25             | 5056286                     | 37             | 5056581                     | 32             | 5056647                     | 68             |       |
| 5056072                     | 25             | 5056287                     | 37             | 5056582                     | 32             | 5056648                     | 68             |       |
| 5056073                     | 24             | 5056288                     | 37             | 5056583                     | 32             | 5056651                     | 69             |       |
| 5056074                     | 24             | 5056289                     | 37             | 5056584                     | 32             | 5056652                     | 69             | X85   |
| 5056075                     | 20             | 5056290                     | 37             | 5056585                     | 33             | 5056653                     | 69             |       |
| 5056076                     | 21             | 5056291                     | 38             | 5056586                     | 33             | 5056654                     | 70             |       |
| 5056080                     | 35             | 5056292                     | 39,45          | 5056587                     | 34             | 5056659                     | 71             |       |
| 5056085                     | 17             | 5056293                     | 41             | 5056589                     | 34,35          | 5056660                     | 71             |       |
| 5056086                     | 17             | 5056294                     | 41,42,44       | 5056591                     | 30             | 5056662                     | 71             | XH    |
| 5056087                     | 41             | 5056295                     | 42             | 5056592                     | 62             | 5056663                     | 71             |       |
| 5056088                     | 47             | 5056296                     | 42             | 5056592                     | 63,64          | 5056664                     | 71             |       |
| 5056090                     | 41             | 5056297                     | 42             | 5056593                     | 62             | 5057606                     | 20             |       |
| 5056091                     | 47             | 5056298                     | 42             | 5056594                     | 63             | 5058089                     | 35             |       |
| 5056092                     | 41             | 5056299                     | 42             | 5056595                     | 63             | 5058301                     | 40,52          | XK    |
| 5056094                     | 39             | 5056300                     | 43             | 5056596                     | 63             | 5058544                     | 62             |       |
| 5056095                     | 40             | 5056301                     | 43             | 5056597                     | 63             | 5058999                     | 18,33          |       |
| 5056100                     | 46             | 5056302                     | 43             | 5056598                     | 63             | 5059000                     | 33             |       |
| 5056102                     | 39             | 5056303                     | 44             | 5056599                     | 63             | 5059114                     | 40             |       |
| 5056187                     | 17             | 5056304                     | 44             | 5056600                     | 64             | 5059348                     | 35             | XB    |
| 5056188                     | 17             | 5056305                     | 44             | 5056601                     | 64             | 5059350                     | 46             |       |
| 5056189                     | 17             | 5056306                     | 45             | 5056602                     | 64             | 5110363                     | 57             |       |
| 5056190                     | 17             | 5056307                     | 38,45          | 5056603                     | 65             | 5110512                     | 49             |       |
| 5056191                     | 17             | 5056309                     | 45             | 5056604                     | 65             | 5110513                     | 49             |       |
| 5056192                     | 17             | 5056310                     | 46             | 5056611                     | 9              | 5110515                     | 57             | XT    |
| 5056193                     | 17             | 5056311                     | 46,57          | 5056612                     | 9              | 5110516                     | 52             |       |
| 5056194                     | 17             | 5056312                     | 61             | 5056613                     | 9              | 5110517                     | 52             |       |
| 5056195                     | 17             | 5056313                     | 61             | 5056614                     | 9              | 5110518                     | 51             |       |
| 5056196                     | 18             | 5056314                     | 61             | 5056615                     | 9              | 5110519                     | 52             |       |
| 5056197                     | 19             | 5056315                     | 61             | 5056616                     | 9              | 5110520                     | 58             | IDX   |
| 5056198                     | 19             | 5056318                     | 61             | 5056617                     | 9              | 5110521                     | 58             |       |
| 5056199                     | 19             | 5056320                     | 61             | 5056618                     | 9              | 5110522                     | 57             |       |
| 5056200                     | 19             | 5056321                     | 61             | 5056619                     | 11             | 5110526                     | 51             |       |
|                             |                | 5056323                     | 61             | 5056620                     | 12             | 5110527                     | 49             |       |

# Product index – Link kit(s) Produktverzeichnis – Kettengliedsatz

Link kit(s)/Kettengliedsatz Page/  
Seite

|         |       |
|---------|-------|
| 5110528 | 51    |
| 5110529 | 49    |
| 5110530 | 49    |
| 5110532 | 49    |
| 5110533 | 49    |
| 5110534 | 58    |
| 5110536 | 53    |
| 5110561 | 53,56 |
| 5110562 | 56    |
| 5110563 | 53    |
| 5110565 | 54    |
| 5110566 | 54    |
| 5110567 | 54    |
| 5110570 | 54    |
| 5110571 | 55    |
| 5110572 | 55    |
| 5110573 | 55    |
| 5110575 | 56    |
| 5110576 | 50    |
| 5110576 | 56    |
| 5110577 | 59    |
| 5110578 | 50    |
| 5110582 | 57    |
| 5110583 | 58    |
| 5112175 | 21    |
| 5112716 | 56    |
| 5113047 | 7     |
| 5113048 | 7     |
| 5113492 | 7     |
| 5113493 | 7     |
| 5113494 | 8     |